

IT Istruzioni d'uso
EN Instructions for use
FR Notice d'emploi
DE Gebrauchsanleitung
ES Instrucciones de uso
PT Instruções para uso
NL Gebruiksaanwijzing
DK Brugsanvisning
FI Käyttöohjeet
CZ Návod na použití
SK Návod na použitie
HU Használati útmutató
SL Navodila za uporabo
RU Инструкции по пользованию
TR Kullanım klavuzu
EL Οδηγίες χρήσεως

Reg. Rérego

uno

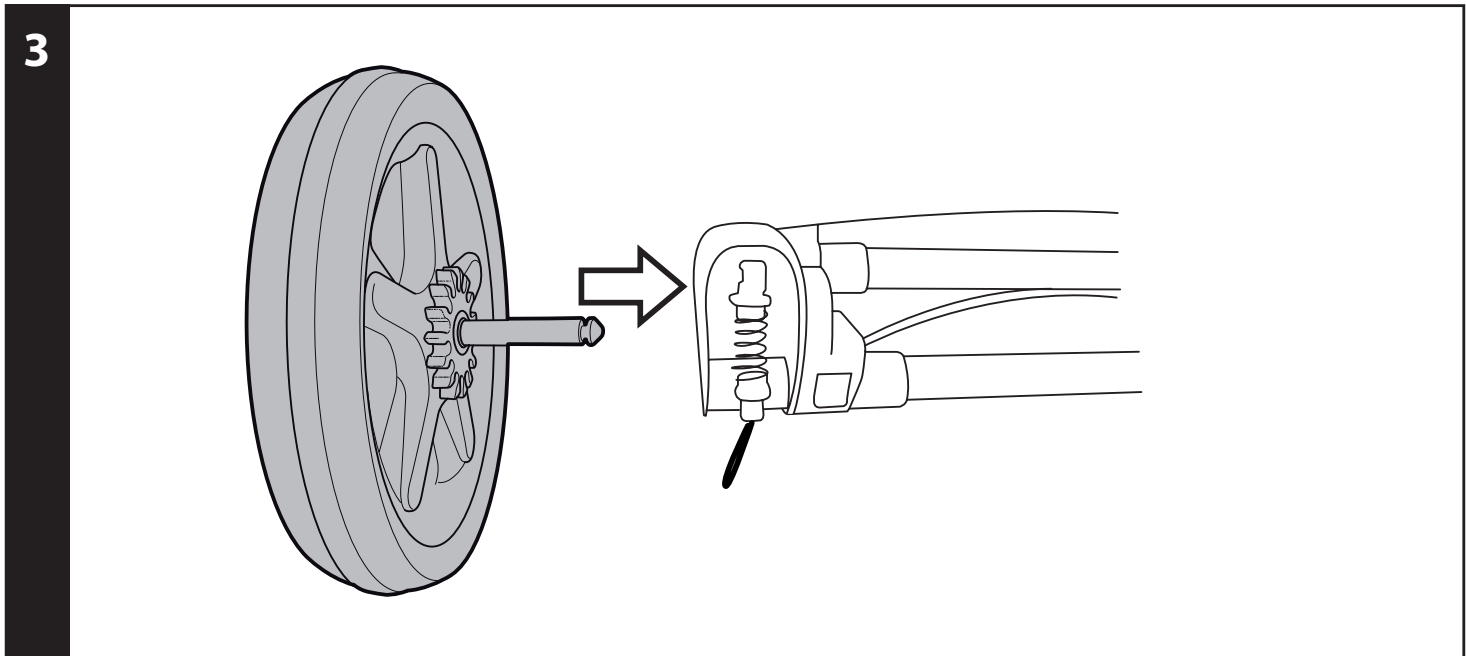
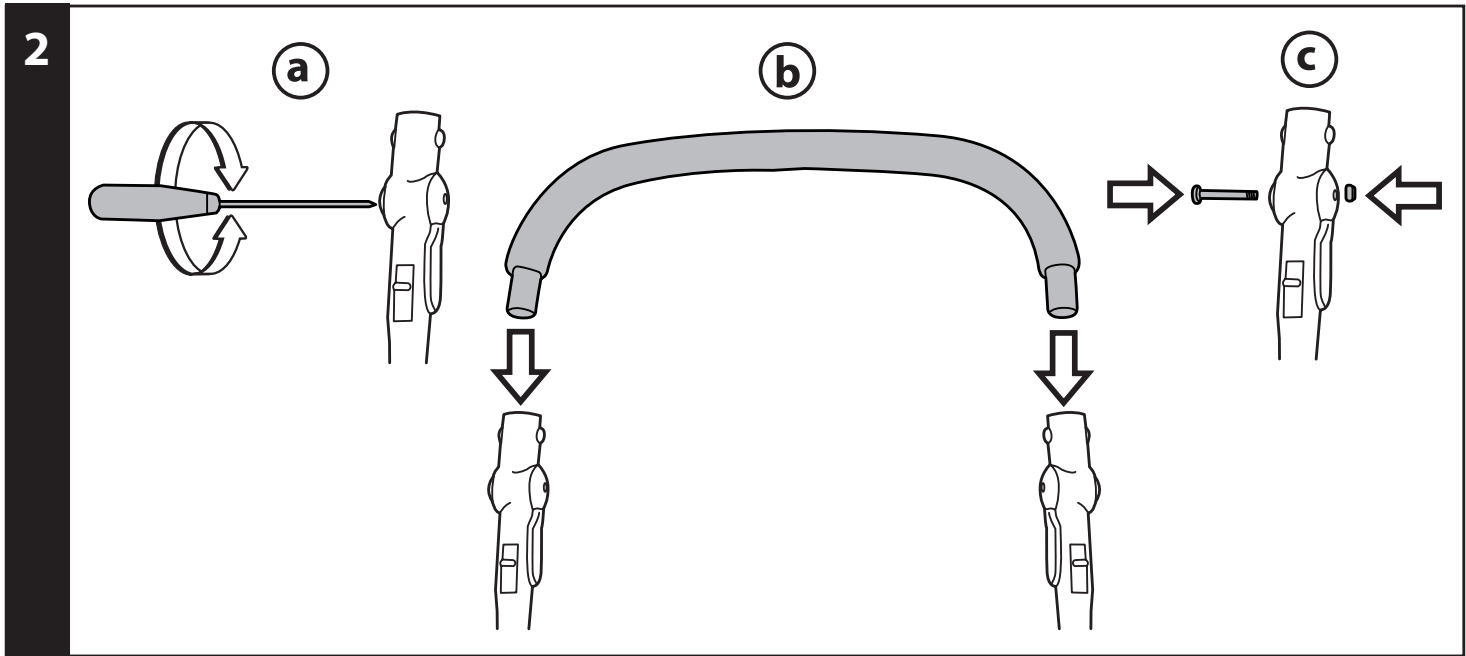
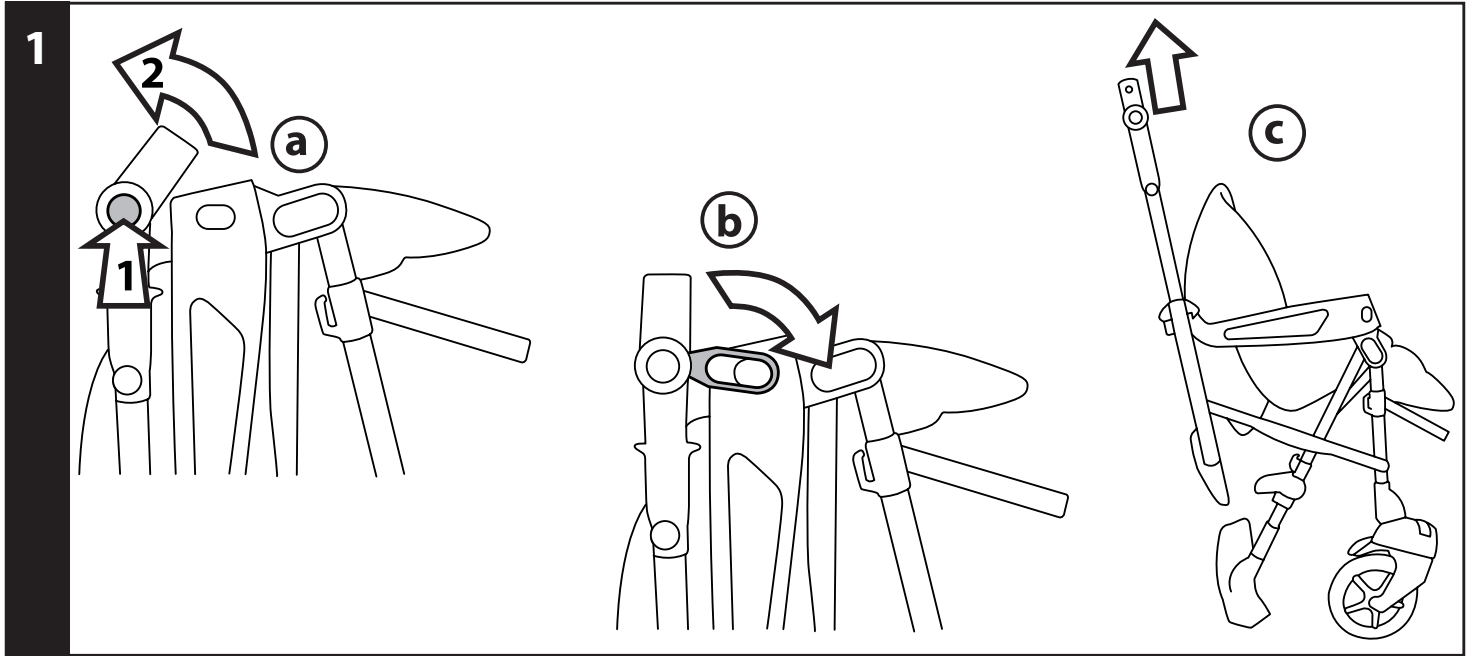

4

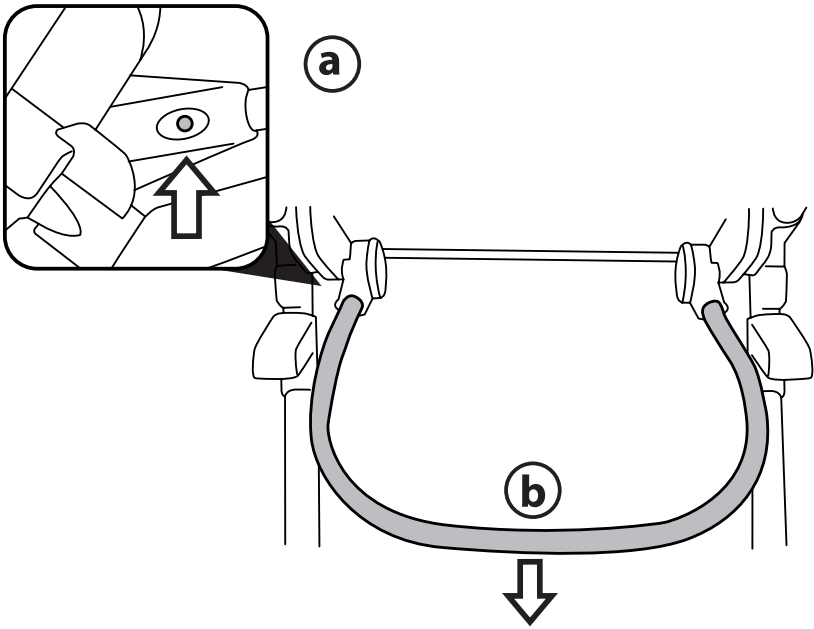

(c)

NO

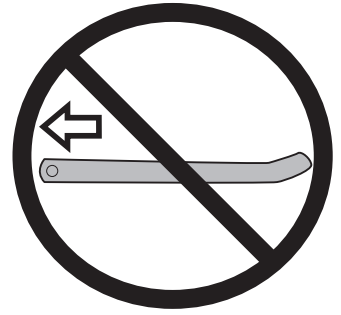

OK

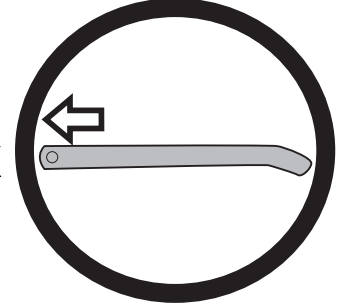

5

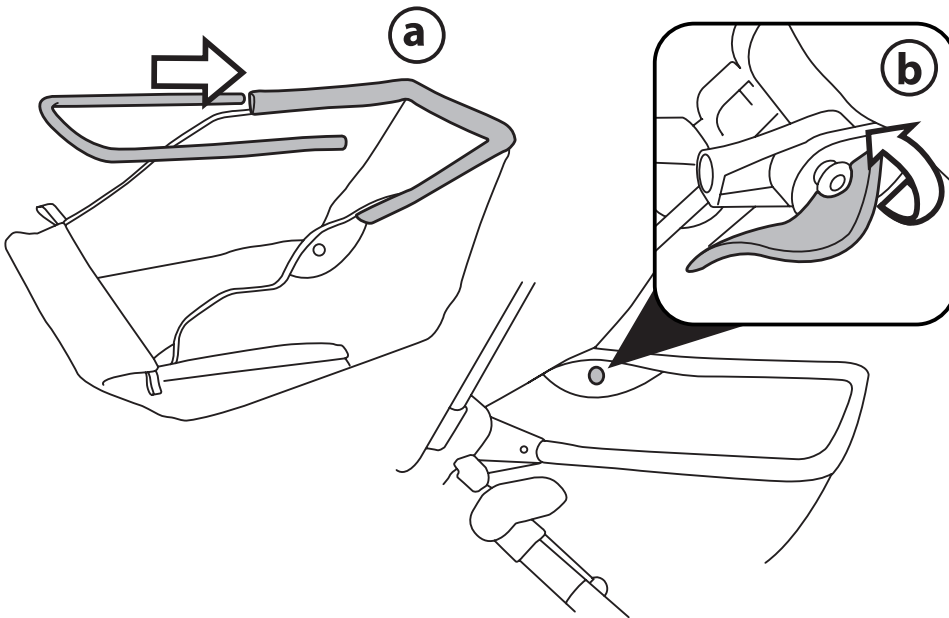

6

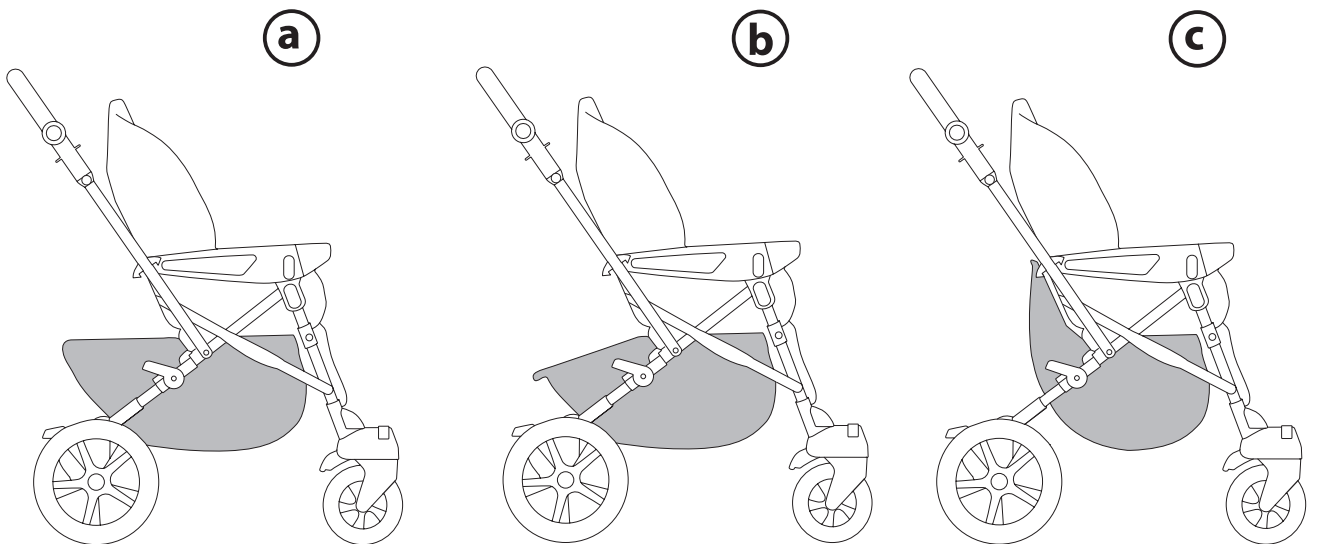

7

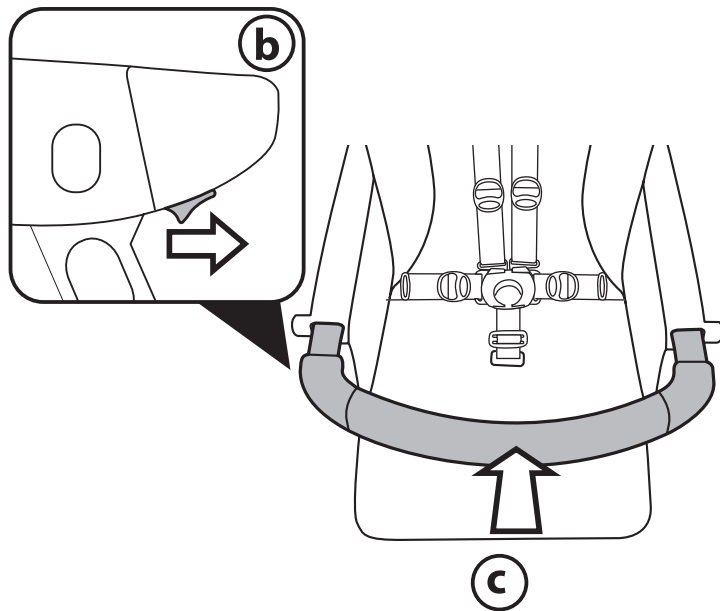
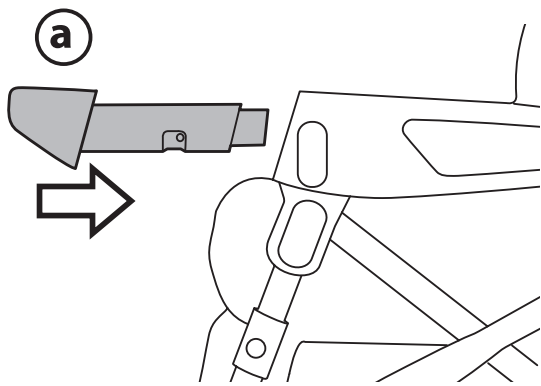

8

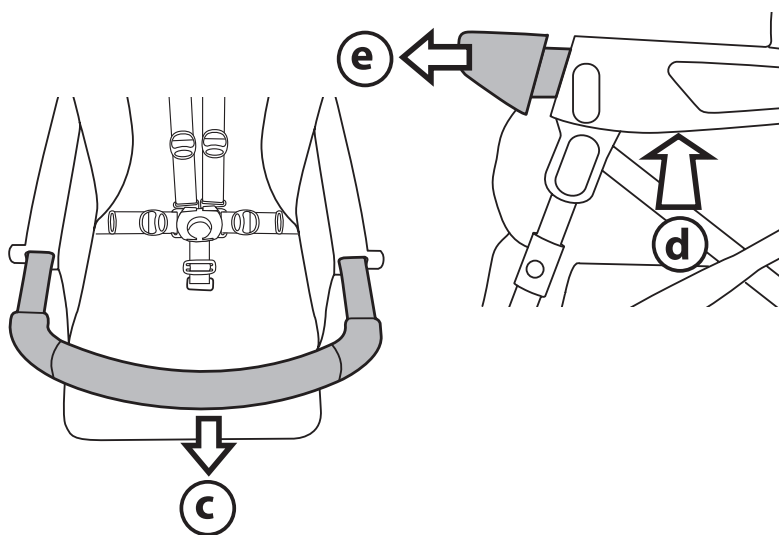
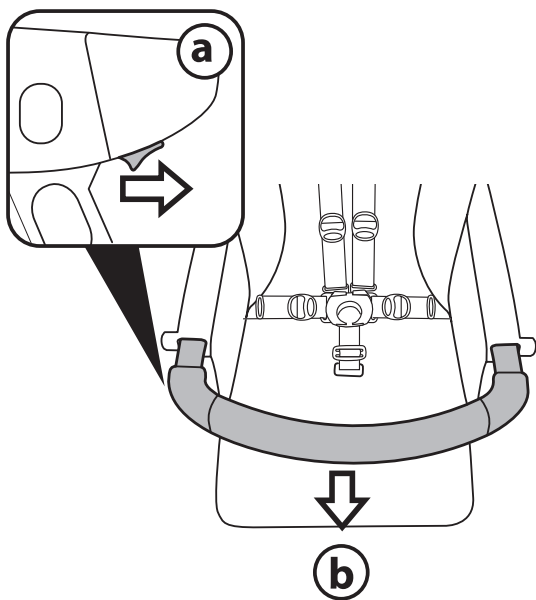

9

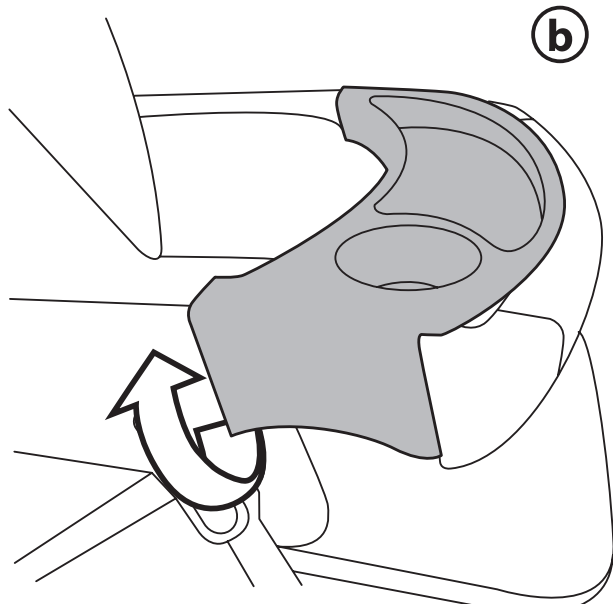
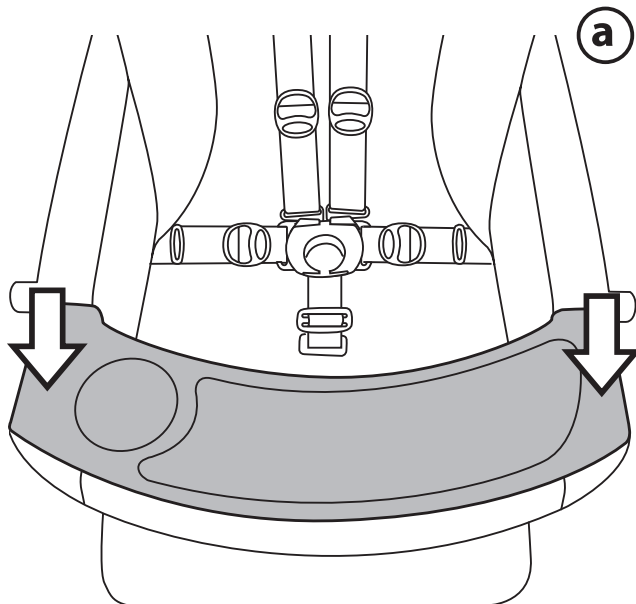

10

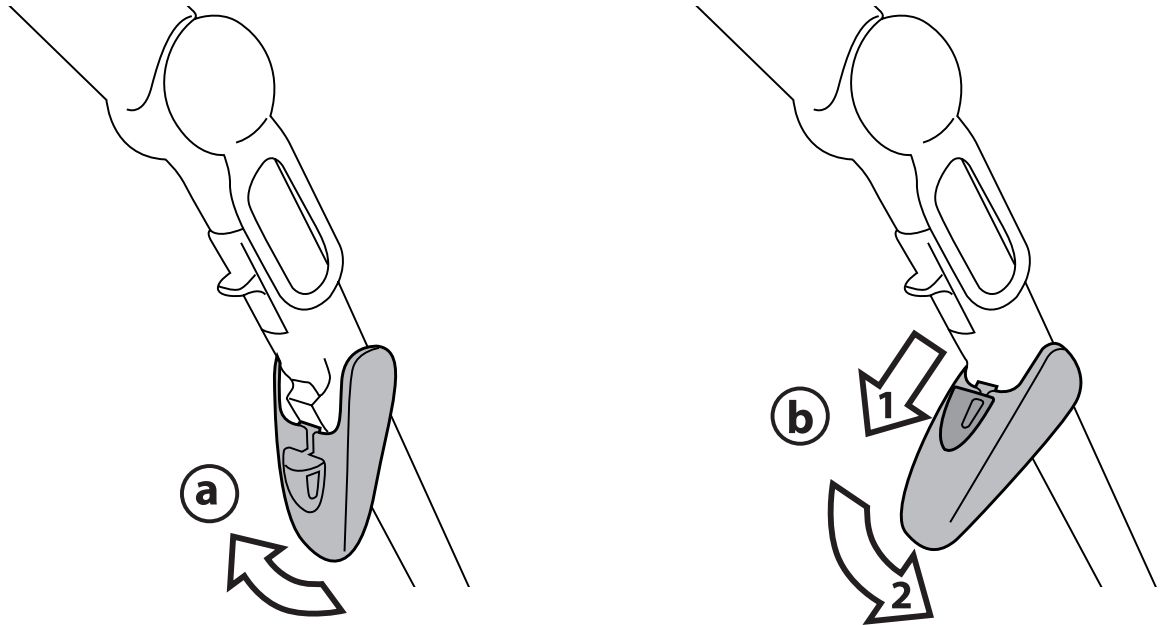

11

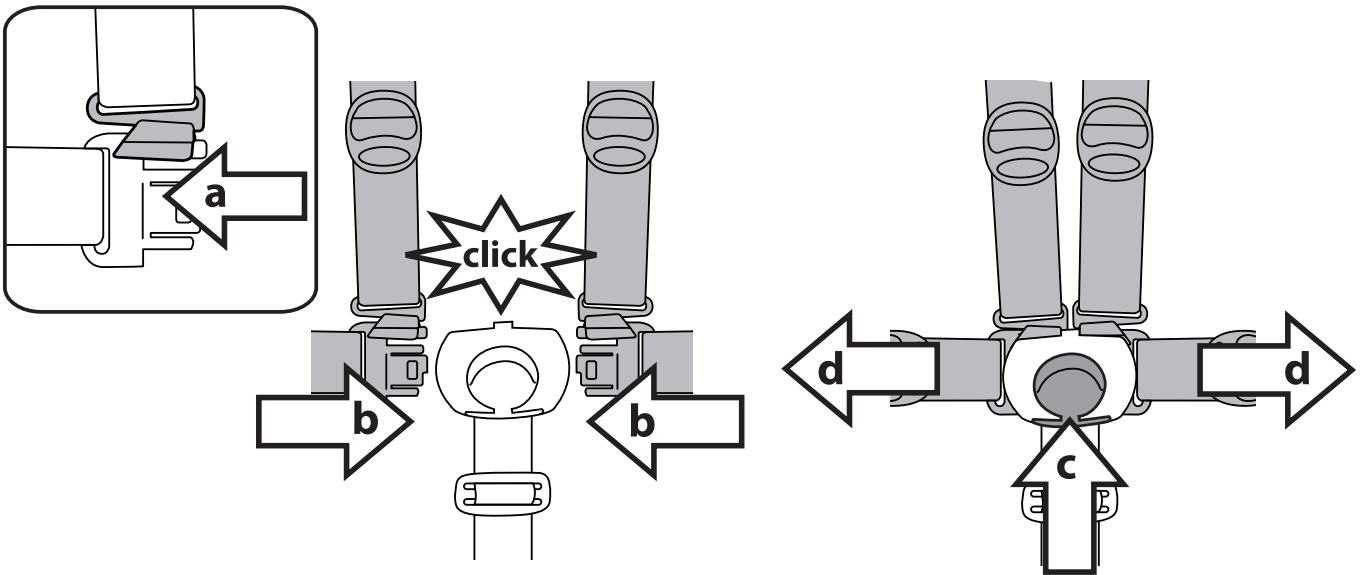

12

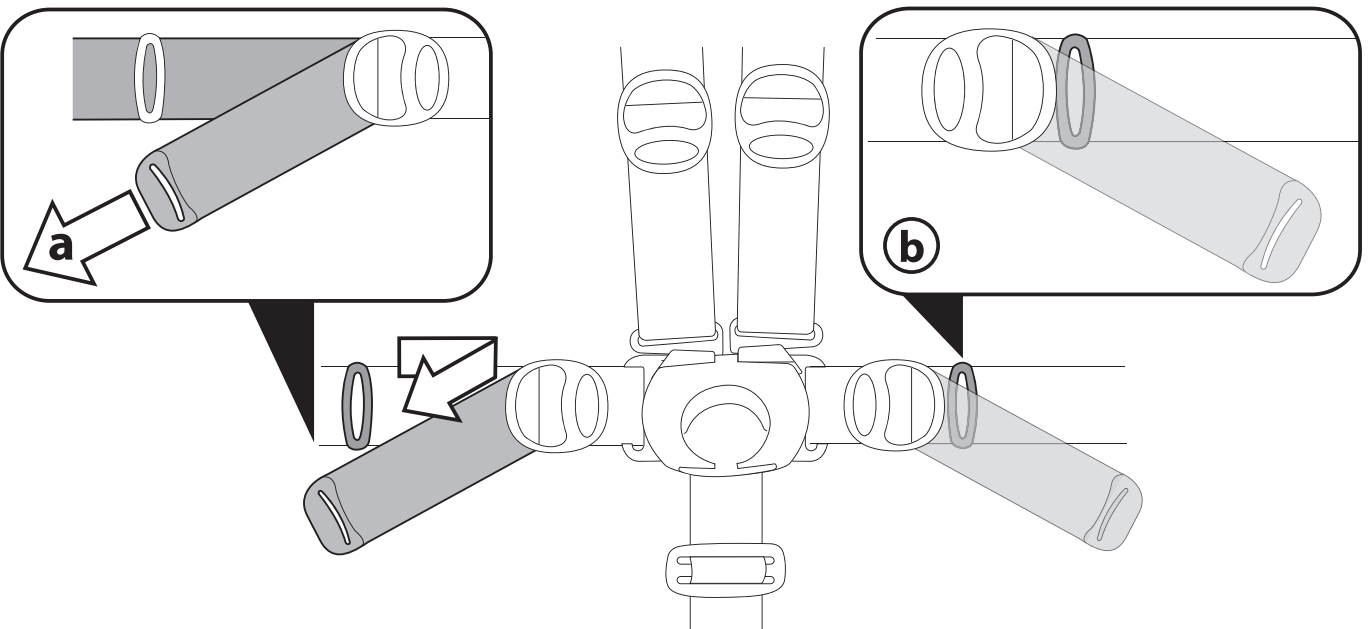

13

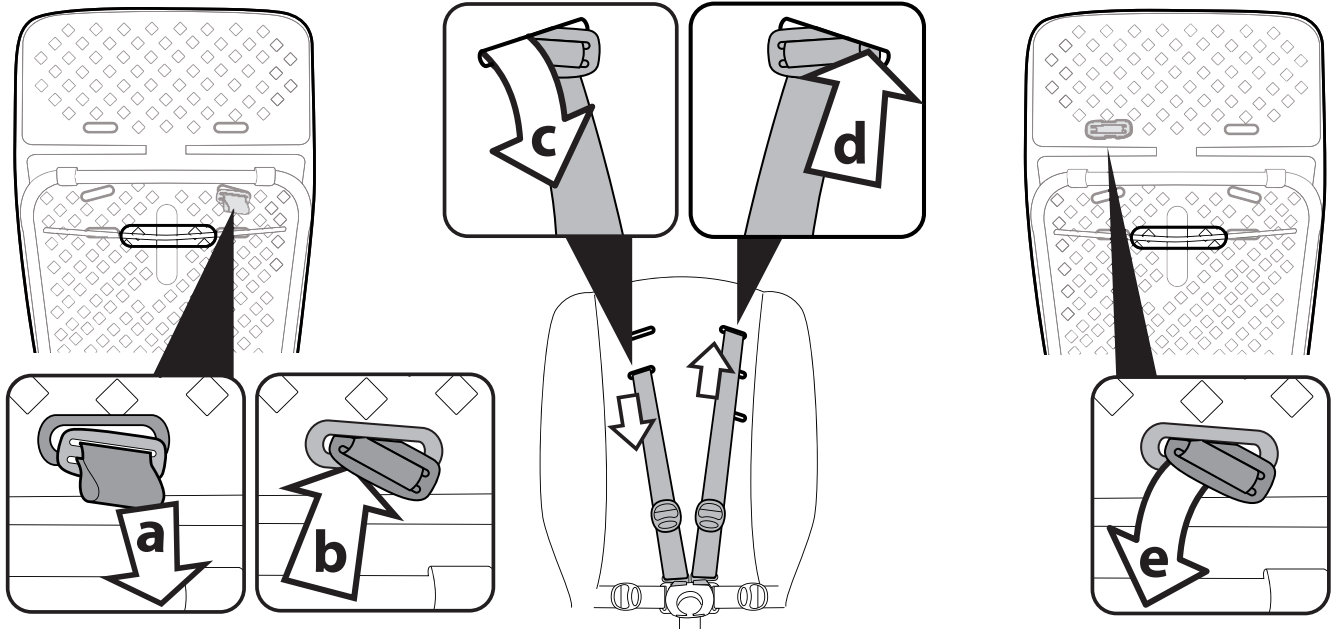

14

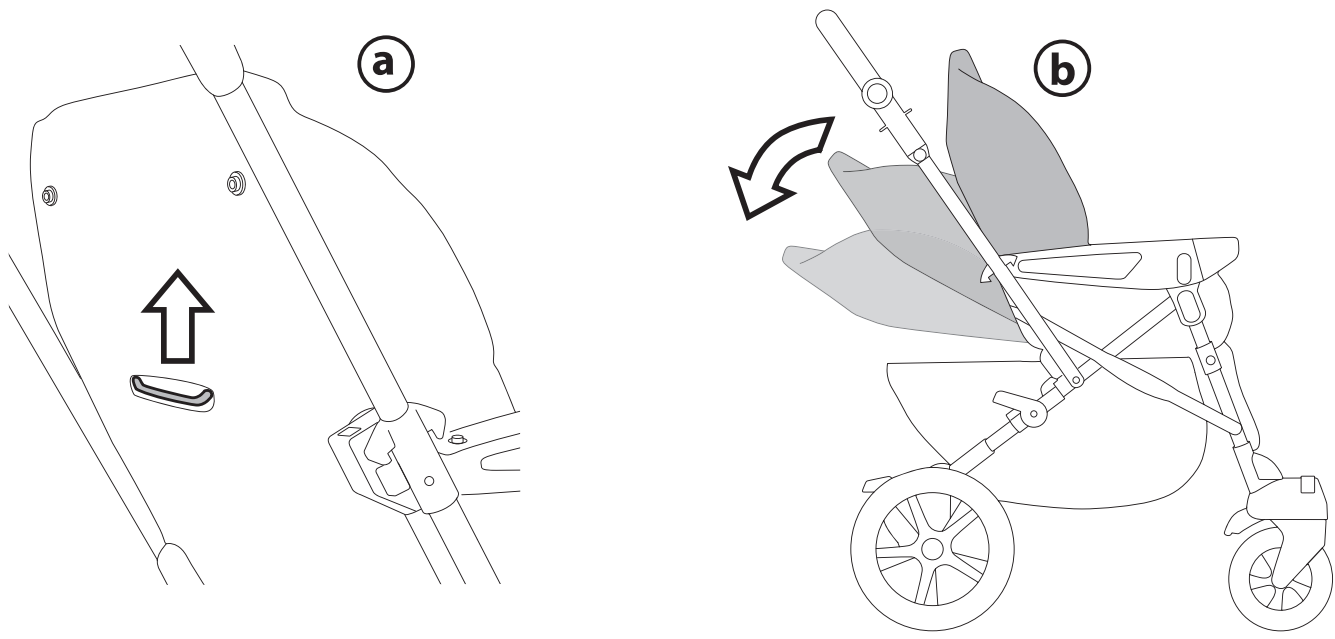

15

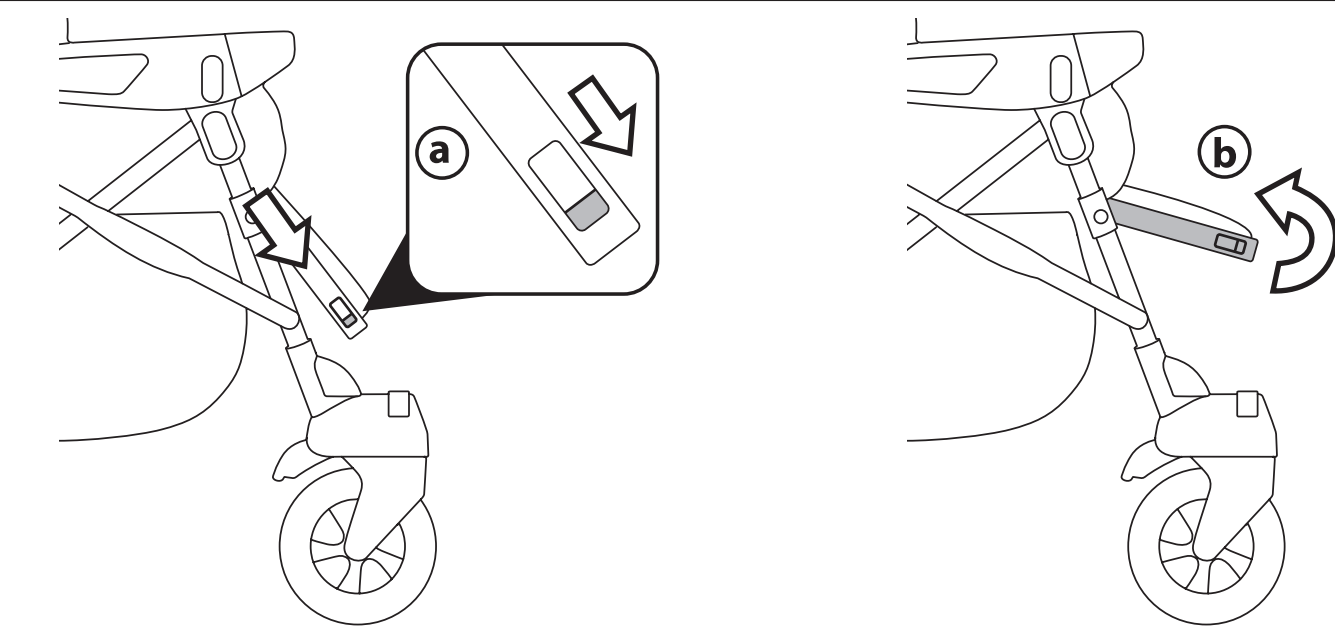

16

a

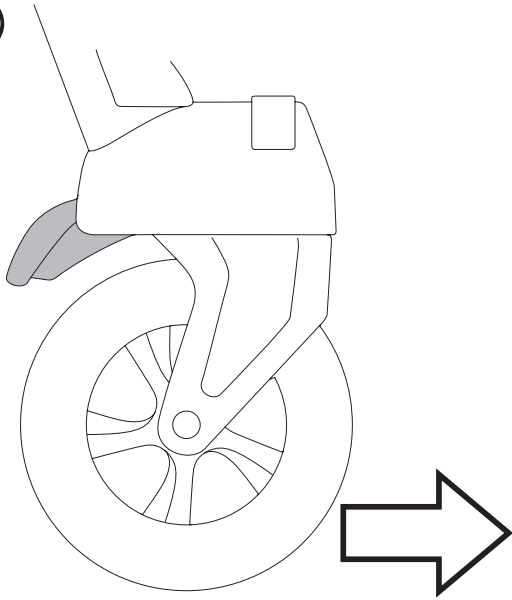

b

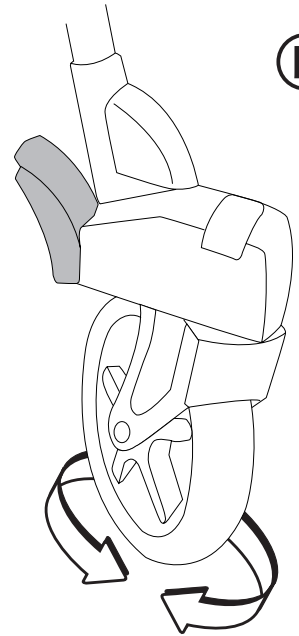

17

a

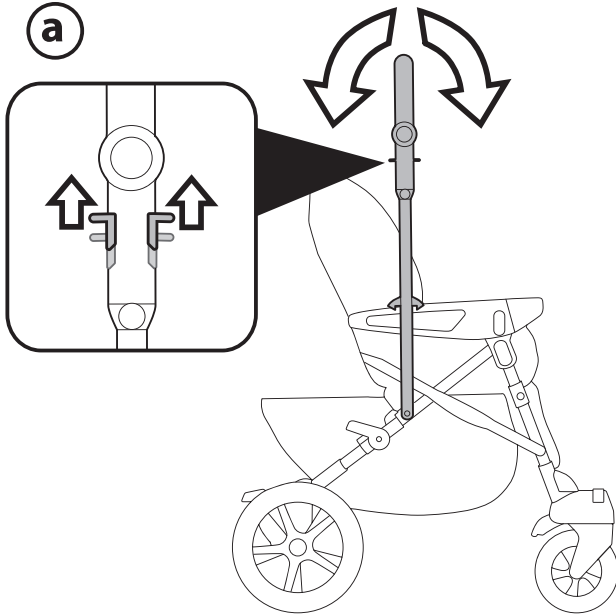

b

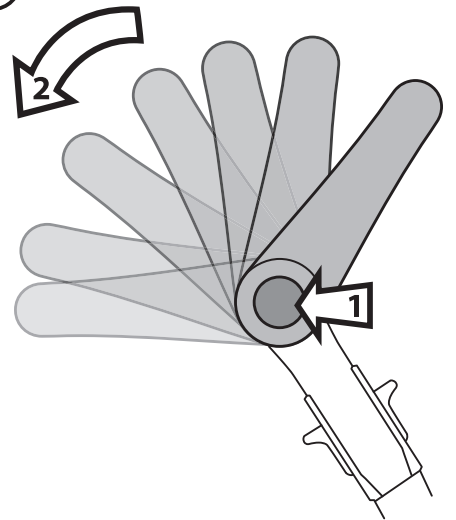

18

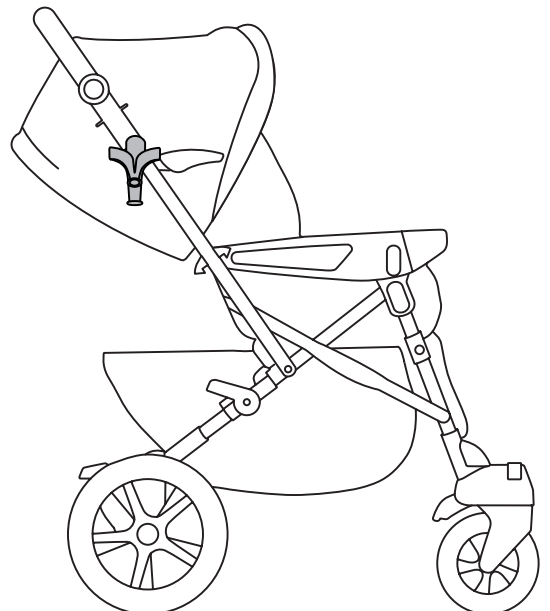
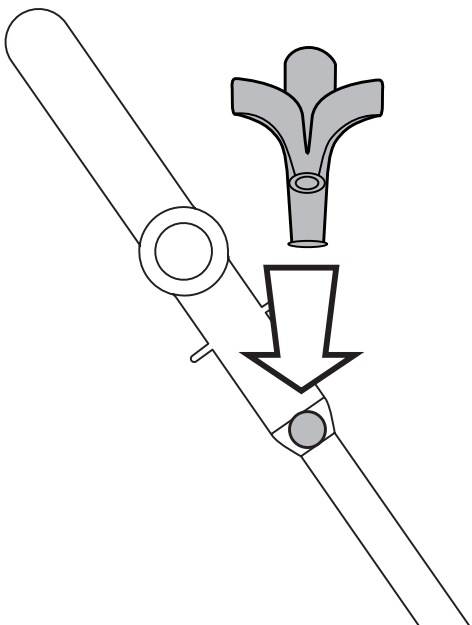

19

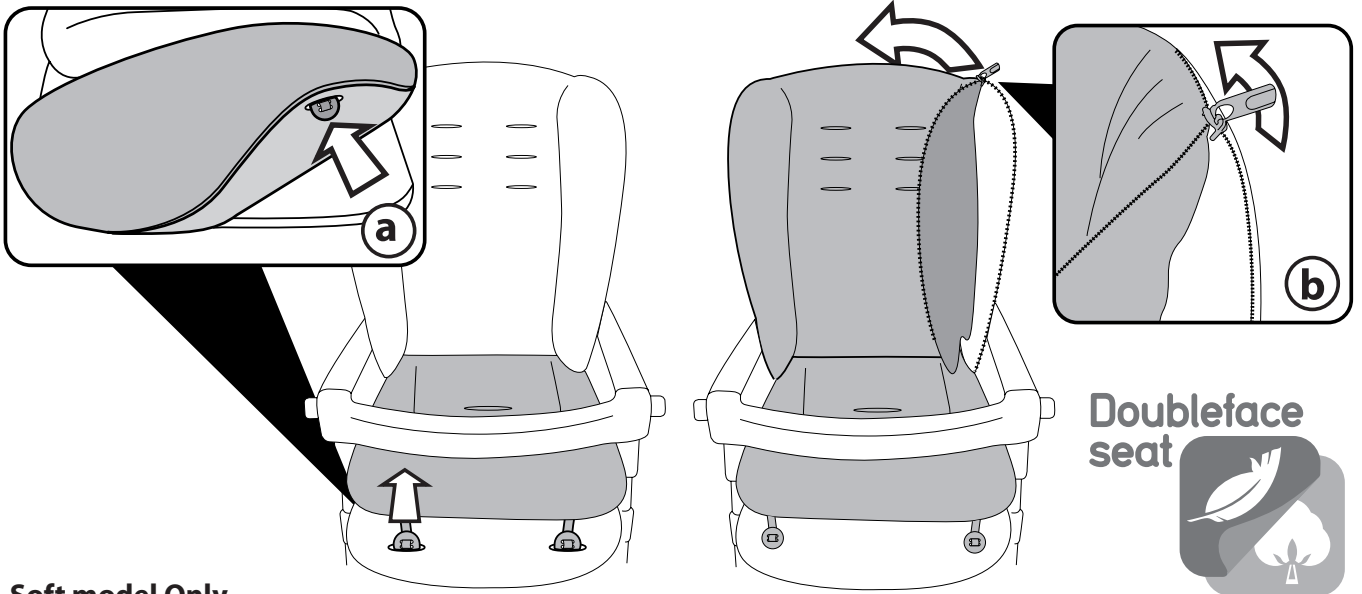

20

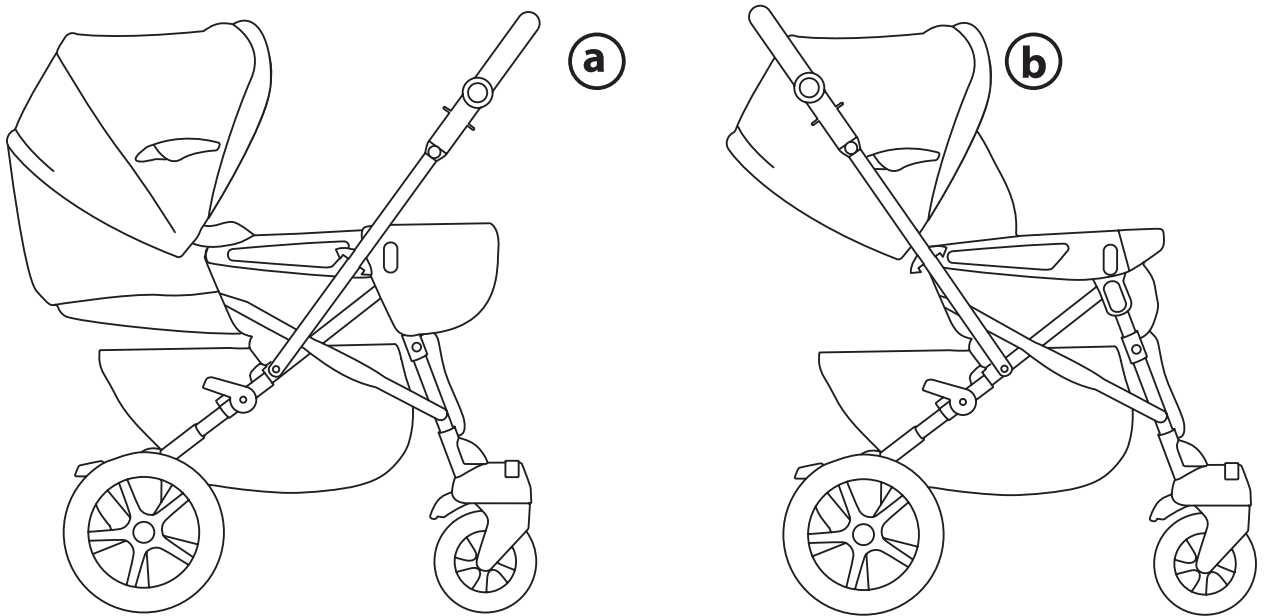

21

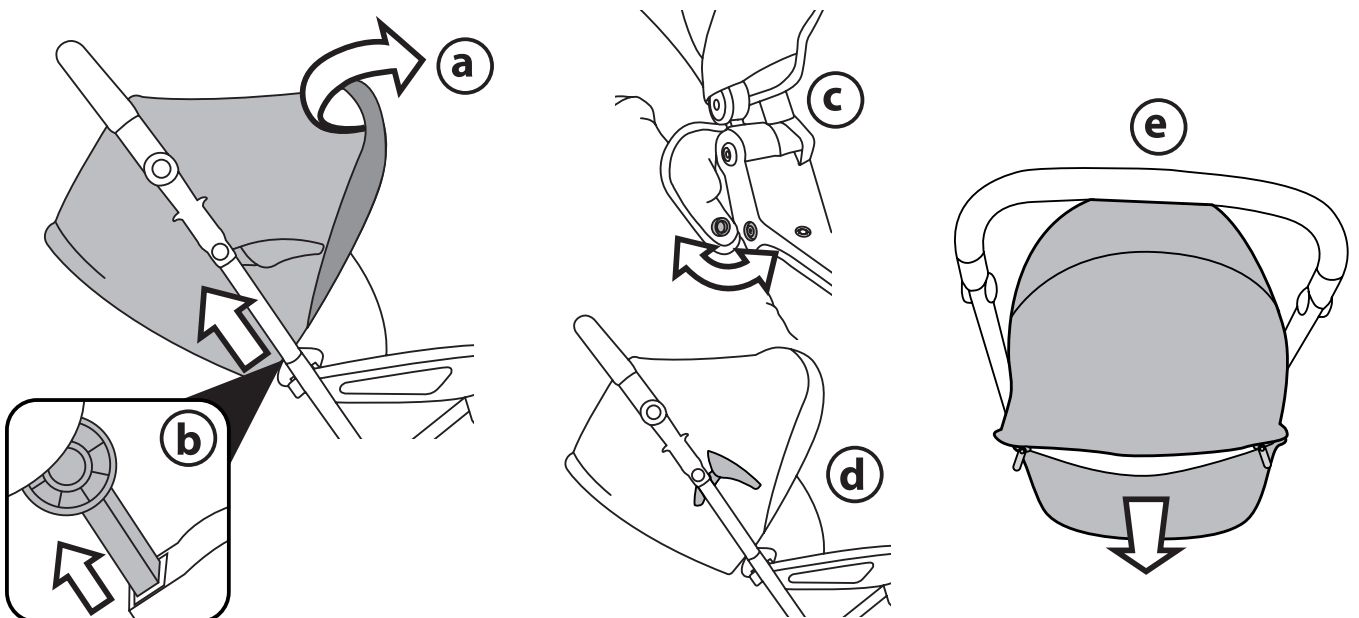

22

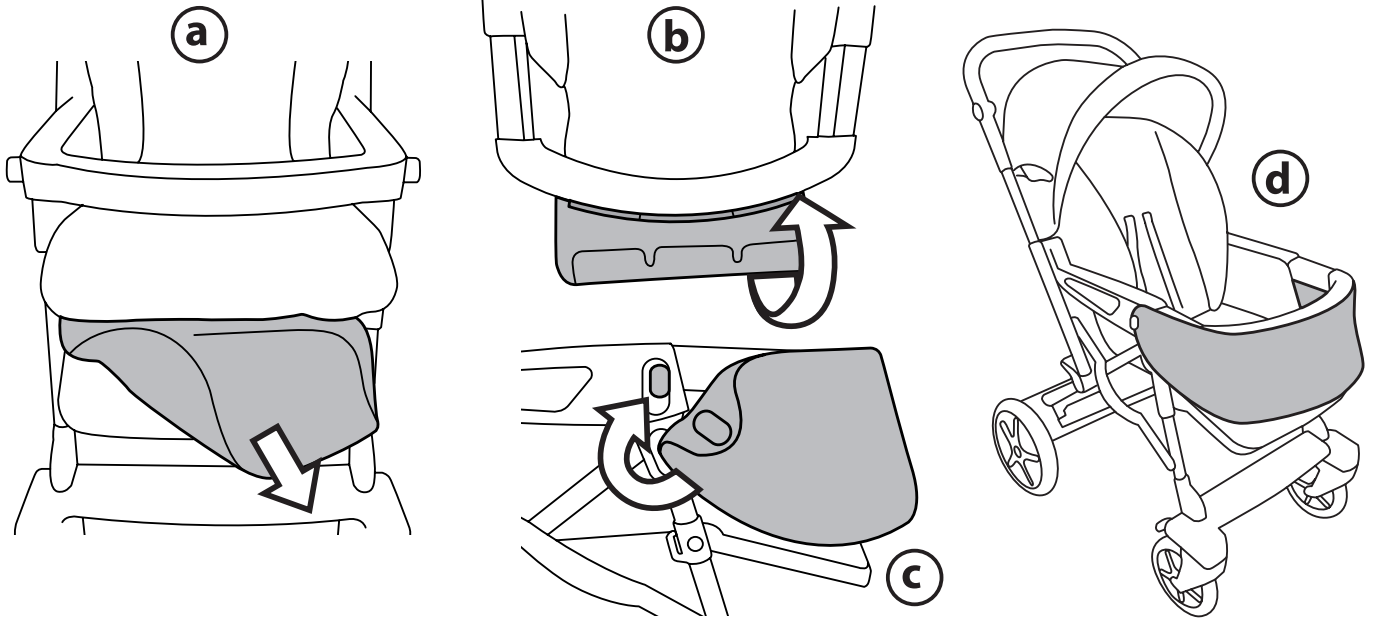

23

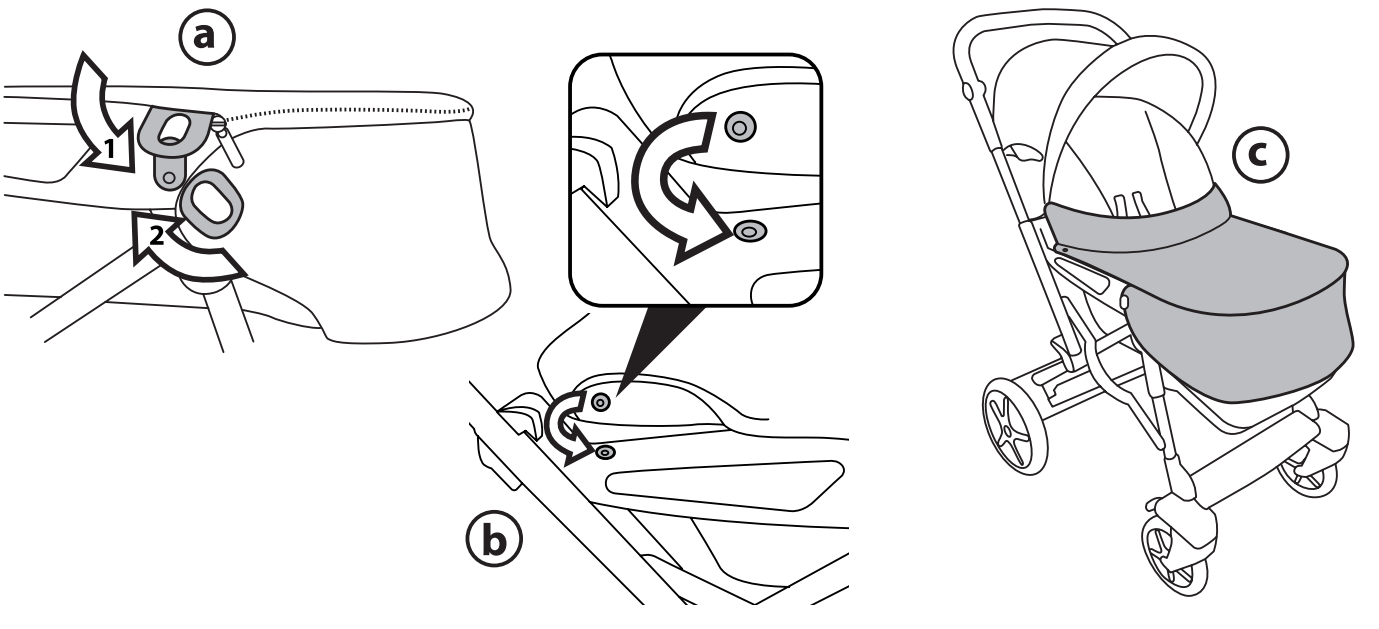

24

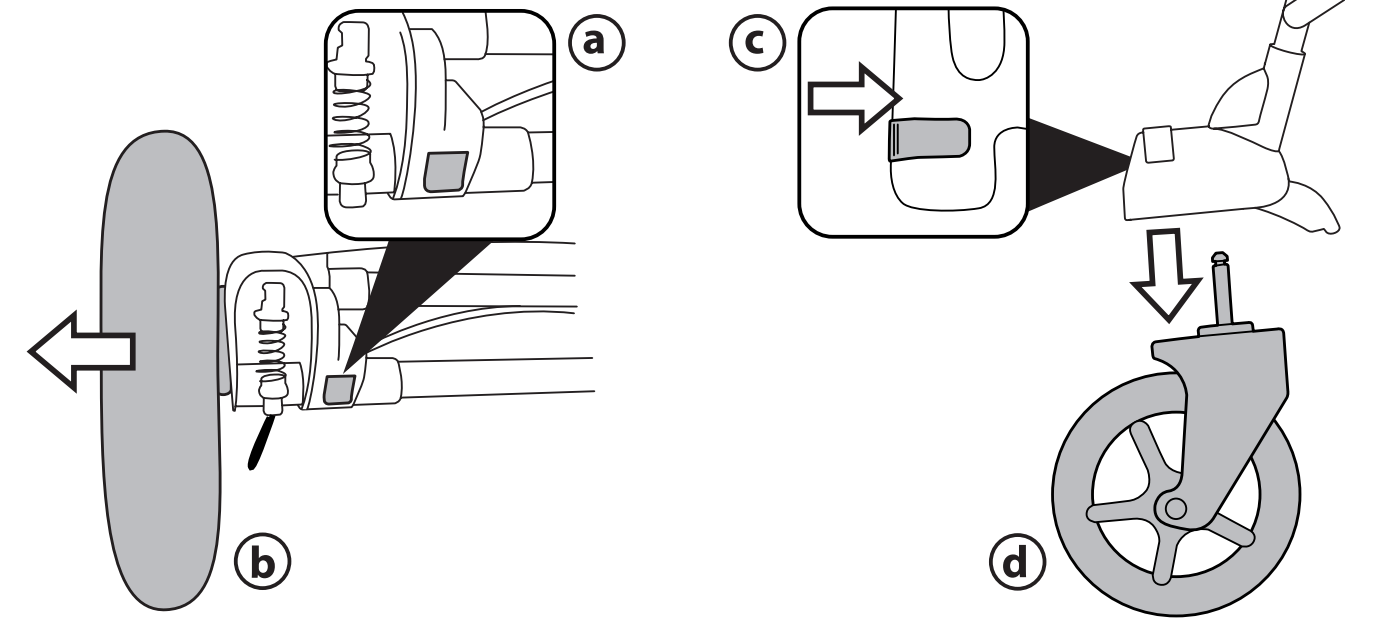

25

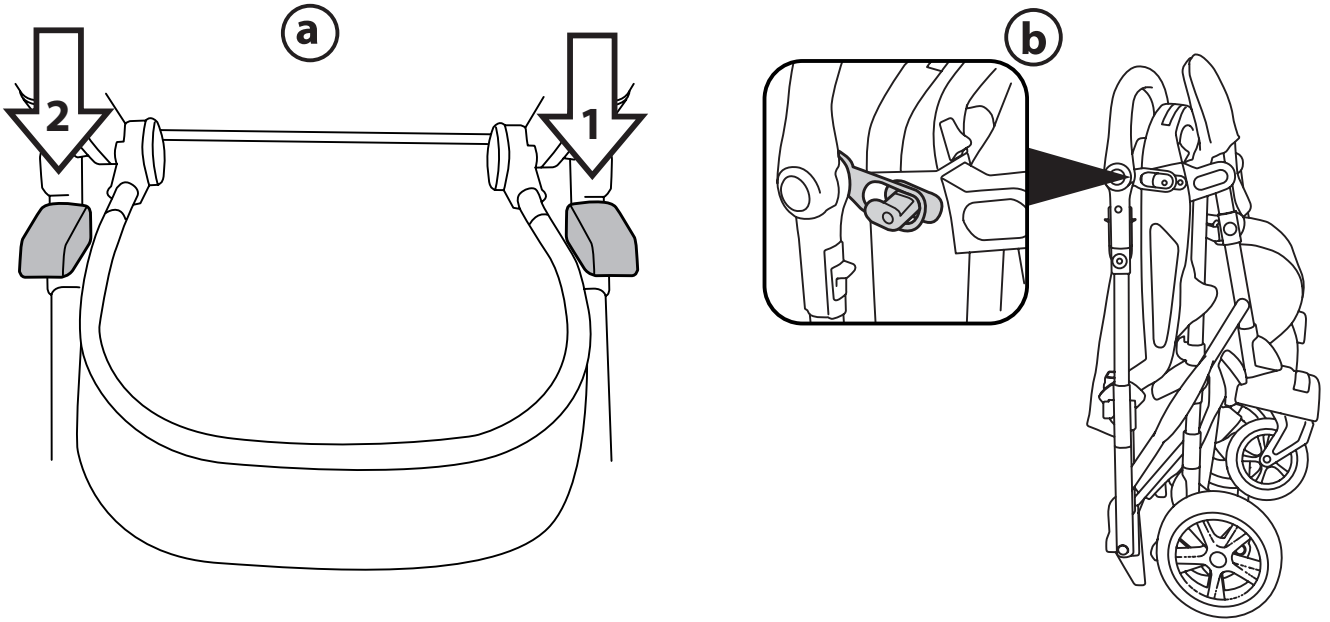

26

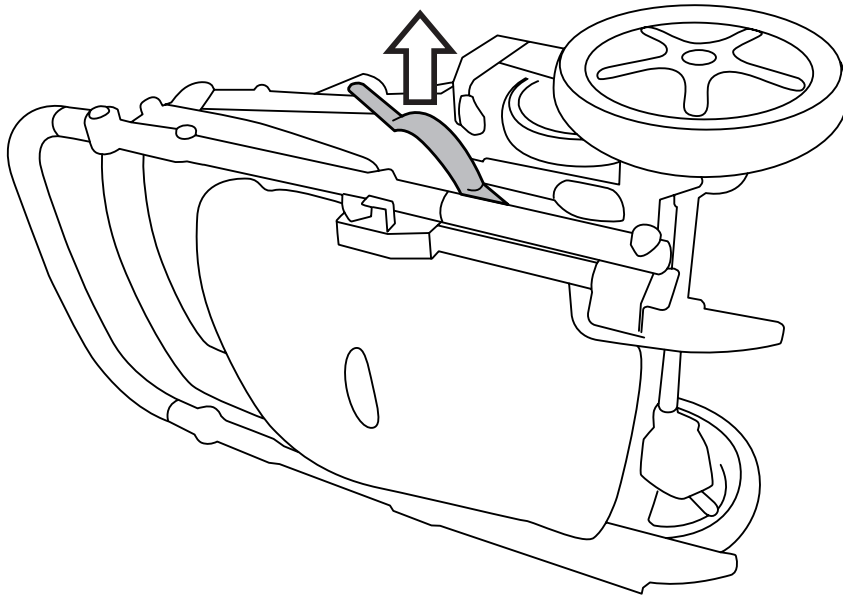

27

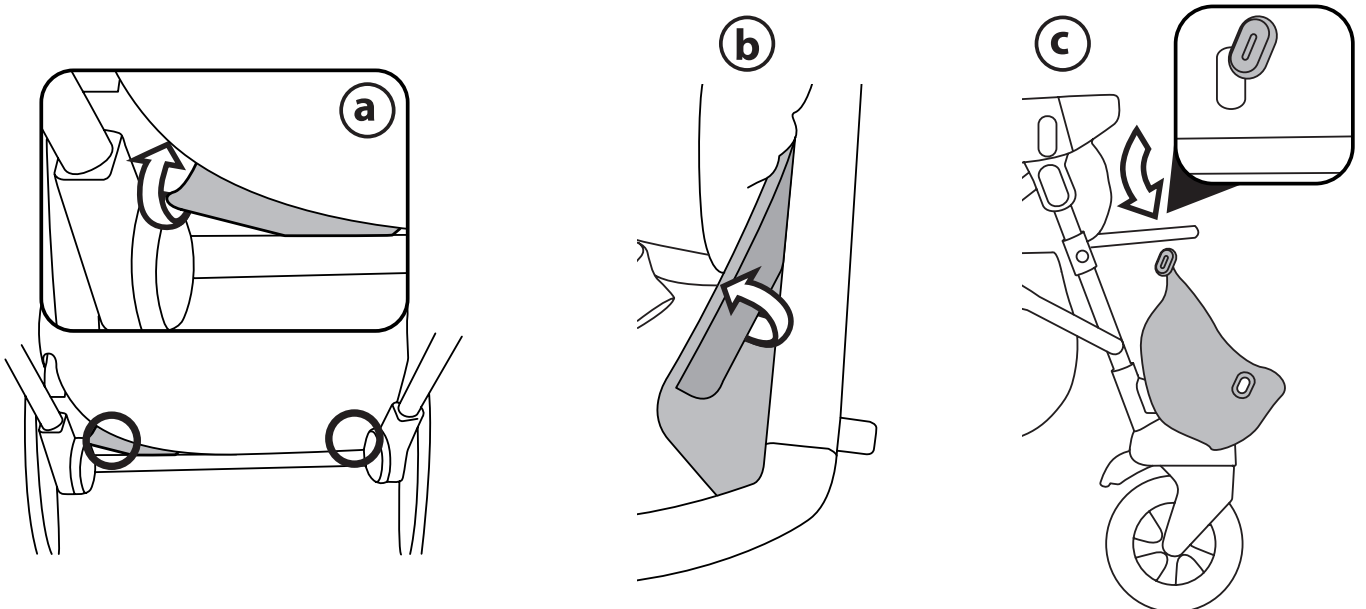

28

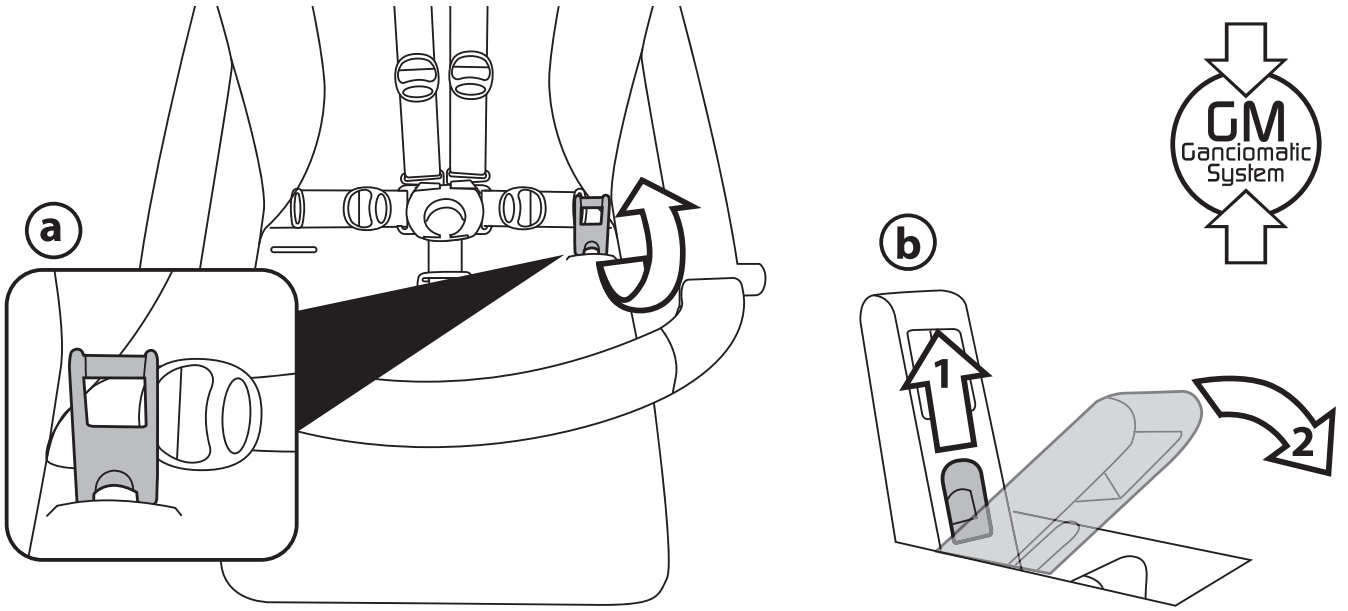

29

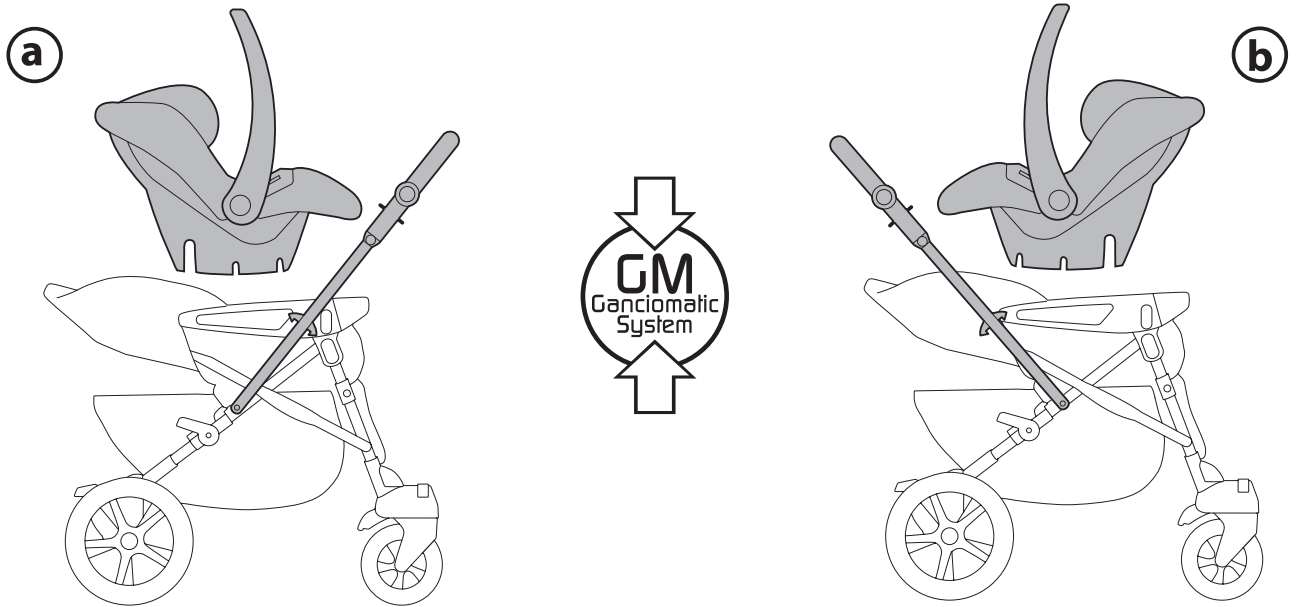

30



31

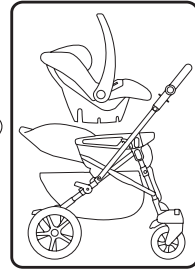
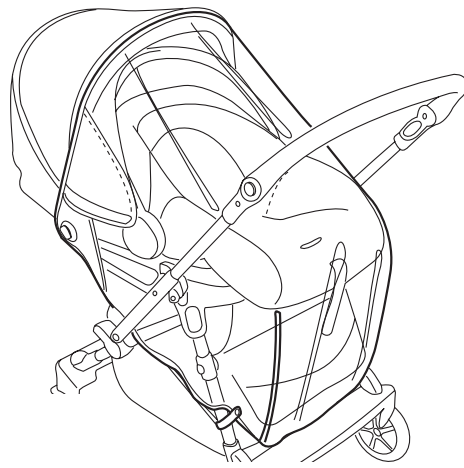

32

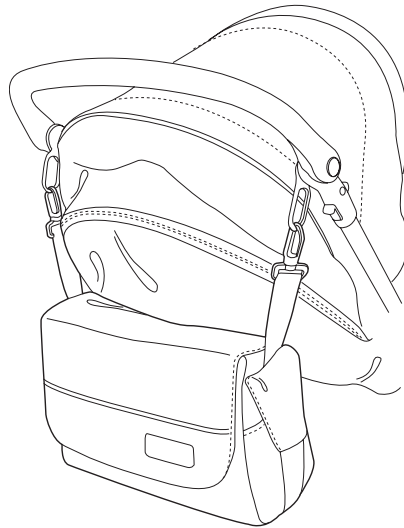

33

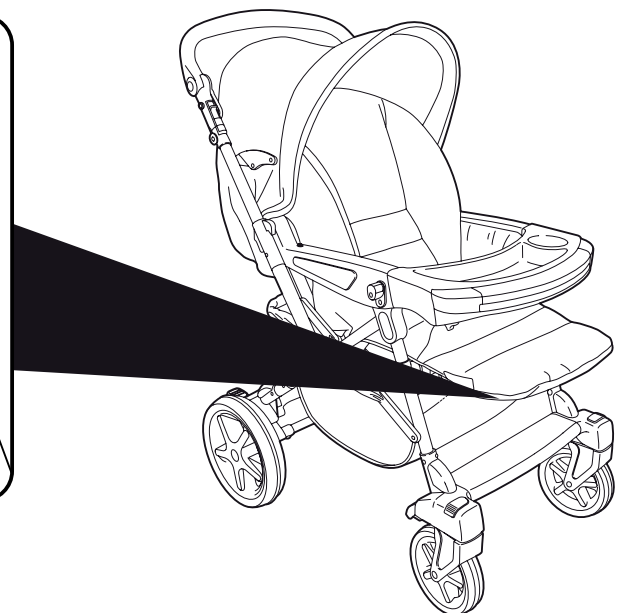
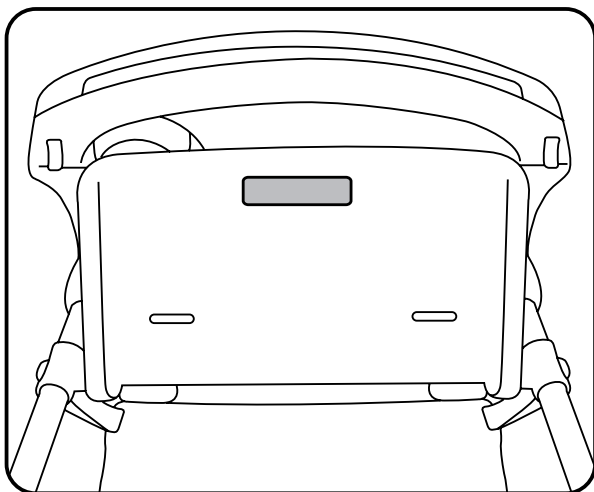

Uno

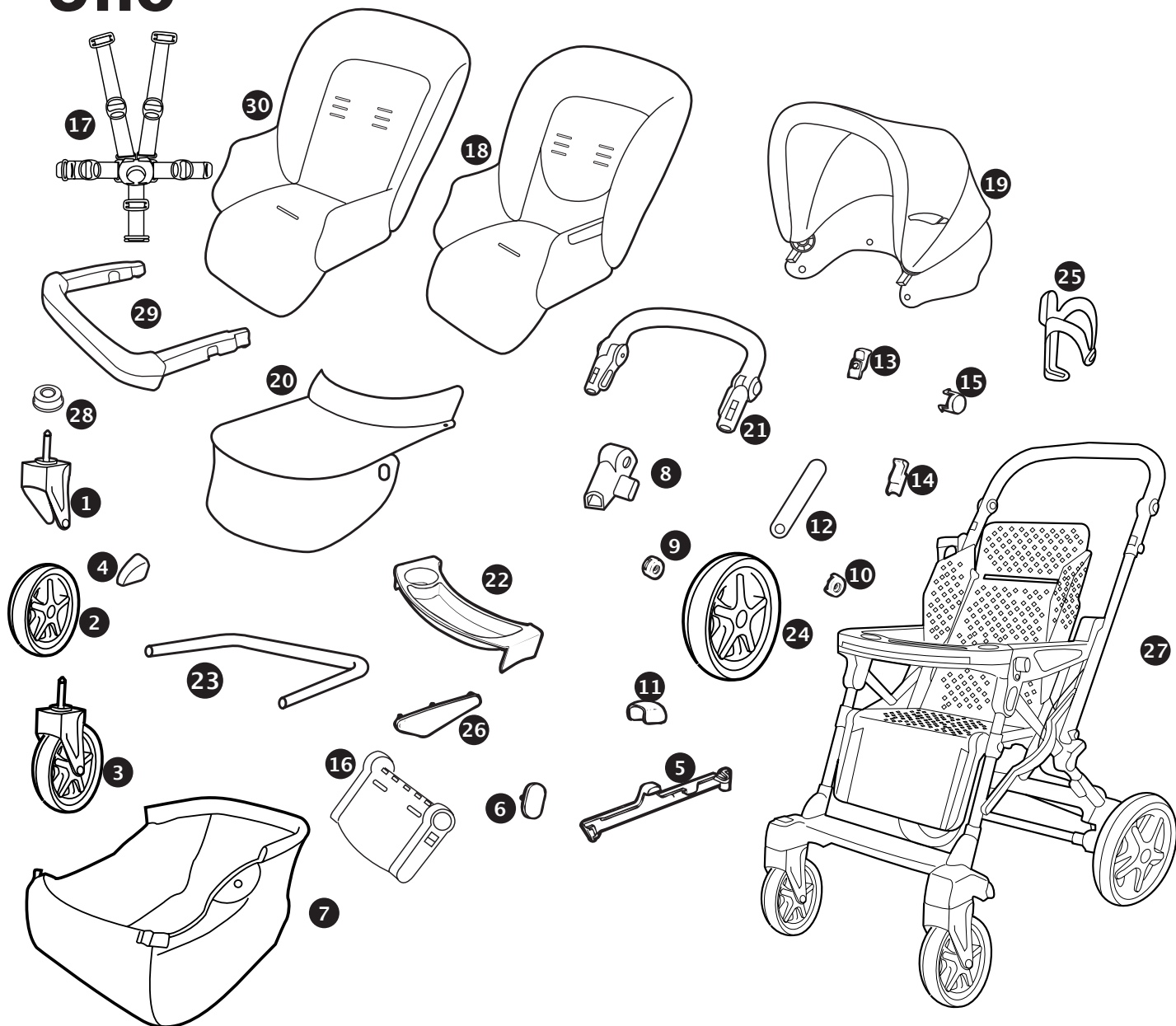

1dx) SAPI5898DN
 1sx) SAPI5898SN
 2) SAPI5904GRN
 3dx) SAPI5898KDGRN
 3sx) SAPI5898KSGRN
 4) SPST4832N
 5dx) SPST4814DN
 5sx) SPST4814SN

6) SPST4748GR
 7) ERSNVN00--NY01
 8dx) SPST4845DN
 8sx) SPST4845SN
 9) SPST4778GR
 10) SPST4838GR
 11) SPST4833N
 12dx) SPST4844KGRS

12sx) SPST4844JGRS
 13) SPST4851N
 14) SPST4851AN
 15) SPST4848N
 16) ASPI0088N
 17) MUCI5P22N
 18) BSAUNO•
 BSSUNO•
 Only collection Sophia

19) BCAUNO•
 20) BOUNO•
 21) ARPI0547N
 22) SPST5297N
 23) ASPI0079L31
 24) SAPI5907GRN
 25) SAPI6430NGR
 26dx) SPST4813JDNPEG

26sx) SPST4813JSNPEG
 27) ITUNOP00NL65
 28) MMMV0006
 29) SAPI4853N
 30) BSRUNO•
 Only collection Sophia

- IT Ricambi disponibili in piú colori da specificare nella richiesta.
 EN Spare parts available in different colours to be specified when ordering.
 FR Pièces de rechange disponibles en plusieurs couleurs à spécifier dans la demande.
 DE Ersatzteile in mehr Farben vorhanden, die in der Anfrage spezifiziert werden müssen.
 ES Repuestos disponibles en otros colores que se especificarán en el pedido.
 PT Peças de reposição disponíveis em cores alternativas a serem especificadas no pedido.
 NL Reserveonderdelen verkrijgbaar in meerdere kleuren, bij bestelling te specificeren.
 DK Reservedele kan leveres i flere farver som bør specificeres ved bestillingen.
 FI Varaosia saatavana eri värisinä: ilmoita väri tilauksessa.
 CZ U náhradních dílů, které jsou k dispozici ve více barvách, je nutné na objednávce specifikovat příslušnou barvu.
 SK Pri náhradných dieloch, ktoré sú k dispozícii vo viacerých farbách, je potrebné pri objednávke špecifikovať želanú farbu.
 HU A tartalék alkatrészek különböző színekben elérhetőek, melyeket rendeléskor kell kiválasztani.
 SL Rezervni deli so na voljo v več barvah, ki jih je treba navesti pri naročilu.
 RU Запчасти имеются различных цветов, необходимый указать в запросе.
 TR Siparişte belirtilen değişik renklerdeki yedek parçaları mevcuttur.
 EL Ανταλλακτικά διαθέσιμα σε διάφορα χρώματα. Προσδιορίστε όταν παραγγείλετε.

IT_Italiano

Grazie per aver acquistato un prodotto Peg-Pérego.

AVVERTENZA

IMPORTANTE: leggere attentamente queste istruzioni e conservarle per un futuro utilizzo. La sicurezza del bambino potrebbe essere messa a rischio se non si eseguono queste istruzioni.

- Questo articolo è stato progettato per il trasporto di 1 bambino nella seduta.
- Non utilizzare questo articolo per un numero di occupanti superiori a quanto previsto dal costruttore.
- Questo articolo è omologato per bambini dalla nascita, fino a 15 kg di peso nella seduta.
- Questo articolo è stato progettato per essere usato in combinazione con 1 seggiolino auto "Primo Viaggio" (gruppo 0+) Peg Perego Ganciomatic.
- Prima dell'uso assicurarsi che seggiolino auto "Primo Viaggio" (gruppo 0+) sia correttamente agganciato all'articolo.
- Le operazioni di assemblaggio e preparazione dell'articolo devono essere effettuate da adulti.
- Non utilizzate questo articolo se presenta parti mancanti o rotture.
- Utilizzate sempre le cinture a cinque punti; utilizzate sempre lo spartigambe della cintura in combinazione con il girovita.
- Potrebbe essere pericoloso lasciare il vostro bambino incustodito.
- Da fermi utilizzare sempre i freni.
- Prima dell'uso assicurarsi che tutti i meccanismi di aggancio siano ingaggiati correttamente.
- Evitare di introdurre le dita nei meccanismi.
- Prestare attenzione alla presenza del bambino quando si effettuano operazioni di regolazione dei meccanismi (maniglione, schienale).
- Ogni carico appeso al maniglione o alle maniglie può rendere instabile l'articolo; seguire le indicazioni del costruttore riguardo ai massimi carichi utilizzabili.
- Il frontalino non è progettato per reggere il peso del bambino; il frontalino non è disegnato per mantenere il bambino nella seduta e non sostituisce il cinturino di sicurezza.
- Non introdurre nel cestello carichi per un peso superiore a 5 kg. Non inserire nei portabibite pesi superiori a quanto specificato nel portabibite stesso e mai bevande calde. Non inserire nelle tasche delle capotte (se presenti) pesi superiori a 0.2 Kg.
- Non utilizzare l'articolo in vicinanza di scale o gradini; non utilizzare vicino a fonti di calore, fiamme libere od oggetti pericolosi a portata delle braccia del bambino.
- Potrebbe essere pericoloso utilizzare accessori non approvati dal costruttore.
- Questo articolo non è adatto per il jogging o la corsa coi pattini.
- Utilizzare i freni durante le operazioni di carico e scarico degli occupanti.

ISTRUZIONI D'USO

- 1 **APERTURA:** premere contemporaneamente i due pulsanti del maniglione e bloccarlo in posizione verticale (fig_a). Sganciare i due attacchi (fig_b), alzare con decisione il manubrio verso l'alto (fig_c) e successivamente spingerlo verso il basso fino allo scatto finale.
- 2 **MONTAGGIO MANIGLIONE:** svitare con un cacciavite le due viti facendo attenzione a non perderle (fig_a). Eliminare le protezioni poste alle estremità del maniglione e infilarlo nei tubi (fig_b). Posizionarlo come in figura per evitare di montarlo al contrario.

Avvitare la vite con il cacciavite fino in fondo ma senza forzare (fig_c), da entrambi i lati del maniglione.

- 3 **MONTAGGIO RUOTE:** montare le ruote grandi posizionandole in coincidenza delle apposite sedi e infilarle fino al click.
- 4 **CESTELLO:** per montare il cestello premere i pulsanti laterali (fig_a) e tirare per estrarre l'asta del cestello (fig_b). Verificare il corretto posizionamento dell'asta del cestello (fig_c).
- 5 Infilare l'asta nel tessuto del cestello (fig_a) e inserirlo nella sede del passeggino fino al click. Agganciare il cestello lateralmente ai bottoni (fig_b) e anteriormente infilare le due asole al passeggino (fig_c).
- 6 Il cestello del passeggino ha tre regolazioni. Posizione normale (fig_a). Il cestello si abbassa per permettere l'utilizzo anche quando lo schienale è completamente abbassato, premendo su di esso, è più facile riempirlo senza disturbare il bebé (fig_b). Cestello alzato per accedere alla pedana posteriore (fig_c).
- 7 **FRONTALINO:** inserire il frontalino (fig_a) e spingere fino al primo scatto. Tirare verso di sé le levette poste sotto al frontalino (fig_b) e inserirlo completamente spingendo in avanti (fig_c).
- 8 Il frontalino è allungabile in due posizioni. Per allungarlo alla prima posizione, tirare verso di sé le due levette poste sotto il frontalino (fig_a) e allungarlo fino al primo scatto (fig_b). Per allungarlo alla seconda posizione, tirare ulteriormente le due levette e il frontalino verso di sé fino al secondo scatto (fig_c). Quando i vostri bambini sono più grandi, è possibile rimuovere il frontalino. Per estrarre il frontalino, schiacciare i pulsanti posti sotto ai braccioli (fig_d) e contemporaneamente tirare il frontalino verso l'esterno (fig_e).
- 9 **VASSOIO "CHILD TRAY":** allungare il frontalino fino alla seconda posizione e agganciare il vassoio spingendolo verso il basso (fig_a). Per toglierlo spingere in fuori le due alette laterali del vassoio e contemporaneamente, alzarlo (fig_b).
- 10 **FRENO:** per frenare il passeggino, alzare la leva posta a lato del maniglione (fig_a), per sbloccare il freno disinserire la leva spingendo verso il basso il pulsante di sgancio (fig_b). Da fermi, azionare sempre il freno.
- 11 **CINTURA DI SICUREZZA 5 PUNTI:** per agganciare, inserire le due fibbie del cinturino girovita (con bretelle agganciate freccia_a) nel cinturino spartigambe fino al click (freccia_b). Per sganciare, spingere verso l'alto il pulsante tondo posto centralmente alla fibbia (freccia_c) e tirare verso l'esterno il cinturino girovita (freccia_d).
- 12 Per stringere il cinturino girovita tirare, da entrambi i lati, nel senso della freccia (freccia_a), per allentarlo agire in senso contrario. Il cinturino girovita può essere stretto fino al fermo di sicurezza (fig_b).
- 13 Per regolare l'altezza delle cinture di sicurezza è necessario sganciare sul retro dello schienale le due fibbie; Tirare verso di sé le bretelle (freccia_a) fino a sganciare la fibbie e infilarle nelle asole dello schienale (freccia_b). Sfilare le bretelle dalla sacca (freccia_c) e infilarle nell'asola più idonea (freccia_d), infine riagganciare le due fibbie dietro lo schienale (freccia_e).
- 14 **REGOLAZIONE SCHIENALE:** lo schienale del passeggino è reclinabile fino a tre posizioni. Per abbassarlo sollevare la maniglia (fig_a), e contemporaneamente bloccarlo nella posizione desiderata (fig_b); per alzarlo, spingerlo verso l'alto.
- 15 **REGOLAZIONE PEDANETTA:** la pedanetta è regolabile in due posizioni. Per abbassarla tirare le due levette verso il basso e contemporaneamente abbassare la pedanetta (fig_a). Per alzarla sollevarla verso l'alto fino al click (fig_b).
- 16 **RUOTE PIROETTANTI:** le ruote più piccole del passeggino

- sono piroettanti. Per renderle piroettanti alzare la leva (fig_a), per renderle fisse, abbassarla (fig_b).
- 17 **MANIGLIONE:** per rendere reversibile il maniglione, tirare contemporaneamente verso l'alto le levette poste sul maniglione (fig_a) e portarlo dalla parte opposta fino allo scatto finale. **IMPORTANTE:** nel compiere questa operazione, assicurarsi di non urtare le mani o le braccia del bimbo. Regolare l'altezza del maniglione premendo contemporaneamente i due pulsanti laterali (fig_b).
- 18 **PORTABIBITE:** agganciare il portabibite fino al click.
- 19 La seduta del UNO modello Soft è reversibile. Prima di procedere, rimuovere i cinturini e ripristinarli una volta terminata l'operazione. Per risvoltare, sbottonare nella parte del poggiamambe, la sacca sovrastante da quella sottostante (fig_a), slacciare la zip lungo lo schienale (fig_b) e riposizionare la sacca dal lato opposto.
- 20 **CARROZZINA E/O PASSEGGINO:** Uno è carrozzina, quando ha lo schienale abbassato fino all'ultima posizione, la pedanetta alzata, il maniglione dalla parte opposta dello schienale e le ruote piroettate dalla parte opposta dello schienale (fig_a). Uno è passeggino, quando ha lo schienale alzato, la pedanetta abbassata, il maniglione dalla parte dello schienale e le ruote piroettate dalla parte opposta dello schienale (fig_b).
- 21 **CAPOTTINA:** risvoltare il bordo anteriore della capottina (fig_a), inserire gli attacchi nelle apposite sedi dei braccioli del passeggino (fig_b) abbottonare sul retro dello schienale. Abbottonare la capottina ai lati interni dei braccioli (fig_c) e tendere la capottina, abbassando i compassi (fig_d). Per trasformare la capottina in tettuccio parasole, aprire la cerniera (fig_e) e sbottonare il resto della capottina.
- 22 **COPERTINA:** per trasformare Uno in versione carrozzina occorre prima allungare il frontalino nella seconda posizione e alzare la pedanetta, sfilare la parte inferiore della copertina da sotto la sacca della pedanetta, inserire le linguette della parte inferiore della copertina nelle fessure del frontalino (fig_b). (Le fessure del frontalino escono, quando si allunga il frontalino. Nel caso le fessure rientrassero nella propria sede, occorre spingere verso di sé le due levette poste sotto il frontalino). Infine infilare le asole laterali ai braccioli (fig_c). Versione carrozzina senza copertina (fig_d).
- 23 Allacciare con la zip la parte superiore della copertina a quella inferiore, infilare le asole laterali ai braccioli in sequenza (fig_a) e abbottonare la copertina ai braccioli (fig_b). Versione carrozzina con copertina (fig_c).
- 24 **ESTRAZIONE RUOTE:** per estrarre le ruote grandi premere il pulsante (fig_a) e sfilare la ruota (fig_b). Per estrarre le ruote piccole spingere verso l'interno la leva (fig_c) e contemporaneamente sfilare la ruota (fig_d).
- CHIUSURA:** Prima di chiudere il passeggino, assicurarsi che il maniglione sia posizionato dalla parte dello schienale, se è applicata la capottina, allentare i compassi e accertarsi che tutte le ruote, siano in posizione fissa.
- 25 Per chiudere il passeggino premere la leva 1 e poi la leva 2 (fig_a), ruotare in avanti il maniglione e poi spingerlo verso il basso. Completare la chiusura agganciando i ganci (fig_b). Il passeggino UNO chiuso, sta in piedi da solo.
- 26 **TRASPORTO:** il passeggino ha due maniglie di trasporto sui lati che consentono di trasportare il prodotto sia da chiuso che da aperto (es.: per scendere le scale).
- 27 **SFODERABILITÀ:** per sfoderare il passeggino, togliere l'aletta della sacca dallo schienale (fig_a). Sfilare le alette della sacca dai braccioli (fig_b). Per poter lavare la parte inferiore della copertina, sfilare gli attacchi dalle sedi poste sul telaio della pedanetta (fig_c).
- Viaggio (aquistabile separatamente) agli attacchi Ganciomatic del passeggino con un solo gesto.
- 28 **ATTACCHI GANCIOMATIC DEL PASSEGGINO:** per alzare gli attacchi Ganciomatic del passeggino, sollevare la sacca negli angoli della seduta e ruotare verso l'alto i due attacchi (fig_a). Per abbassare gli attacchi Ganciomatic del passeggino, tirare verso l'alto la levetta e contemporaneamente abbassare il gancio (fig_b). Uno può essere chiuso anche con gli attacchi Ganciomatic sollevati.
- 29 **UNO + PRIMO VIAGGIO:** per agganciare il seggiolino auto al passeggino occorre: frenare il passeggino, togliere la capottina, posizionare lo schienale nella penultima posizione e alzare gli attacchi Ganciomatic. Ruotare il maniglione dalla parte opposta allo schienale, posizionare il seggiolino auto rivolto verso il maniglione e agganciarlo spingendolo verso il basso fino al click (fig_a). Assicurarsi che il maniglione sia posizionato dalla parte dello schienale, estrarre il frontalino fino al primo scatto, posizionare il seggiolino auto rivolto verso lo schienale e agganciarlo spingendolo verso il basso fino al click (fig_b). Azionare sempre il freno del telaio o passeggino prima di agganciare e sganciare i prodotti (consultare i rispettivi manuali istruzioni). Verificare che l'elemento di trasporto del bambino sia correttamente agganciato.

ACCESSORI

- 30 **PARAPIOGGIA:** Parapioggia con zip applicabile alla capottina.
- 31 Questo parapioggia è stato studiato anche nel caso che sul passeggino Uno ci sia agganciato il seggiolino auto Primo Viaggio.
- 32 **BORSA CAMBIO:** borsa con materassino per il cambio del bebè, agganciabile al passeggino.

NUMERI DI SERIE

- 33 **UNO,** riporta sotto al poggiamambe informazioni relative alla data di produzione dello stesso.
- Nome del prodotto, data di produzione e numerazione seriale.
- Queste informazioni sono indispensabili in caso di reclamo.

PULIZIA E MANUTENZIONE

MANUTENZIONE DELL'ARTICOLO: proteggere da agenti atmosferici: acqua, pioggia o neve; l'esposizione continua e prolungata al sole potrebbe causare cambiamenti di colore in molti materiali; conservare questo articolo in un posto asciutto.

PULIZIA DEL TELAIO: periodicamente pulire le parti in plastica con un panno umido senza utilizzare solventi o altri prodotti simili; mantenere asciutte tutte le parti in metallo per prevenire la ruggine; mantenere pulite tutte le parti in movimento (meccanismi di regolazione, meccanismi di aggancio, ruote...) da polvere o sabbia e se occorre, lubrificarle con olio leggero.

PULIZIA DEL PARAPIOGGIA: lavare con una spugna e dell'acqua saponata, senza utilizzare detersivi.

PULIZIA DELLE PARTI IN TESSUTO: spazzolare le parti in tessuto per allontanare la polvere e lavare a mano a una temperatura massima di 30° non torcere; non candeggiare al cloro; non stirare; non lavare a secco; non smacchiare con solventi e non asciugare a mezzo di asciugabiancheria a tamburo rotativo.



GANCIOMATIC SYSTEM

Ganciomatic System é il sistema pratico e veloce che ti permette di agganciare il seggiolino auto Primo

PEG-PÉREGO S.p.A.



Peg-Pérego S.p.A. è certificata ISO 9001. La certificazione offre ai clienti e ai consumatori la garanzia di una trasparenza e fiducia nel modo di lavorare dell'impresa.

Peg Pérego potrà apportare in qualunque momento modifiche ai modelli descritti in questa pubblicazione, per ragioni di natura tecnica o commerciale.

Peg Pérego è a disposizione dei suoi Consumatori per soddisfare al meglio ogni loro esigenza. Per questo, conoscere il parere dei ns. Clienti, è per noi estremamente importante e prezioso. Le saremo quindi molto grati se, dopo aver utilizzato un ns. prodotto, vorrà compilare il QUESTIONARIO SODDISFAZIONE CONSUMATORE, segnalando eventuali osservazioni o suggerimenti, che troverà nel nostro sito internet: www.pegperegocom

SERVIZIO ASSISTENZA PEG-PÉREGO

Se fortuitamente parti del modello vengono perse o danneggiate, usare solo pezzi di ricambio originali Peg Pérego. Per eventuali riparazioni, sostituzioni, informazioni sui prodotti, vendita di ricambi originali e accessori, contatta il Servizio Assistenza Peg Pérego indicando, qualora fosse presente, il numero seriale del prodotto.

tel. 0039/039/60.88.213 numero verde: 800/147.414
(contattabile da rete fissa)
fax 0039/039/33.09.992

e-mail assistenza@pegperegocom sito internet www.pegperegocom

EN_English

Thank you for choosing a Peg-Pérego product.

WARNING

- **IMPORTANT: read these instructions carefully and keep them for future use. The child's safety could be at risk if these instructions are not followed.**
- This item was designed for the transport of 1 child in the seat.
- Do not use this item for a number of occupants greater than that intended by the manufacturer.
- This item is approved for children from birth up to a weight of 15 kg in the seat.
- This item was designed for use in combination with 1 Peg Pérego Ganciomatic "Primo Viaggio" car seat (Group 0+).
- Before use check that the "Primo Viaggio" car seat (Group 0+) is correctly fixed to the item.
- The assembly and preparation of the item must be carried out by an adult.
- Do not use this item if there are parts missing or signs of breakage.
- Always use the five point harness; always use the harness crotch strap in combination with the waist strap.
- It may be dangerous to leave your child unattended.
- Always apply the brake when stationary.
- Before use check that all the attachment mechanisms are correctly engaged.
- Do not insert fingers into the mechanisms.
- Be careful not to hurt the child when adjusting the mechanisms (handlebar, backrest).
- Any weights hanging on the handlebar or handles could make the item unstable; follow the manufacturer's instructions as regards the maximum loads transportable.
- The front bar is not designed to support the child's weight. It is not designed to keep the child in the seat and does not substitute for the waist belt.
- Do not load the baskets over 5 kg. Do not put weight in the cup holder in excess of those indicated on the cup holders themselves and never hot drinks. Do not put loads of more than 0.2 kg in the hood pockets (if present).
- Do not use the item near to stairs or steps, heat sources, naked flames or dangerous objects within reach of the child.
- The use of accessories not approved by the manufacturer could be dangerous.
- This item is not suitable for jogging or roller skating.
- Apply the brake when loading or unloading children.

INSTRUCTIONS

- 1 **OPENING:** press both buttons on the handlebar at the same time and lock it in the vertical position (fig_a). Release the two clips (fig_b), pull the handle up firmly (fig_c) then push it down until it locks into position.
- 2 **FITTING THE HANDLE:** Use a screwdriver to remove the two screws, taking care not to lose them (fig_a). Remove the caps on the ends of the handle and slot it into the tubes (fig_b). Check the position with the figure to ensure it is not on backwards. Fully tighten the screws on both sides of the handle (fig_c), but do not force them.
- 3 **FITTING THE WHEELS:** Place the large wheels alongside their slots and push them in until they click into place.
- 4 **BASKET:** to fit the basket, press the side buttons (fig_a) and pull out the basket ring (fig_b). Check that it is correctly positioned (fig_c).

- 5 Slide the ring into the basket fabric (fig_a) and push it into the housing on the stroller until it clicks into position. Clip the basket onto the buttons on the side (fig_b) and slip the two loops onto the stroller at the front. (fig_c).
- 6 The stroller basket has three positions. The normal position can be seen in Figure A. The basket can be lowered to allow it to be used even when the backrest is completely lowered. By pressing on it, it is easier to fill it without disturbing the baby (fig_b). The basket can also be raised to allow access to the rear footboard (fig_c).
- 7 FRONT BAR: insert the front bar (fig_a) and press until the first click. Pull the levers under the front bar towards you (fig_b) and insert it completely by pushing it forwards (fig_c).
- 8 The front bar can be lengthened to two positions. To move it to the first position, pull the two levers underneath towards you (fig_a) and pull it until the first click (fig_b). To move it to the second position, pull the two levers and the front bar towards you again until the second click (fig_c).
When your children are bigger, you can remove the front bar. Press the buttons under the armrests (fig_d) while pulling the front bar outwards at the same time (fig_e).
- 9 CHILD TRAY: pull the front bar out to the second position and attach the tray by pushing it downwards (fig_a). You can remove it by pushing the two side flaps of the tray outwards and lifting the tray at the same time (fig_b).
- 10 BRAKE: to set the brake on the stroller, lift the lever on the side of the handlebar (fig_a); to release the brake, disengage the lever by pushing the release button (fig_b). Always set the brake when the stroller is not moving.
- 11 5-POINT SAFETY HARNESS: to attach the safety harness, insert the two buckles of the waist strap (with shoulder straps attached – arrow_a) into the leg divider strap until it clicks into place (arrow_b). To release, push the round button placed in center of the buckle upwards (arrow_c) and pull the waist strap to the sides (arrow_d).
- 12 To tighten the waist strap, pull on both sides in the direction of the arrow (arrow_a). To loosen it do the opposite. The waist strap can be tightened as far as the safety lock (fig_b).
- 13 To adjust the height of the safety harnesses, release the two buckles on the rear of the backrest. Pull the shoulder straps towards you (arrow_a) until the buckles are released and insert them in the backrest loops (arrow_b). Remove the shoulder straps from the sack (arrow_c) and insert them in the most appropriate loop (arrow_d), then re-attach the two buckles on the rear of the backrest (arrow_e).
- 14 ADJUSTING THE BACKREST: the stroller backrest can be reclined in three positions. To lower it, raise the handle (fig_a) and at the same time lock it into the desired position (fig_b); push upwards to raise it.
- 15 ADJUSTING THE FOOTREST: the footrest has two positions. To lower it, pull the two switches downwards and lower the footrest at the same time (fig_a). To raise it, pull it up until it clicks (fig_b).
- 16 SWIVEL WHEELS: the smaller wheels on the stroller swivel. To make them swivel, raise the lever (fig_a). Lower the level to set them in their fixed position (fig_b).
- 17 HANDLEBAR: to make the handlebar reversible, pull the clips on it upwards at the same time (fig_a) and move it to the other side until the final click.
IMPORTANT: take care not to hurt the child's hands or arms when doing this. Adjust the height of the handlebar by pressing on both side buttons at the same time (fig_b).
- 18 DRINK HOLDER: Click the drink holder into place.
- 19 The seat of UNO model Soft is reversible. Before proceeding, remove the straps and replace them once the operation has been completed. To reverse it, unbutton the upper sack from the lower sack in the footrest area (fig_a), open the zipper along the backrest (fig_b) and re-position the sack from the opposite side.
- 20 CARRIAGE AND/OR STROLLER: Uno becomes a carriage when the backrest is in its lowest position, the footrest is raised, the handlebar is on the opposite side to the backrest and the swivelling wheels are also on the opposite side to the backrest (fig_a). Uno becomes a stroller when the backrest is raised, the footrest is lowered, the handlebar is on the same side as the backrest and the swivel wheels are on the opposite side to the backrest (fig_b).
- 21 HOOD: turn back the front edge of the hood (fig_a), insert the clips in the slots in the stroller arms (fig_b) and button them to the rear of the backrest. Button the hood to the insides of the armrests (fig_c) and stretch it, lowering the joints (fig_d). To transform the hood into a sun canopy, open the zip (fig_e) and unbutton the rest of the hood.
- 22 COVER: to transform Uno into a carriage, first lengthen the front bar to the second position and raise the footrest, slide out the lower part of the cover from under the footrest sack and insert the tabs of the lower part of the front cover in the slots of the front bar (fig_b). The slots in the front bar will come out when the front bar is lengthened. If the slots slide back into position, push the two levers under the front bar towards you. Finally, slip the side eyelets onto the armrests (fig_c). The carriage version without a cover can be seen in Figure D.
- 23 Zip the upper part of the cover to the lower part, slip the side eyelets onto the armrests in sequence (fig_a) and button the cover to the armrests (fig_b). The carriage version with a cover can be seen in Figure C.
- 24 REMOVING THE WHEELS: to remove the large wheels, press the button (fig_a) and slide the wheel out (fig_b). To remove the small wheels, press the switch inwards (fig_c) and slide out the wheel at the same time (fig_d).
CLOSING: Before closing the stroller, make sure that the handlebar is positioned on the backrest side and ensure that all the wheels are in the fixed position. If the hood is on, loosen the joints.
- 25 To close the stroller, press lever 1 and then lever 2 (fig_a), turn the handlebar forwards and push it downwards. Complete the procedure by fastening the clips (fig_b). When the UNO stroller is closed, it is freestanding.
- 26 TRANSPORT: the stroller has two carrying handles on the sides that allow it to be transported both when closed and when open (for example, when going down stairs).
- 27 REMOVING THE COVER: To take the cover off the stroller, remove the tab of the fabric covering from the backrest (fig_a) and pull the others out of the armrests (fig_b). To release the lower part of the cover for washing, detach the fasteners from the points on the frame of the footrest (fig_C).

THE GANCIOMATIC SYSTEM

The swift, practical Ganciomatic System allows you to attach the Primo Viaggio car seat (sold separately) to the Ganciomatic points on the stroller in one easy step.

- 28 GANCIOMATIC POINTS ON THE STROLLER: to raise the Ganciomatic points on the stroller, lift the sack at the corners of the seat and turn the two points upwards (fig_a). To lower the Ganciomatic points on the stroller, pull the switch upwards and lower the point

at the same time (fig_b). Uno can be closed when the Ganciomatic points are raised.

- 29 UNO + PRIMO VIAGGIO: to fasten the car seat to the stroller: activate the brake on the stroller, remove the hood, position the backrest in the middle position and raise the Ganciomatic points. Turn the handlebar to the side opposite the backrest, position the car seat facing the handlebar and attach it by pushing down until it clicks into place (fig_a). Ensure that the handlebar is positioned on the side of the backrest, pull out the front bar until the first click, position the car seat facing the backrest and attach it by pushing down until it clicks into place (fig_b). Always activate the brake on the chassis or stroller before attaching and removing the products (see the respective instruction manuals). Check that the transport unit for the child is attached correctly.

ACCESSORIES

- 30 RAIN CANOPY: Rain canopy which zips to the hood.
31 This rain canopy has been designed for use also when the Uno stroller has the Primo Viaggio car seat attached.
32 CHANGING BAG: bag with changing pad for the baby that can be attached to the stroller.

SERIAL NUMBERS

- 33 Information relating to the date of manufacture of the product are found under the UNO footrest.
_ Product name, date of manufacture and serial number.
This information is required for any complaints.

CLEANING AND MAINTENANCE

PRODUCT MAINTENANCE: protect from the weather: water, rain, or snow; prolonged and continuous exposure to bright sunlight may give rise to colour changes of various different materials; store this product in a dry place.

CLEANING THE CHASSIS: periodically clean all plastic parts with a damp cloth. Do not use solvent or similar cleaning products; keep all metal parts dry to prevent rusting; keep moving parts clean (adjustment mechanisms, locking mechanisms, wheels, ...) and free of dust and sand and, if necessary, lubricate with light machine oil.

CLEANING THE RAIN CANOPY: wash with a sponge and soapy water; do not use detergents.

CLEANING FABRIC PARTS: brush fabric parts to remove dust and wash by hand at a maximum temperature of 30°C; do not wring; do not use chlorine bleach, do not iron; do not dry clean; do not apply solvent-based stain removers and do not dry in a tumble dryer.



PEG-PÉREGO S.p.A.



Peg-Pérego S.p.A. is an ISO 9001 certified company. This certification is a guarantee for customers and consumers of the transparency and trustworthiness of the company's procedures and working methods.

Peg Pérego can make changes at any time to the models described in this publication for technical or commercial reasons.

Peg Pérego is at the disposal of its customers and consumers to ensure that all their demands and queries are fully satisfied. It is a key part of our policy to ensure we are always aware of our customers' views and requirements. We would therefore be very

grateful if, after using a Peg Pérego product, you take the time to fill in our CUSTOMER SATISFACTION QUESTIONNAIRE, making a note of any comments or suggestions you might have. You can find the questionnaire on the Peg Pérego website: www.pegperego.com

PEG-PÉREGO AFTER-SALES SERVICE

If any parts of your Peg Pérego product should be accidentally mislaid or damaged, use exclusively genuine original Peg Pérego replacements. For any repairs, replacements, product information, and orders for genuine original replacement parts and accessories, please contact Peg Perego After Sales Service indicating the product serial number, if any.

tel. 0039/039/60.88.213 fax 0039/039/33.09.992

e-mail assistenza@pegperego.it
website www.pegperego.com

FR_Français

Merci d'avoir choisi un produit Peg-Pérego.

AVERTISSEMENT

IMPORTANT : lire ces instructions avec attention et les conserver pour toute référence future. La sécurité de l'enfant pourrait être menacée si ces instructions ne sont pas suivies.

- Cet article a été conçu pour transporter 1 enfant dans le siège.
- Ne pas utiliser lorsque le nombre d'occupants est supérieur aux prescriptions du fabricant.
- Cet article est homologué pour des enfants dans le siège de la naissance jusqu'à un poids de 15 kg.
- Cet article a été conçu pour être utilisé en combinaison avec 1 siège-auto « Primo Viaggio » (groupe 0+) Peg Perego Ganciomatic.
- Avant chaque utilisation, s'assurer que le siège-auto « Primo Viaggio » (groupe 0+) est correctement accroché à l'article.
- Les opérations d'assemblage et de préparation de l'article doivent être effectuées par des adultes.
- Ne pas utiliser cet article si des pièces sont manquantes ou cassées.
- Toujours utiliser les ceintures à cinq points et la sangle d'entrejambes avec la sangle ventrale.
- Il peut être dangereux de laisser l'enfant sans surveillance.
- À l'arrêt, toujours actionner les freins.
- Avant l'utilisation, s'assurer que tous les mécanismes de fixation sont correctement enclenchés.
- Éviter de mettre les doigts dans les mécanismes.
- Prêter attention à la position de l'enfant lors des opérations de réglage des éléments mobiles (poignée, dossier).
- Toute charge pendue aux poignées peut rendre l'article instable ; se conformer aux indications du fabricant relatives aux charges maximales admises.
- La barre frontale n'a pas été conçue pour supporter le poids de l'enfant ; elle n'a pas non plus été conçue pour maintenir l'enfant en position assise et ne remplace pas la sangle de sécurité.
- Ne pas utiliser le panier pour transporter des charges supérieures à 5 kg. Ne pas introduire dans le porte-boissons des charges supérieures à celles indiquées sur le porte-boissons lui-même ; ne jamais y introduire de boissons chaudes. Ne pas introduire dans les poches de la capote (lorsqu'elles sont présentes) des objets dont le poids excède 0,2 kg.
- Ne pas utiliser l'article à proximité d'escaliers ou de marches ; ne pas l'utiliser à proximité de sources de chaleur, de flammes directes ou d'objets dangereux se trouvant à la portée de l'enfant.
- L'utilisation d'accessoires n'ayant pas été approuvés par le fabricant peut se révéler dangereuse.
- Ne pas utiliser ce produit lors d'un jogging ou avec des patins à roulettes.
- Actionner les freins lorsque les enfants sont installés dans l'article ou qu'ils en sont retirés.
- Ne pas utiliser de matelas supplémentaire.
- Conforme aux exigences de sécurité.

INSTRUCTIONS D'UTILISATION

- 1 **OUVERTURE** : appuyer simultanément sur les deux boutons situés sur le guidon et bloquer ce dernier en position verticale (fig_a). Détacher les deux crochets (fig_b), tirer d'un coup sec le guidon vers le haut (fig_c) puis le pousser vers le bas jusqu'au déclic final.
- 2 **MONTAGE POIGNÉE** : dévisser les deux vis à l'aide d'un tournevis en veillant à ne pas les perdre (fig_a). Enlever les protections situées aux extrémités de la

poignée et insérer cette dernière dans les montants (fig_b). La positionner tel qu'indiqué sur la figure de manière à éviter de la monter à l'envers. À l'aide d'un tournevis, visser jusqu'au bout mais sans forcer (fig_c) la vis située de chaque côté de la poignée.

- 3 **MONTAGE DES ROUES** : insérer les grandes roues dans les emplacements prévus à cet effet puis les enfiler jusqu'au déclic.
- 4 **PANIER** : pour monter le panier, appuyer sur les boutons latéraux (fig_a) et tirer pour extraire la tige du panier (fig_b). Vérifier si la tige du panier se trouve dans la bonne position (fig_c).
- 5 Enfiler la tige dans le tissu du panier (fig_a) puis placer ce dernier à l'emplacement prévu jusqu'à entendre le déclic. Accrocher le panier sur les boutons (fig_b) et sur le devant, enfiler les deux brides du panier sur les crochets de la poussette (fig_c).
- 6 Le panier de la poussette est réglable en 3 positions: position normale (fig_a). Le panier s'abaisse en appuyant dessus pour pouvoir l'utiliser quand le dossier est complètement allongé, ainsi il est plus facile de le remplir sans déranger le bébé (fig_b). Panier levé pour accéder au marchepied arrière (fig_c).
- 7 **MAIN COURANTE** : Emboîter la main courante (fig a) et pousser jusqu'au premier clic. Tirer vers soi les manettes situées sous la main courante (fig b) et enfoncer complètement la main courante jusqu'à la butée (fig c).
- 8 La main courante télescopique se règle en deux positions: pour la mettre sur la première position, tirer vers soi les deux manettes situées sous la main courante (fig a) et tirer la main courante jusqu'au premier déclic (fig b). Pour mettre la main courante dans la seconde position, tirer encore les deux manettes vers soi et tirer la main courante jusqu'au second déclic. Quand les enfants grandissent, la poussette peut être utilisée sans main courante. Pour la retirer, appuyer sur les boutons situés sous les accoudoirs (fig d) tout en extrayant la main courante.
- 9 **PLATEAU « CHILD TRAY »** : allonger la main courante jusqu'à la seconde position et accrocher le plateau en appuyant vers le bas (fig_a). Pour le retirer, tirer les deux languettes latérales du plateau vers l'extérieur tout en soulevant le plateau (fig_b).
- 10 **FREIN** : pour freiner la poussette, soulevez le levier placé à côté de la poignée (fig_a), pour libérer le frein désinsérez le levier en poussant vers le bas le bouton de décrochage (fig_b). À l'arrêt, utilisez toujours le frein.
- 11 **CEINTURE DE SÉCURITÉ À 5 POINTS** : pour l'accrocher, insérer les deux clips de la sangle ventrale (avec les bretelles accrochées, flèche_a) dans la sangle d'entrejambes jusqu'au déclic (flèche_b). Pour la décrocher, pousser vers le haut le bouton rond placé au centre du clip (flèche_c) et tirer vers l'extérieur la sangle ventrale (flèche_d).
- 12 Pour serrer la sangle ventrale, tirer, des deux côtés, dans le sens de la flèche (flèche_a), pour la desserrer procéder dans le sens inverse. La sangle ventrale peut être serrée jusqu'à la butée de sécurité (fig_b).
- 13 Pour régler la hauteur des ceintures de sécurité, il faut décrocher les deux clips à l'arrière du dossier. Tirer vers soi les bretelles (flèche_a) jusqu'à décrocher les clips et les enfiler dans les boutonnières du dossier (flèche_b). Enlever les bretelles de la housse (flèche_c) et les enfiler dans la boutonnière la plus adaptée (flèche_d), enfin accrocher de nouveau les deux clips derrière le dossier (flèche_e).
- 14 **RÉGLAGE DU DOSSIER** : le dossier de la poussette est réglable en 3 positions: pour incliner le dossier vers le bas, actionner la manette (fig_a) tout en le bloquant dans la position souhaitée (fig_b) ; pour le redresser, le pousser vers le haut.
- 15 **RÉGLAGE DU REPOSE-PIEDS** : le repose-pieds est réglable en deux positions: pour l'abaisser, tirer les

- deux tiges vers le bas tout en abaissant le repose-pieds (fig_a). Pour le relever, le soulever vers le haut jusqu'au déclic (fig_b).
- 16 ROUES PIVOTANTES : les roues les plus petites de la poussette sont pivotantes. Pour qu'elles pivotent, lever la pédale (fig_a); pour les mettre en position fixe, baisser la pédale (fig_b).
 - 17 GUIDON : pour basculer le guidon, actionner simultanément les deux manettes situées sur le guidon (fig_a) et le mettre dans la position opposée jusqu'au déclic final. IMPORTANT : en effectuant cette opération, veillez à ne pas heurter les mains ou les bras de l'enfant. Régler la hauteur du guidon en appuyant simultanément sur les deux boutons latéraux (fig_b).
 - 18 PORTE-BOISSONS : accrocher le porte-boissons en veillant à entendre le déclic.
 - 19 Le siège de UNO modèle Soft est réversible. Avant de procéder, enlever les ceintures et les remettre en place à la fin de l'opération. Pour retourner, déboutonner, dans la partie du repose-pieds, la housse supérieure de la housse inférieure (fig_a), ouvrir la fermeture éclair le long du dossier (fig_b) et remettre la housse du côté opposé.
 - 20 POSITION ASSISE/POSITION ALLONGÉE: en position allongée, le dossier doit être incliné jusqu'à l'horizontal, le repose-pieds est relevé, le guidon et les roues pivotantes sont du côté opposé au dossier (fig a). En position assise, le dossier est redressé, le repose-pieds rabaisé, le guidon est du côté du dossier et les roues pivotantes à l'avant (fig b)
 - 21 CAPOTE : retourner la bordure avant de la capote (fig_a), emboîter les embouts dans les logements prévus à cet effet sur les accoudoirs de la poussette (fig_b), boutonner au dos du dossier. Boutonner la capote sur la partie intérieure des accoudoirs (fig c) et tendre la capote en baissant les compas (fig d). Pour transformer la capote en pare-soleil, ouvrir la fermeture éclair (fig_e) et déboutonner le reste de la capote.
 - 22 TABLIER: pour mettre la poussette en position allongée, mettre la main courante sur la seconde position et relever le repose-pieds, extraire la partie inférieure du tablier sous la housse du repose-pieds et introduire les languettes dans les fentes de la main courante (fig b) (les fentes apparaissent lorsqu'on allonge la main courante). Pour finir, enfiler les oeillets sur les accoudoirs (fig c). La figure d montre Uno en position allongée sans tablier.
 - 23 Fixer la partie supérieure du tablier sur la partie inférieure grâce à la fermeture éclair et dans l'ordre, enfiler les oeillets sur les côtés des accoudoirs (fig a) et boutonner le tablier au bout des accoudoirs (fig b). Version allongée avec tablier.
 - 24 DÉMONTAGE DES ROUES : pour enlever les grandes roues, appuyer sur le bouton (fig_a) et extraire la roue (fig_b). Pour enlever les petites roues, pousser le levier vers l'intérieur (fig_c) tout en extrayant la roue (fig_d). PLIAGE : avant de plier la poussette, vérifier si le guidon se trouve du côté du dossier, et si la capote est dépliée, replier les compas puis vérifier si toutes les roues sont en position fixe.
 - 25 Pour plier la poussette, appuyer sur le levier 1 puis sur le levier 2 (fig_a), pousser le guidon en avant puis le pousser vers le bas. Pour finir, attacher les fixations (fig_b). La poussette UNO pliée tient debout tout seule.
 - 26 TRANSPORT : la poussette est équipée de poignées de transport situées sur les côtés, qui permettent de la transporter aussi bien pliée que dépliée (par ex. : pour descendre les escaliers).
 - 27 RETIRER LA HOUSSE : pour retirer la housse de la poussette, défaire l'aillette de la housse du dossier (fig_a). Défaire les ailettes de la housse des accoudoirs (fig_b). Pour laver la partie inférieure du tablier, décrocher les fixations de leurs logements sur le cadre du marchepied (fig_c).

GANCIOMATIC SYSTEM

Ganciomatic System est un système pratique et rapide qui vous permet en un seul geste de fixer le siège-auto Primo Viaggio (vendu séparément) sur les crochets Ganciomatic de la poussette.

- 28 CROCHETS GANCIOMATIC DE LA POUSSETTE : Pour relever les crochets Ganciomatic de la poussette, soulever la housse aux coins de l'assise et tourner les deux crochets vers le haut (fig a). Pour abaisser les crochets Ganciomatic de la poussette, tirer le petit levier vers le haut tout en abaissant le crochet (fig b). UNO peut être pliée même lorsque les crochets Ganciomatic sont levés.
- 29 UNO + PRIMO VIAGGIO : pour fixer le siège-auto sur la poussette, il faut : mettre le frein de la poussette, enlever la capote, mettre le dossier sur l'avant-dernière position et lever les raccords Ganciomatic. Tourner le guidon du côté opposé au dossier, positionner le siège-auto tourné vers le guidon et le fixer en le poussant vers le bas jusqu'au déclic (fig_a). Assurez-vous que le guidon est bien positionné du côté du dossier, tirer la main courante jusqu'au premier déclic, positionner le siège-auto tourné vers le dossier et le fixer en le poussant vers le bas jusqu'au déclic (fig_b). Toujours mettre le frein du châssis ou de la poussette avant de monter et de démonter les produits (consulter leurs modes d'emploi respectifs). Vérifier que le siège auto est correctement fixé sur la poussette.

ACCESSOIRES EN OPTION

- 30 HABILLAGÉ PROTÈGE PLUIE : habillage protège pluie pour poussette avec fermeture éclair qui se zippe sur la capote.
- 31 Cet habillage pluie a été étudié pour couvrir également le siège auto Primo Viaggio lorsqu'il est fixé à la poussette.
- 32 SAC À LANGER : sac pouvant être accroché à la poussette et contenant un petit matelas pour changer le bébé.

NUMÉROS DE SÉRIE

- 33 UNO, reporte sous le repose-pieds, les informations relatives à sa date de production.
 - Nom du produit, date de production et numéro de série. Ces informations sont indispensables en cas de réclamation.

NETTOYAGE ET ENTRETIEN

ENTRETIEN DE L'ARTICLE: protéger l'article des agents atmosphériques (eau, pluie ou neige); une exposition continue et prolongée au soleil pourrait entraîner un changement de couleur de nombreux matériaux; ranger cet article dans un lieu sec.

NETTOYAGE DU CHÂSSIS: nettoyer régulièrement les pièces en plastique à l'aide d'un linge humide; ne pas utiliser de solvants ou autres produits similaires. Veiller à ce que toutes les pièces métalliques restent sèches pour prévenir la formation de rouille. Maintenir le bon état de propreté de toutes les pièces mobiles (mécanismes de réglage, mécanismes de fixation, roues, etc.) en enlevant poussière ou sable; graisser avec une huile légère si nécessaire.

NETTOYAGE DE L'HABILLAGÉ PLUIE: utiliser une éponge et de l'eau savonneuse; ne pas utiliser de détergents.

NETTOYAGE DES ÉLÉMENTS EN TISSU: brosser les éléments en tissu pour enlever la poussière et laver à la main à une température maximale de 30°; ne pas tordre; ne pas utiliser d'eau de javel; ne pas repasser; ne pas laver à sec; ne pas détacher à l'aide de solvants; ne pas sécher dans un sèche-linge à tambour rotatif.



PEG-PÉREGO S.p.A.



Peg-Pérego S.p.A. est certifiée ISO 9001. La certification offre à la clientèle une garantie de transparence et représente un gage de confiance dans la façon de travailler de l'entreprise.

Peg-Pérego se réserve le droit de procéder à tout moment à des modifications sur les modèles décrits dans cet ouvrage, pour des raisons de nature technique ou commerciale.

Peg-Pérego est à la disposition de sa clientèle pour satisfaire au mieux chacune de ses exigences. En cela, il est très important et précieux pour nous de connaître l'opinion de notre clientèle. Nous vous saurions donc gré, après avoir utilisé un de nos produits, de remplir le QUESTIONNAIRE DE SATISFACTION CLIENT, en nous faisant part de toute observation ou suggestion éventuelle. Vous trouverez ce questionnaire sur notre site Internet, à l'adresse www.pegperegocom

SERVICE D'ASSISTANCE PEG-PÉREGO

En cas de perte de pièces ou de rupture de l'une d'elles, utiliser exclusivement des pièces de rechange originales Peg-Pérego. Pour d'éventuelles réparations, substitutions, informations sur les produits, vente de pièces de rechange d'origine et d'accessoires, contactez le Service Assistance Peg Perego en indiquant, s'il est présent, le numéro de série du produit.

tél. 0039/039/60.88.213 fax 0039/039/33.09.992

e-mail assistenza@pegperegocom site Internet www.pegperegocom

DE_Deutsch

Vielen Dank, dass Sie sich für ein Peg-Pérego Produkt entschieden haben.

WARNUNG

- **WICHTIG: Diese Anweisungen sorgfältig lesen und danach aufbewahren. Die Sicherheit des Kindes könnte bei Nichtbeachtung der Anweisungen gefährdet werden.**
- Dieser Artikel ist zum Transport von einem Kind auf dem Sitz vorgesehen.
- Den Artikel nicht für mehr Insassen verwenden, als vom Hersteller vorgesehen.
- Dieser Artikel ist für Kinder ab der Geburt bis zu einem Gewicht von 15 kg auf dem Sitz zugelassen.
- Dieser Artikel wurde für die Verwendung in Kombination mit dem Autositz „Primo Viaggio“ (Baugruppe 0+) Peg Perego Ganciomatic entworfen.
- Vor Gebrauch sicherstellen, dass der Autositz „Primo Viaggio“ (Baugruppe 0+) korrekt am Artikel angebracht wurde.
- Zusammenbau und Vorbereitung des Artikels müssen von Erwachsenen durchgeführt werden.
- Artikel nicht mit fehlenden oder kaputten Teilen verwenden.
- Immer die 5-Punkt-Sicherheitsgurte verwenden; den Beinspreizgurt immer in Verbindung mit dem Bauchgurt verwenden.
- Es könnte gefährlich sein, das Kind ohne Aufsicht zu lassen.
- Im Stand immer die Bremse einlegen.
- Vor dem Gebrauch sicherstellen, dass alle Verankerungsmechanismen korrekt befestigt sind.
- Nicht die Finger in die Mechanismen halten.
- Bei Einstellungen an den Mechanismen (Griff, Rückenteil) auf das Kind acht geben.
- Jede Last am Griff oder an den Griffen kann den Artikel instabil machen; Hinweise des Herstellers zu den maximalen Lasten beachten.
- Der vordere Sicherheitsbügel ist nicht zum tragen des Kindes geeignet; der vordere Sicherheitsbügel ist nicht dazu gedacht, das Kind im Sitzen zu halten oder den Sicherheitsgurt zu ersetzen.
- Im Ablagekorb nicht mehr als 5 kg transportieren. In den Getränkehaltern nicht mehr als das auf dem Getränkehalter spezifizierte Höchstgewicht und niemals heiße Getränke abstellen. In den Taschen in den Verdecks (falls vorhanden) niemals mehr als 0.2 Kg lagern.
- Den Artikel nicht in der Nähe von Treppen oder Stufen abstellen; nicht in der Nähe von Wärmequellen, offenem Feuer oder gefährlichen Gegenständen in Reichweite des Kindes abstellen.
- Es könnte gefährlich sein, vom Hersteller nicht genehmigtes Zubehör zu verwenden.
- Dieser Artikel ist nicht zum Joggen oder Rollschuhlaufen geeignet.
- Beim Herausnehmen und Hineinlegen des Kindes die Bremsen anziehen.

GERAUCHSANWEISUNG

- 1 **ÖFFNEN:** Die beiden Knöpfe am Bügel gleichzeitig drücken und diesen in vertikaler Position feststellen (Abb_a). Die beiden Verbindungsteile lösen (Abb_b), den Lenker kraftvoll nach oben ziehen (Abb_c) und ihn sodann bis zum Einrasten nach unten drücken.
- 2 **MONTAGE DES GRIFFS:** Lösen Sie mit einem Schraubendreher die beiden Schrauben und achten Sie darauf, sie nicht zu verlieren (Abb. a). Entfernen Sie die Schutzkappen von den Enden des

- Griffs und setzen Sie ihn in die Rohröffnungen ein (Abb. b). Beachten Sie beim Einsetzen die richtige Position, wie in der Abbildung gezeigt. Befestigen Sie die Schrauben mit einem Schraubendreher auf beiden Seiten des Bügels (Abb. c) ohne sie zu fest anzuziehen.
- 3 MONTAGE RÄDER: Die großen Räder montieren, indem sie auf den dafür vorgesehenen Stellen positioniert werden, und bis zum Einrasten einschieben.
 - 4 KORB: Zur Montage des Korbes die beiden seitlichen Knöpfe drücken (Abb_a) und anziehen, um die Korbstange zur Gänze herauszuziehen (Abb_b). Überprüfen, ob die Korbstange korrekt eingesetzt ist (Abb_c).
 - 5 Die Stange in den Korbstoff einfügen (Abb_a) und in die entsprechende Stelle am Sportwagen bis zum Einrasten einschieben. Den Korb seitlich an den Knöpfen befestigen (Abb_b) und auf der Vorderseite die beiden Ösen am Sportwagen befestigen (Abb_c).
 - 6 Der Korb des Sportwagens kann in drei verschiedene Positionen verstellt werden. Normale Position (Abb_a). Der Korb wird tief gestellt, um seinen Gebrauch auch dann zu ermöglichen, wenn sich die Rückenlehne in Liegeposition befindet. Drückt man ihn noch weiter nach unten, so kann er leichter befüllt werden, ohne das Kleinkind zu stören (Abb_b). Der Korb wird hochgestellt, um das hintere Fußbrett benutzen zu können (Abb_c).
 - 7 VORDERER SCHUTZBÜGEL: Den vorderen Schutzbügel einsetzen (Abb_a) und bis zum ersten Einrasten einfügen. Die kleinen Hebel, die sich unter dem vorderen Schutzbügel befinden, zu sich hinziehen (Abb_b) und den Schutzbügel durch weiteres Drücken zur Gänze einschieben (Abb_c).
 - 8 Der vordere Schutzbügel ist in zwei verschiedene Positionen verstellbar. Um ihn in die erste Position zu stellen, muss man die beiden kleinen Hebel unter dem Schutzbügel zu sich ziehen (Abb_a) und bis zum ersten Einrasten herausziehen (Abb_b). Um ihn in die zweite Position zu stellen, muss man die beiden kleinen Hebel und den Schutzbügel noch weiter, bis zum zweiten Einrasten, zu sich ziehen (Abb_c). Sobald Ihr Kind größer ist, können Sie den vorderen Schutzbügel abnehmen. Zum Abnehmen des Schutzbügels die unter der Armlehne befindlichen Knöpfe drücken (Abb_d) und den vorderen Schutzbügel gleichzeitig nach außen ziehen (Abb_e).
 - 9 TABLETTABLAGE „CHILD TRAY“: Den vorderen Schutzbügel in die zweite Position stellen und die Tablettablage durch festes Herunterdrücken einsetzen (Abb_a). Zur Abnahme der Tablettablage die beiden Seitenflügel nach außen drücken und die Ablage gleichzeitig anheben (Abb_b).
 - 10 BREMSE: Zum Feststellen des Kinderwagens die Hebel neben dem Griff nach oben ziehen (Abb_a), zum Lösen der Bremse den Hebel wieder freigeben, indem Sie den Auslöseknopf drücken (Abb_b). Betätigen Sie immer die Feststellbremse, wenn der Kinderwagen still steht.
 - 11 FÜNFUNKT-SICHERHEITSGURT: Zum Anlegen der Sicherheitsgurte die beiden Schnallen des Bauchgurts mit befestigten Schultergurten (Pfeil a) bis zum Einrasten in den Beingurt stecken (Pfeil b). Zum Abnehmen der Sicherheitsgurte den mittig auf der Schnalle (Pfeil c) gelegenen runden Knopf nach oben drücken und den Bauchgurt nach außen ziehen (Pfeil d).
 - 12 Den Bauchgurt beidseitig in Pfeilrichtung (Pfeil a) festziehen. Zum Lockern des Gurts in die entgegengesetzte Richtung ziehen. Der Bauchgurt kann bis zum Sicherheitsverschluss festgezogen werden (Abb. b).
 - 13 Zur Höhenregulierung der Sicherheitsgurte die beiden Schnallen auf der Rückseite der Lehne herausziehen.
Ziehen Sie die Schultergurte zu sich heran (Pfeil a) bis die Schallen ausrasten. Dann die Schnallen in die Ösen an der Lehne stecken (Pfeil b). Die Schultergurte aus der Schutztasche ziehen (Pfeil c) und in die geeignete Öse einführen (Pfeil d); dann die beiden Schnallen wieder hinter der Rückenlehne einrasten (Pfeil e).
 - 14 EINSTELLUNG DER RÜCKENLEHNE: Die Rückenlehne des Sportwagens ist in drei verschiedene Positionen verstellbar. Zum Tieferstellen den Griff (Abb_a) hochziehen und gleichzeitig in der gewünschten Position feststellen (Abb_b); zum Hochstellen die Rückenlehne nach oben drücken.
 - 15 EINSTELLUNG DER FUSSSTÜTZE: Die Fußstütze ist in zwei verschiedene Positionen verstellbar. Um die Fußstütze tiefer zu stellen, die beiden Hebel nach unten ziehen und die Fußstütze gleichzeitig tiefstellen (Abb_a). Um die Fußstütze höher zu stellen, muss sie bis zum Einrasten nach oben gedrückt werden (Abb_b).
 - 16 DREHBARE RÄDER: Die kleineren Räder des Sportwagens sind drehbar. Um diese in Drehstellung zu bringen, muss der Hebel angehoben werden (Abb_a), um sie festzustellen, den Hebel nach unten drücken (Abb_b).
 - 17 BÜGEL: Um den Bügel umzudrehen, müssen die auf dem Bügel befindlichen Hebel (Abb_a) gleichzeitig nach oben gezogen und der Bügel selbst bis zum Einrasten in die gegenüberliegende Stellung gedrückt werden. WICHTIG: Bei Ausführung dieses Vorgangs muss darauf geachtet werden, dass die Hände oder Arme des Kindes nicht eingeklemmt oder verletzt werden. Die Höhe des Bügels durch gleichzeitiges Drücken der beiden Seitenknöpfe einstellen (Abb_b).
 - 18 GETRÄNKEHALTER: Stecken Sie den Getränkehalter bis zum Einrasten ein.
 - 19 Der Sitzbezug des UNO Soft-Modells ist beidseitig verwendbar. Die Gurte müssen vor dem Wenden des Bezugs entfernt und hinterher wieder angebracht werden. Zum Wenden den Bezug an der Beinauflage abknöpfen (Abb. a), den Reißverschluss entlang der Rückenlehne öffnen (Abb. b), den Bezug umkehren und wieder am Sitz anbringen.
 - 20 KINDER- UND/ODER SPORTWAGEN: UNO wird zum Kinderwagen, wenn die Rückenlehne in der tiefsten Position steht, die Fußstütze hochgestellt ist, der Bügel in die der Rückenlehne gegenüberliegende Position gebracht und die drehbaren Räder an der der Rückenlehne gegenüberliegenden Seite montiert wurden (Abb_a). UNO wird zum Sportwagen, wenn die Rückenlehne hochgestellt und die Fußstütze tiefgestellt ist, der Bügel sich auf der Seite der Rückenlehne befindet und die drehbaren Räder an der der Rückenlehne gegenüberliegenden Seite montiert wurden (Abb_b).
 - 21 VERDECK: Den vorderen Rand des Verdecks zurückbiegen (Abb_a), die Verbindungsteile in die dafür vorgesehenen Stellen an den Armlehnen des Sportwagens einfügen (Abb_b) und auf der Rückseite der Lehne anknöpfen. Das Verdeck an den Innenseiten der Armlehnen anknöpfen (Abb_c) und das Verdeck durch Herunterdrücken der Spannvorrichtung spannen (Abb_d). Um das Verdeck in ein Sonnendach zu verwandeln, den Reißverschluss öffnen (Abb_e) und den Rest des Verdecks von der Rückseite der Lehne abknöpfen.
 - 22 FUSSDECKE: Um UNO als Kinderwagen zu benutzen, müssen zuerst der vordere Schutzbügel in die zweite ausgezogene Position gestellt und die Fußstütze hochgestellt werden. Den unteren Teil der Fußdecke aus der Tasche der Fußstütze herausziehen, die

- Laschen des unteren Teils der Fußdecke an den Schlitz des vorderen Schutzbügels befestigen (Abb_b). (Die Schlitz des vorderen Schutzbügels sind sichtbar, wenn der vordere Schutzbügel herausgezogen ist. Sollten sie nicht sichtbar sein, so muss man die beiden Hebel unter dem vorderen Schutzbügel zu sich hin ziehen). Am Ende die seitlichen Ösen an den Armlehnen befestigen (Abb_c). Version Kinderwagen ohne Fußdecke (Abb_d).
- 23 Mithilfe des Reißverschlusses den oberen Teil der Fußdecke mit dem unteren Teil verbinden, die seitlichen Ösen nacheinander an den Armlehnen befestigen (Abb_a) und die Fußdecke an die Armlehnen anknöpfen (Abb_b). Version Kinderwagen mit Fußdecke (Abb_c).
- 24 **ABNAHME DER RÄDER:** Um die größeren Räder abzunehmen, den Knopf (Abb_a) drücken und das Rad abziehen (Abb_b). Um die kleineren Räder abzunehmen, den Hebel nach innen drücken (Abb_c) und gleichzeitig das Rad abziehen (Abb_d).
SCHLIESSEN: Vor dem Schließen des Sportwagens muss überprüft werden, ob sich der Bügel auf der Seite der Rückenlehne befindet. Ist das Verdeck montiert, so müssen die Spannvorrichtungen lockerer gestellt und überprüft werden, ob alle Räder festgestellt sind.
- 25 Zum Schließen des Sportwagens den Hebel 1 und dann den Hebel 2 (Abb_a) drücken, den Bügel nach vorne klappen und dann nach unten drücken. Den Schließvorgang durch Befestigung der Haken beenden (Abb_b). Der zusammengeklappte Sportwagen UNO steht von allein.
- 26 **TRANSPORT:** Der Sportwagen ist mit zwei Griffen an den Seiten ausgestattet, die den Transport des Produkts sowohl geschlossen als auch auseinandergeklappt ermöglichen (z.B.: beim Treppensteigen).
- 27 **ABNEHMEN DES BEZUGS:** Zum Abnehmen des Bezugs ziehen Sie die Laschen des Bezugs vom Rückenteil (Abb. a) und von den Armlehnen (Abb. b) ab. Zum Waschen des Innenteils der Fußdecke ziehen Sie die Verbindungsstücke durch die Öffnungen im Gestell des Trittbretts (Abb. c).

GANCIOMATIC SYSTEM

Ganciomatic System ist ein schnelles und praktisches Befestigungssystem, das Ihnen ermöglicht, mit nur einem Handgriff den Autositz PRIMO VIAGGIO (separat zu kaufen) an den Ganciomatic-Anschlussvorrichtungen des Sportwagens zu befestigen.

- 28 **GANCIOMATIC-ANSCHLUSSVORRICHTUNGEN DES SPORTWAGENS:** Um die Ganciomatic-Anschlussvorrichtungen des Sportwagens hoch zu klappen, den Bezug an den Ecken des Sitzes hochziehen und die beiden Anschlussvorrichtungen bis zum Einrasten nach oben klappen (Abb_a). Um die Ganciomatic-Anschlussvorrichtungen des Sportwagens nach unten zu klappen, den Hebel nach oben schieben und die Anschlussvorrichtungen gleichzeitig nach unten klappen (Abb_b). UNO kann auch bei hochgestellten Ganciomatic-Anschlussvorrichtungen geschlossen werden.
- 29 **UNO + PRIMO VIAGGIO:** Um den Autositz am Sportwagen zu montieren, muss man den Sportwagen arretieren, das Verdeck abnehmen, die Rückenlehne in die vorletzte Position bringen und die Ganciomatic-Anschlussvorrichtungen hochklappen. Den Bügel in die der Rückenlehne gegenüberliegende Position bringen, den Autositz in Blickrichtung Bügel aufsetzen und bis zum Einrasten nach unten drücken (Abb_a). Überprüfen, ob der Bügel sich auf der Seite der Rückenlehne befindet, den vorderen Schutzbügel in die erste Einraststellung

bringen, den Autositz in Blickrichtung Rückenlehne aufsetzen und durch Drücken bis zum Einrasten befestigen (Abb_b).

Vor dem An- oder Abmontieren des Produkts muss die Bremse des Untergestells oder des Sitzwagens immer angezogen sein (die jeweiligen Gebrauchsanweisungen beachten). Überprüfen, ob das Tragelement des Kindes auf korrekte Weise montiert und befestigt ist.

ZUBEHÖR:

- 30 **REGENSCHUTZ:** Der Regenschutz kann mithilfe des Reißverschlusses am Verdeck befestigt werden.
- 31 Dieser Regenschutz kann auch benutzt werden, wenn der Autositz PRIMO VIAGGIO auf dem Sportwagen UNO montiert ist.
- 32 **WICKELTASCHE:** Tasche mit Matratze für das Wickeln Ihres Kindes, die an dem Sportwagen befestigt werden kann.

SERIENNUMMER

- 33 Am UNO sind unter der Beinauflage Informationen zum Produktionsdatum des Kinderwagens angebracht.
 – Produktname, Produktionsdatum und Seriennummer.
 Diese Informationen sind unerlässlich im Falle von Reklamationen.

REINIGUNG UND PFLEGE

REINIGUNG DES ARTIKELS: vor Witterungseinflüssen schützen: Wasser, Regen oder Schnee; eine längere Bestrahlung durch die Sonne kann zu Farbänderungen der verschiedenen Materialien führen; diesen Artikel an einem trockenen Ort aufbewahren.

REINIGUNG DES GESTELLS: die Kunststoffteile regelmäßig mit einem feuchten Lappen reinigen – keine Lösungsmittel oder ähnliche Produkte verwenden; sämtliche Metallteile trocken halten, um einem eventuellen Rosten vorzubeugen; alle beweglichen Teile (Einstellungsmechanismen, Befestigungsmechanismen, Räder,...) von Staub oder Sand unbedingt sauber halten und, wenn nötig, mit Leichtöl schmieren.

REINIGUNG DES REGENSCHUTZES: mit einem Schwamm und Seifenwasser waschen, ohne Reinigungsmittel zu verwenden.

REINIGUNG DER STOFFTEILE: die Stoffteile abbürsten, um den Staub zu entfernen und per Hand bei einer Höchsttemperatur von 30° waschen; nicht auswringen; nicht mit Bleichmittel behandeln; nicht bügeln; nicht chemisch reinigen; die Flecken nicht mit Hilfe von Lösungsmitteln entfernen und nicht in einem Trockner mit Drehtrommel trocknen.



PEG-PÉREGO S.p.A.



Peg-Pérego S.p.A. ist gemäß ISO 9001 zertifiziert. Die Zertifizierung garantiert den Kunden und Verbrauchern Transparenz und ermöglicht das Vertrauen in die Arbeitsweise des

Unternehmens.

Peg Pérego kann zu jedem beliebigen Zeitpunkt Änderungen an den in dieser Veröffentlichung beschriebenen Modellen sowohl aus technischen, als auch aus kommerziellen Gründen vornehmen.

Peg Pérego steht den Verbrauchern zur Verfügung, um deren Anforderungen auf das

Bestmöglichste gerecht zu werden. Demnach ist es ausgesprochen wichtig und wertvoll für uns, über die Meinung unserer Kunden Bescheid zu wissen. Wir bitten Sie daher, das FORMULAR ÜBER DIE KONSUMENTENZUFRIEDENHEIT auszufüllen, nachdem Sie unsere Produkte ausprobiert haben. Das Formular ist unter folgender Internetadresse abrufbar: www.pegperego.com

KUNDENDIENST PEG-PÉREGO

Bei Verlust oder Beschädigung ausschließlich Originalersatzteile von Peg Pérego verwenden. Für eventuelle Reparaturen, Ersatzforderungen, Informationen zum Produkt, den Verkauf von Originalersatzteilen und Zubehör setzen Sie sich bitte mit dem Peg Perego Kundendienst in Verbindung. Halten Sie dazu, falls vorhanden, die Seriennummer des Produkts bereit.

Tel. 0039/039/60.88.213 Fax 0039/039/33.09.992

E-Mail assistenza@pegperego.it Webseite www.pegperego.com

ES_Español

Le agradecemos haber elegido un producto Peg-Pérego.

ADVERTENCIA

- **IMPORTANTE: léase atentamente estas instrucciones y consérvelas para futuras consultas. La seguridad del niño podría estar en peligro si no se leen dichas instrucciones.**
- Este artículo se ha diseñado para el transporte de 1 niño en el asiento.
- No utilice este artículo para un número de ocupantes superior al previsto por el fabricante.
- Este artículo está homologado para niños desde el nacimiento hasta los 15 kg de peso en el asiento.
- Este artículo se ha diseñado para usarse junto con una silla de auto "Primo Viaggio" (grupo 0+) Peg Perego Ganciomatic.
- Antes de usar la silla de auto "Primo Viaggio" (grupo 0+) asegúrese de que esté correctamente enganchada al artículo.
- Las operaciones de ensamblaje y de preparación del artículo deben efectuarse por adultos.
- No utilice este artículo si le faltan partes o presenta rupturas.
- Utilice siempre los cinturones de cinco puntos; utilice siempre la tira entrepiernas del cinturón junto con la correa ventral.
- Podría ser peligroso dejar a su hijo sin vigilancia.
- Utilice siempre los frenos estando parado.
- Antes de usarse, asegúrese de que todos los mecanismos de enganche estén perfectamente enganchados.
- No introduzca los dedos en los dispositivos.
- Preste atención a la presencia del niño cuando efectúe operaciones de regulación de los dispositivos (asa, respaldo).
- Toda carga que cuelgue del asa o de las empuñaduras puede desestabilizar el artículo. Siga las indicaciones del fabricante con respecto al peso máximo permitido.
- La barra frontal no se ha diseñado para soportar el peso del niño; la barra frontal no se ha diseñado para mantener al niño en el asiento y no sustituye el cinturón de seguridad.
- No introduzca en la cesta pesos superiores a los 5 kg.
- No introduzca en los portabebidas pesos superiores a los establecidos en el mismo artículo ni bebidas calientes. No introduzca en los bolsillos de las capotas (en caso fueran presentes) pesos superiores a los 0.2 Kg.
- No utilice el artículo cerca de escaleras o peldaños; no utilizar cerca de fuentes de calor, llamas directas u objetos peligrosos que se hallen al alcance de los niños.
- Podría ser peligroso usar accesorios no aprobados por el fabricante.
- Este artículo no está adaptado para el footing o carreras en patines.
- Utilice los frenos durante las operaciones de carga y descarga de los ocupantes.

INSTRUCCIONES DE USO

- 1 APERTURA: presionar simultáneamente los dos botones del manillar y bloquearlo en posición vertical (fig_a). Desenganchar los dos enganches (fig_b), levantar firmemente el manillar hacia arriba (fig_c) y, posteriormente, presionar hacia abajo hasta que quede encajado.
- 2 MONTAJE DEL MANILLAR: Desatornillar con un destornillador los dos tornillos, prestando

- especial atención a no perderlos (fig_a). Quitar las protecciones puestas en los extremos del manillar e introducirlo en los montantes (fig_b). Colocarlo tal y como se muestra en la imagen a fin de evitar un montaje erróneo. Atornillar completamente el tornillo con el destornillador, pero sin forzar (fig_c), a ambos lados del manillar.
- 3 MONTAJE DE LAS RUEDAS: montar las ruedas grandes colocándolas sobre sus respectivos alojamientos y encajarlas hasta oír un “clic”.
 - 4 CESTA: para montar la cesta, pulsar los botones laterales (fig_a) y extraer la varilla de la cesta (fig_b). Comprobar la correcta colocación de la varilla de la cesta (fig_c).
 - 5 Introducir la varilla en el tejido de la cesta (fig_a) e introducirla hasta oír un “clic” en el alojamiento de la silla de paseo. Enganchar la cesta lateralmente a los botones (fig_b), habiendo introducido previamente los dos ojales en la silla de paseo (fig_c).
 - 6 La cesta de la silla de paseo dispone de tres regulaciones. Posición normal (fig_a). La cesta se baja para que también pueda usarse mientras esté el respaldo totalmente bajado, pues al presionar sobre ella es más fácil llenarla sin que se moleste al niño (fig_b). Cesta levantada para acceder al peldaño posterior (fig_c).
 - 7 BARRA FRONTAL: introducir la barra frontal (fig_a) hasta encajarla. Tirar hacia sí de las palanquitas colocadas debajo de la barra frontal (fig_b) y encajarla totalmente empujando hacia adelante (fig_c).
 - 8 La barra frontal es extraíble en dos posiciones. Para alargarla hasta la primera posición, tirar hacia sí de las dos palanquitas colocadas debajo de la barra frontal (fig_a) y alargarla hasta que se encaje en el primer bloqueo (fig_b). Para alargarla hasta la segunda posición, tirar de nuevo hacia sí de las dos palanquitas y de la barra frontal hasta que se encaje en el segundo bloqueo (fig_c). Cuando su niño sea más grande, podrá quitarse la barra frontal. Para extraer la barra frontal, pulsar los botones colocados sobre los brazos (fig_d) y tirar simultáneamente de la barra frontal hacia fuera (fig_e).
 - 9 BANDEJA “CHILD TRAY”: alargar la barra frontal hasta la segunda posición y enganchar la bandeja presionando hacia abajo (fig_a). Para quitarla, presionar hacia fuera sobre las dos aletas laterales de la bandeja y levantarla simultáneamente (fig_b).
 - 10 FRENO: para frenar la silla de paseo, suba la palanca colocada al lado del asa (fig_a), para desbloquear el freno desconecte la palanca empujando hacia abajo el pulsador de desenganche (fig_b). Cuando esté parado, accione siempre el freno.
 - 11 CINTURÓN DE SEGURIDAD DE 5 PUNTOS: para engancharlo, introduzca las dos hebillas de la correa de la cintura (con tirantes enganchedos, flecha_a) en la correa de separación de las piernas hasta oír un clic (flecha_b). Para desenganchar, empuje hacia arriba el pulsador redondo colocado en la parte central de la hebilla (flecha_c) y tire hacia el exterior la correa de la cintura (flecha_d).
 - 12 Para apretar la correa de la cintura tire, desde los dos lados, en el sentido de la flecha (flecha_a), para aflojarla actúe en sentido contrario. La correa de la cintura puede apretarse hasta el tope de seguridad (fig_b).
 - 13 Para regular la altura de los cinturones de seguridad es necesario desenganchar en la parte posterior del respaldo de las dos hebillas. Tire hacia sí los tirantes (flecha_a) hasta desenganchar las hebillas y pasarlas por las ranuras del respaldo (flecha_b). Saque los tirantes del saco (flecha_c) y páselos por la ranura más adecuada (flecha_d), finalmente vuelva a enganchar las dos hebillas detrás del respaldo (flecha_e).
 - 14 REGULACIÓN DEL RESPALDO: el respaldo de la silla de paseo puede reclinarsse en tres posiciones. Para bajarlo, levantar la manija (fig_a) y bloquearlo simultáneamente en la posición deseada (fig_b); para levantarlo, tirar de él hacia arriba.
 - 15 REGULACIÓN DEL REPOSAPIÉS: el reposapiés se regula en dos posiciones. Para bajarlo, tirar hacia abajo de las dos palanquitas y bajar simultáneamente el reposapiés (fig_a). Para levantarlo, alzarlo hasta oír un “clic” (fig_b).
 - 16 RUEDAS GIRATORIAS: las ruedas más pequeñas de la silla de paseo son giratorias. Para hacer que sean giratorias, levantar la palanca (fig_a) y para hacerlas fijas, bajar la palanca (fig_b).
 - 17 MANILLAR: para hacer que el manillar sea reversible, tirar hacia arriba simultáneamente de ambas palanquitas que están colocadas en el manillar (fig_a) y colocarlo en el lado opuesto hasta que quede encajado. IMPORTANTE: al llevar a cabo esta operación, cerciorarse de no dañar las manos o los brazos del niño. Regular la altura del manillar pulsando simultáneamente los dos botones laterales (fig_b).
 - 18 PORTABEBIDAS: Enganchar el portabebidas hasta oír el clic.
 - 19 El asiento del UNO modelo Soft es reversible. Antes de seguir adelante, quite los cinturones y vuelva a ponerlos una vez terminada la operación. Para girarlo, desabotone en la parte del apoyapiernas el saco situado arriba del situado debajo (fig_a), abra la cremallera del respaldo (fig_b) y vuelva a colocar el saco en el lado opuesto.
 - 20 COCHECITO Y/O SILLA DE PASEO: Uno es cochecito cuando tiene el respaldo bajado hasta la última posición, el reposapiés alzado, el manillar colocado en el lado opuesto al respaldo (fig_a). Uno es silla de paseo cuando tiene el respaldo alzado, el reposapiés bajado, el manillar colocado en el mismo lado que el respaldo y las ruedas giratorias en el lado opuesto al respaldo (fig_b).
 - 21 CAPOTA: desdoblar el borde delantero de la capota (fig_a), introducir los enganches en sus correspondientes alojamientos de los brazos de la silla de paseo (fig_b) y abotonarla al dorso del respaldo. Abotonar la capota por la parte interior de los brazos (fig_c) y extender la capota, bajando los compases (fig_d). Para transformar la capota en techo parasol, abrir la cremallera (fig_e) y desabrochar el resto de la capota.
 - 22 CUBREPIÉS: para transformar Uno en versión cochecito, debe alargar en primer lugar la barra frontal hasta la segunda posición y alzar el reposapiés, quitar la parte inferior del cubrepiés desde el interior del forro del reposapiés, introducir las lengüetas de la parte inferior del cubrepiés en las ranuras de la barra frontal (fig_b). (Las ranuras de la barra frontal sobresalen al alargarse esta última. En caso de que las ranuras vuelvan a entrar en sus alojamientos, debe tirar hacia sí de las dos palanquitas colocadas debajo de la barra frontal). Por último, introducir los ojales laterales en los brazos (fig_c). Versión cochecito sin cubrepiés (fig_d).
 - 23 Abrochar con la cremallera la parte superior con la inferior del cubrepiés, meter los ojales laterales en los brazos uno tras otro (fig_a) y abotonar el cubrepiés a los brazos (fig_b). Versión cochecito con cubrepiés (fig_c).
 - 24 EXTRACCIÓN DE LAS RUEDAS: para extraer las ruedas grandes, pulsar el botón (fig_a) y quitar la rueda (fig_b). Para extraer las ruedas pequeñas, presionar hacia dentro la palanca (fig_c) y quitar simultáneamente la

rueda (fig_d).

CIERRE: Antes de cerrar la silla de paseo, asegurarse de que el manillar está colocado en el mismo lado del respaldo y en caso fuere puesta la capota, aflojar los compases y asegurarse de que todas las ruedas están en posición fija.

- 25 Para cerrar la silla de paseo, presionar sobre la palanca 1 y, posteriormente, sobre la palanca 2 (fig_a), girar hacia delante el manillar y, entonces, empujarlo hacia abajo. Finalizar el cierre enganchando los enganches (fig_b). La silla de paseo UNO cerrada permanece de pie por sí sola.
- 26 **TRANSPORTE:** la silla de paseo cuenta con dos manijas de transporte a ambos lados que permiten transportar el artículo tanto cerrado como abierto (por ejemplo, para bajar las escaleras).
- 27 **DESENFUNDABLE:** Para desenfundar la silla de paseo, quitar la aleta de la funda del respaldo (fig_a). Sacar las aletas de la funda de los reposabrazos (fig_b). Para poder lavar la parte inferior del cubrepies, sacar los enganches de las fijaciones situadas sobre el reposapiés (fig_C).

GANCIOMATIC SYSTEM

Ganciomatic System es el sistema práctico y rápido que permite enganchar con un sólo gesto la silla de auto Primo Viaggio (en venta por separado) a los enganches Ganciomatic de la silla de paseo.

- 28 **ENGANCHES GANCIOMATIC DE LA SILLA DE PASEO:** para alzar los enganches Ganciomatic de la silla de paseo, levantar el forro por los ángulos del asiento y girar los dos enganches hacia arriba (fig_a). Para bajar los enganches Ganciomatic de la silla de paseo, tirar hacia arriba de la palanquita y bajar simultáneamente el gancho (fig_b).
Uno también puede cerrarse con los enganches Ganciomatic alzados.
- 29 **UNO + PRIMO VIAGGIO:** para enganchar la silla de auto a la silla de paseo hacer lo siguiente: frenar la silla de paseo, quitar la capota, bajar hasta la penúltima posición el respaldo y alzar los enganches Ganciomatic. Girar el manillar hacia el lado opuesto al respaldo, colocar la silla de auto en el lado del manillar y encajarla presionando hacia abajo hasta oír el "clic" (fig_a). Asegurarse de que el manillar está colocado en el lado del respaldo, alargar la barra frontal hasta el primer bloqueo, colocar la silla de auto en el lado del respaldo y encajarla presionando hacia abajo hasta oír el "clic" (fig_b).
Accionar siempre el freno del chasis o de la silla de paseo antes de enganchar o desenganchar los artículos (consultar los correspondientes manuales de instrucciones). Comprobar que el elemento de transporte del niño está correctamente aplicado.

ACCESORIOS

- 30 **PROTECTOR DE LLUVIA:** protector de lluvia con cremallera que se engancha en el cubrepies.
- 31 Este protector de lluvia también se ha diseñado para cuando se enganche la silla de auto Primo Viaggio a la silla de paseo Uno.
- 32 **BOLSO CON CAMBIADOR:** bolso con colchoncito para cambiar el niño y se engancha a la silla de paseo.

NÚMEROS DE SERIE

- 33 UNO incluye debajo del apoyapiernas información relativa a la fecha de fabricación de producto.
_ Nombre del producto, fecha de producción y número de serie.
Estas informaciones son indispensables en caso de reclamación.

LIMPIEZA Y MANTENIMIENTO

MANTENIMIENTO DEL PRODUCTO: proteger contra

agentes atmosféricos (agua, lluvia o nieve). Una exposición continua y prolongada al sol podría causar cambios de color de muchos materiales. Conservar este producto en un lugar seco.

LIMPIEZA DEL CHASIS: Limpiar periódicamente las partes de plástico con un paño húmedo sin usar solventes u otros productos similares. Mantener secas todas las partes de metal para prevenir la oxidación. Mantener limpias todas las partes móviles (dispositivo de regulación, de enganche, ruedas...) quitando el polvo o la arena y, en caso necesario, engrasarlas con aceites ligeros.

LIMPIEZA DEL PROTECTOR DE LLUVIA: lavar con una esponja con agua y jabón, sin usar detergentes.

LIMPIEZA DE LAS PARTES DE TEJIDO: cepillar las partes de tejido quitando el polvo y lavar a mano a una temperatura máxima de 30°. No torcer, no usar lejía, no planchar, no lavar en seco, no usar solventes y no secar utilizando secadoras de tambor rotativo.



PEG-PÉREGO S.p.A



Peg-Pérego S.p.A posee la certificación de la Norma ISO 9001. La certificación ofrece a los clientes y a los consumidores la garantía de transparencia y de confianza en cuanto a los procedimientos de trabajo de la

empresa.

Peg-Pérego podrá aportar en cualquier momento modificaciones a los modelos que se describen en el presente manual por razones técnicas o comerciales.

Peg-Pérego está a disposición de sus consumidores para responder satisfactoriamente a sus exigencias. De ahí que sea fundamental y extremadamente importante conocer la opinión de nuestros Clientes. Les agradeceríamos por tanto que tras utilizar uno de nuestros productos rellenase, indicando eventuales observaciones o sugerencias, el CUESTIONARIO DE SATISFACCIÓN DEL CONSUMIDOR que se halla en nuestra página Web www.pegperegocom

SERVICIO DE ASISTENCIA PEG-PÉREGO

En caso de que se pierdan o se dañen partes del producto, utilizar sólo repuestos originales Peg-Pérego. Para eventuales reparaciones, sustituciones, informaciones sobre los productos, venta de recambios originales y accesorios, póngase en contacto con el Servicio de Asistencia Peg Peregó indicando, si está presente, el número de serie del producto.

tel. 0039/039/60.88.213 fax 0039/039/33.09.992

e-mail assistenza@pegperegocom sito internet www.pegperegocom

PT_Português

Obrigado por ter escolhido um produto Peg-Pérego.



ADVERTÊNCIA

- **IMPORTANTE: leia atentamente estas instruções e conserve-as para uma futura utilização. A segurança da criança pode vir a ser colocada em risco se estas instruções não forem efectuadas.**
- Este artigo foi projectado para o transporte de 1 criança no assento.
- Não utilizar este artigo para um número de ocupantes superior àquele previsto pelo fabricante.
- Este artigo é homologado para crianças desde o nascimento até aos 15 kg de peso no assento.
- Este artigo foi projectado para ser usado junto com 1 cadeira auto "Primo Viaggio" (grupo 0+) Peg Perego Ganciomatic.
- Antes do uso assegurar-se que a cadeira auto "Primo Viaggio" (grupo 0+) esteja correctamente enganchada ao artigo.
- As operações de montagem e preparação do artigo devem ser efectuadas por adultos.
- Não utilizar este artigo caso apresente partes que faltem ou rupturas.
- Utilizar sempre as cinturas de cinco pontos; utilizar sempre o divisor de pernas da cintura junto com o cinto.
- Deixar a vossa criança sem vigilância pode ser perigoso.
- Caso esteja parado utilizar sempre os freios.
- Antes do uso assegurar-se que todos os mecanismos de enganche estejam enganchados correctamente.
- Evitar introduzir os dedos nos mecanismos.
- Prestar atenção à presença da criança quando forem efectuadas operações de regulação dos mecanismos (manípulo, encosto).
- Qualquer carga pendurada no manípulo ou nas pegas pode deixar o artigo instável; seguir as indicações do fabricante em relação às cargas máximas utilizáveis.
- A parte frontal não foi projectada para suportar o peso da criança; a parte frontal não foi desenhada para manter a criança no assento e não substitui o cinto de segurança.
- Não introduzir no cesto cargas para um peso superior a 5 kg. Não inserir nos porta bebidas pesos superiores àquele especificado no próprio porta bebidas e nunca inserir bebidas quentes. Não inserir nos bolsos das capotas (se presentes) pesos superiores a 0.2 Kg.
- Não utilizar o artigo perto de escadas ou degraus; não utilizá-lo perto de fontes de calor, chamas livres ou objectos perigosos ao alcance dos braços da criança.
- Pode ser perigoso utilizar acessórios não aprovados pelo fabricante.
- Este artigo não é idóneo para o jogging ou para a corrida em patins.
- Utilizar os freios durante as operações de carga e descarga dos ocupantes.

INSTRUÇÕES DE USO

- 1 **ABERTURA:** prema contemporaneamente os dois botões da pega e bloqueie-a na posição vertical (fig_a). Solte os dois ganchos de segurança (fig_b), puxe a pega para cima com firmeza (fig_c) e sucessivamente empurre-a para baixo até à posição final.
- 2 **MONTAGEM DA PEGA:** desapertar os dois parafusos com uma chave de fendas, com cuidado para não os perder (fig_a). Retirar as protecções colocadas nas extremidades da pega e enfiá-la nos tubos (fig_b). Posicioná-la como na figura para evitar montá-la ao

contrário. Apertar o parafuso com a chave de fendas até ao fundo mas sem forçar (fig_c), de ambos os lados da pega.

- 3 **MONTAGEM DAS RODAS:** monte as rodas grandes, posicionando-as ao nível dos respectivos encaixes e inserindo-as até ouvir um clique.
- 4 **CESTA PORTA-OBJECTOS:** para montar a cesta prema os botões laterais (fig_a) e puxe para extrair a haste da cesta (fig_b). Verifique o correcto posicionamento da haste da cesta (fig_c).
- 5 Enfie a haste no tecido da cesta (fig_a) e insira-a no seu encaixe na cadeira de passeio até ouvir um clique. Prenda a cesta lateralmente com as molas (fig_b) e na parte dianteira enfie as duas alças na cadeira de passeio (fig_c).
- 6 A cesta da cadeira de passeio tem três regulações. Posição normal (fig_a). A cesta baixa-se para permitir a sua utilização mesmo quando o encosto está completamente baixado, pressionando na cesta, é mais fácil usá-la sem perturbar o bebé (fig_b). Cesta levantada para aceder ao patim traseiro (fig_c).
- 7 **PARTE FRONTAL:** insira a parte frontal (fig_a) e pressione até ao primeiro encaixe. Puxe para si as patilhas situadas por baixo da parte frontal (fig_b) e insira-a completamente empurrando para a frente (fig_c).
- 8 A parte frontal pode ser alongada em duas posições. Para a colocar na primeira posição, puxe para si as duas patilhas situadas por baixo da parte frontal (fig_a) e alongue-a até ao primeiro encaixe (fig_b). Para a colocar na segunda posição, puxe outra vez as duas patilhas e a parte frontal para si até ao segundo encaixe (fig_c). Quando a criança for maior, é possível remover a parte frontal. Para desmontar a parte frontal carregue nos dois botões situados sob os braços da cadeira (fig_d) e, ao mesmo tempo, puxe a parte frontal para fora (fig_e).
- 9 **BANDEJA "CHILD TRAY":** alongue a parte frontal até à segunda posição e encaixe a bandeja pressionando para baixo (fig_a). Para a remover puxe para fora as duas abas laterais da bandeja e contemporaneamente, eleve-a (fig_b).
- 10 **TRAVÃO:** para travar o carrinho levantar a alavanca colocada ao lado da pega (fig.a), para desbloquear o travão desengatar a alavanca empurrando para baixo o botão de desengate (fig.b). Certificar-se que acciona o travão sempre com o carrinho parado.
- 11 **CINTO DE SEGURANÇA 5 PONTOS:** Para prender, introduza as duas fivelas do cinto da cintura (com suspensórios presos seta_a) no cinto separador de pernas até sentir o clique (seta_b). Para soltar, empurrar para cima o botão redondo colocado mesmo no centro da fivela (seta_c) e puxar para fora o cinto da cintura (seta_d).
- 12 Para apertar o cinto da cintura puxar, por ambos lados, no sentido da seta (seta_a), para desapertar agir no sentido contrário. O cinto da cintura pode ser apertado até ao fecho de segurança (fig_b).
- 13 Para regular a altura dos cintos de segurança é preciso desapertar, na parte do encosto, as duas fivelas. Puxar para si os suspensórios (seta_a) até desapertar as fivelas e enfiá-las nas ranhuras do encosto (seta_b). Remover os suspensórios da bolsa (seta_c) e enfiá-los na ranhura mais idónea (seta_d), por fim, apertar novamente as duas fivelas atrás do encosto (seta_e).
- 14 **REGULAÇÃO DO ENCOSTO:** o encosto da cadeira de passeio é reclinável em três posições. Para o baixar eleve a patilha (fig_a), e contemporaneamente coloque-o na posição desejada (fig_b); para o levantar, empurre-o para cima.
- 15 **REGULAÇÃO DO REPOUSA-PÉS:** o repouso-pés é regulável em duas posições. Para o baixar, empurre

- as duas patilhas para baixo e contemporaneamente baixe o repousa-pés (fig_a). Para o levantar puxe-o para cima até ouvir um clique (fig_b).
- 16 RODAS ROTATIVAS: as rodas mais pequenas da cadeira de passeio são rotativas. Para as tornar rotativas eleve a alavanca (fig_a), para as tornar fixas, baixe-a (fig_b).
 - 17 PEGA: para tornar a pega reversível, puxe contemporaneamente para cima as patilhas situadas na pega (fig_a) e coloque-a na parte oposta até ao último encaixe. **IMPORTANTÉ:** ao realizar esta operação, certifique-se de que não choca com as mãos ou os braços da criança. Regule a altura da pega premendo contemporaneamente os dois botões laterais (fig_b).
 - 18 PORTA-BEBIDAS: encaixar o porta-bebidas até ouvir um clique.
 - 19 O assento UNO modelo Soft é reversível. Antes de continuar, remover os cintos e colocá-los de novo após concluída a operação. Para virar, desabotoar na parte do apoio de pernas a bolsa que se encontra colocada sobre aquela inferior (fig_a), abrir o fecho ao longo do encosto (fig_b) e colocar a bolsa do lado oposto.
 - 20 ALCOFA E/OU CADEIRA DE PASSEIO: Uno é uma alcofa, quando tem o encosto baixado até à última posição, o repousa-pés levantado, a pega do lado oposto do encosto e as rodas rotativas do lado oposto do encosto (fig_a). Uno é uma cadeira de passeio, quando tem o encosto levantado, o repousa-pés baixado, a pega do lado do encosto e as rodas rotativas do lado oposto do encosto (fig_b).
 - 21 CAPOTA: revire o bordo dianteiro da capota (fig_a), insira os encaixes nos respectivos alojamentos dos braços da cadeira de passeio (fig_b) e aperte as molas atrás do encosto. Aperte as molas da capota nos lados internos dos braços (fig_c) e abra a capota, baixando os compassos (fig_d). Para transformar a capota em toldo para o sol, abra o fecho de correr (fig_e) e desaperte as molas do resto da capota.
 - 22 COBRE-PÉS: para transformar Uno na versão alcofa primeiro é necessário colocar a parte frontal na segunda posição e levantar o repousa-pés, em seguida retire a parte inferior do cobre-pés debaixo da vestidura do repousa-pés (fig_a), insira as linguetas da parte inferior do cobre-pés nas fissuras da parte frontal (fig_b). (As fissuras da parte frontal saem, quando alonga a parte frontal. No caso das fissuras reentrarem no seu alojamento, é necessário puxar para si as duas patilhas situadas por baixo da parte frontal). Por fim prenda as alças laterais nos braços da cadeira (fig_c). Versão alcofa sem cobre-pés (fig_d).
 - 23 Com o fecho de correr una a parte superior do cobre-pés com a inferior, prendendo depois as alças laterais nos braços da cadeira (fig_a) em seguida aperte as molas do cobre-pés nos braços da cadeira (fig_b). Versão alcofa sem cobre-pés (fig_c).
 - 24 EXTRACÇÃO DAS RODAS: para extrair as rodas grandes carregue no botão (fig_a) e desenfie a roda (fig_b). Para extrair as rodas pequenas empurre a patilha para dentro (fig_c) e contemporaneamente desenfie a roda (fig_d).
FECHO: Antes de fechar a cadeira de passeio, certifique-se de que a pega está posicionada do lado do encosto, se estiver montada a capota, feche os compassos e certifique-se de que todas as rodas estão na posição fixa.
 - 25 Para fechar a cadeira de passeio preme a alavanca 1 e depois a alavanca 2 (fig_a), rode a pega para a frente e depois empurre-a para baixo. Complete o fecho prendendo os ganchos (fig_b). A cadeira de passeio UNO fechada fica em pé sozinha.
 - 26 TRANSPORTE: a cadeira de passeio tem duas pegas

de transporte nos lados, que permitem transportar o produto quer fechado quer aberto (ex.: para descer as escadas).

- 27 REMOÇÃO DO REVESTIMENTO: para remover o revestimento do carrinho, retirar a aleta do revestimento do encosto (fig_a). Retirar as aletas do revestimento dos apoios dos braços (fig_b). Para poder lavar a parte inferior da cobertura, retirar os encaixes dos orifícios localizados na estrutura do apoio de pés (fig_C).

GANCIOMATIC SYSTEM

O Ganciomatic System é o sistema prático e rápido que lhe permite acoplar a cadeira auto Primo Viaggio (que pode ser adquirida separadamente) nos encaixes Ganciomatic da cadeira de passeio com um só gesto.

- 28 ENCAIXES GANCIOMATIC DA CADEIRA DE PASSEIO: para levantar os encaixes Ganciomatic da cadeira de passeio, levante a vestidura nos cantos do assento e rode para cima os dois encaixes (fig_a). Para baixar os encaixes Ganciomatic da cadeira de passeio, puxe para cima a patilha e, contemporaneamente, baixe o encaixe (fig_b).
Uno também pode ser fechada com os encaixes Ganciomatic levantados.
- 29 UNO + PRIMO VIAGGIO: para acoplar a cadeira auto na cadeira de passeio é necessário: travar a cadeira de passeio, desmontar a capota, posicionar o encosto na penúltima posição e levantar os encaixes Ganciomatic. Coloque a pega do lado oposto ao encosto, posicione a cadeira auto virada para a pega e acople-a pressionando para baixo até ouvir um clique (fig_a). Certifique-se de que a pega está posicionada do lado do encosto, extraia a parte frontal até ao primeiro encaixe, posicione a cadeira auto virada para o encosto e acople-a pressionando para baixo até ouvir um clique (fig_b).
Accione sempre o travão do chassis ou da cadeira de passeio antes de acoplar e desacoplar os produtos (consulte os respectivos manuais de instruções). Verifique se o elemento de transporte da criança está correctamente acoplado.

ACESSÓRIOS

- 30 PROTECTOR DE CHUVA: protector de chuva com fecho de correr aplicável na capota.
- 31 Este protector de chuva também foi concebido para o caso de na cadeira de passeio Uno estar acoplada a cadeira auto Primo Viaggio.
- 32 SACO MUDA-FRALDAS: saco com colchão para mudar a fralda ao bebé, pode ser preso ao carrinho.

NÚMEROS DE SÉRIE

- 33 UNO, possui, sob o apoio de pernas, informações relativas à data de produção do mesmo, nome do produto, data de produção e número de série. Estas informações são indispensáveis em caso de reclamação.

LIMPEZA E MANUTENÇÃO

MANUTENÇÃO DO ARTIGO: Prótesa dos agentes atmosféricos: Água, chuva ou neve; a exposição contínua e prolongada ao sol pode causar alterações de cor em muitos materiais, conserve este artigo num sítio seco.

LIMPEZA DO CHASSIS: Limpe periodicamente as partes em plástico com um pano húmido sem usar solventes ou outros produtos similares; mantenha todas as partes em metal bem secas para prevenir ferrugem; mantenha todas as partes em movimento (mecanismos de regulação, mecanismos de encaixe, rodas ...) limpas de poeiras ou areia e se necessário, lubrifique com um óleo leve.

LIMPEZA DO PROTECTOR DE CHUVA: Lave com uma esponja molhada com água e sabão, sem utilizar detergentes.

LIMPEZA DAS PARTES EM TECIDO: escove as partes em tecido para retirar poeiras e lave à mão a uma temperatura máxima de 30°, não torça, não use alvejante ou cloro, não passe a ferro, não lave a seco, não use tira-manchas com solventes e não seque por meio de máquinas de secar com tambor giratório.



PEG-PÉREGO S.p.A.



Peg-Pérego S.p.A é certificada ISO 9001. A certificação oferece aos clientes e aos consumidores a garantia de transparência e confiança no que se refere ao modo com que a empresa trabalha.

Peg Pérego poderá realizar em qualquer momento alterações nos modelos descritos nesta publicação, por motivos técnicos ou comerciais.

Peg Perego está à disposição dos seus Consumidores para satisfazer ao máximo suas exigências. Portanto, conhecer a opinião de nossos Clientes, é para nós extremamente importante e precioso. Ficaremos muito agradecidos se depois de ter utilizado um nosso produto, quiser preencher o QUESTIONÁRIO DE SATISFAÇÃO DO CONSUMADOR, a indicar eventuais observações ou sugestões, que encontrará em nosso site Internet: www.pegperegocom

SERVIÇO DE ASSISTÊNCIA PEG-PÉREGO

Se casualmente partes do modelo forem perdidas ou danificadas, use somente peças sobressalentes originais Peg-Pérego. Para eventuais consertos, substituições, informações sobre produtos, venda de peças sobressalentes originais e acessórios, contactar o Serviço de Assistência Peg Perego indicando, caso se encontre presente, o número de série do produto.

tel. 0039/039/60.88.213 fax 0039/039/33.09.992

e-mail assistenza@pegperegocom sito internet www.pegperegocom

NL_Nederlands

Wij danken u voor de keuze van een Peg-Pérego product.

WAARSCHUWING

- **BELANGRIJK: lees deze instructies aandachtig en bewaar ze voor toekomstig gebruik. Het kind kan gevaar lopen als u deze instructies niet opvolgt.**
- Dit artikel is ontworpen om 1 kind te vervoeren.
- Gebruik dit artikel niet voor meer dan het door de fabrikant voorziene aantal kinderen.
- Dit artikel is goedgekeurd voor kinderen vanaf de geboorte tot een gewicht van 15 kg.
- Dit artikel is ontworpen om te worden gebruikt in combinatie met 1 autostoeltje "Primo Viaggio" (groep 0+) van Peg Perego Gianciomatic.
- Controleer vóór het gebruik of het autostoeltje "Primo Viaggio" (groep 0+) goed aan het artikel is vastgemaakt.
- Alleen volwassenen mogen dit artikel assembleren en klaarmaken.
- Gebruik dit artikel niet als er onderdelen ontbreken of stuk zijn.
- Gebruik altijd de vijfpunts gordels; combineer het riempje tussen de benen altijd met de heupgordel.
- Het kan gevaarlijk zijn uw kind zonder toezicht alleen te laten.
- Zet altijd de remmen op als u stopt.
- Controleer vóór het gebruik of alle bevestigingen goed zijn gemonteerd.
- Steek uw vingers niet in mechanismen.
- Pas op voor het kind als u mechanismen afstelt (stuur, rugleuning).
- Alles wat u aan het stuur of aan de handgrepen hangt, kan het artikel onstabiel maken; volg de aanwijzingen van de fabrikant met betrekking tot de maximumgewichten.
- De frontbescherming is niet bedoeld om het gewicht van het kind te ondersteunen; de frontbescherming is niet bedoeld om het kind in het zitje te houden en vervangt de veiligheidsgordel niet.
- Plaats niets dat zwaarder is dan 5 kg in de mand.
- Plaats geen gewicht in de flessenhouder dat zwaarder is dan wat op de flessenhouder zelf is voorgeschreven en zet er nooit hete dranken in. Steek niet meer dan 0,2 kg in de zakken op de kap (indien aanwezig).
- Gebruik het artikel niet op trappen of treden; gebruik het niet in de buurt van warmtebronnen, vlammen of gevaarlijke voorwerpen binnen bereik van het kind.
- Niet door de fabrikant goedgekeurde accessoires kunnen gevaarlijk zijn.
- Dit artikel is niet geschikt om te joggen of te schaatsen.
- Zet de remmen op als u het kind erin zet of eruit haalt.

GEBRUIKSAANWIJZINGEN

- 1 OPENKLAPPEN: druk tegelijkertijd de twee knoppen in van de handgreep en zet hem vast in verticale positie (fig_a). Maak de twee bevestigingen los (fig_b), trek de handgreep stevig omhoog (fig_c) en duw hem vervolgens naar beneden tot hij vastklikt.
- 2 MONTAGE DUWSTANG: draai met een schroevendraaier de twee schroeven los. Let erop dat u ze niet verliest (fig_a). Verwijder de beschermingen aan de uiteinden van de duwstang en steek de stang dan in de buizen (fig_b). Plaats hem zoals aangegeven in de figuur, zodat u hem niet andersom monteert. Draai met de schroevendraaier aan beide

- zijden van de duwstang de schroeven goed, maar niet te stevig, aan (fig_c).
- 3 MONTAGE WIELEN: monteer de grote wielen door ze in de daarvoor bestemde openingen te plaatsen tot u een klik hoort.
 - 4 MANDJE: om het mandje te monteren drukt u op de knoppen aan de zijkant (fig_a) en trekt u de stang van het mandje naar buiten (fig_b). Controleer de juiste positie van de stang van het mandje door de afbeelding te raadplegen (fig_c).
 - 5 Schuif de stang in de stof van het mandje (fig_a) en plaats het mandje in de uitsparing van de wandelwagen tot u een klik hoort. Maak het mandje aan de zijkant vast aan de doppen (fig_b) en bevestig aan de voorkant de twee ogen aan de wandelwagen (fig_c).
 - 6 Het mandje van de wandelwagen heeft drie standen. Normale stand (fig_a). Het mandje meer omlaag zodat het gebruikt kan worden als de rugsteun geheel naar beneden is, door erop te drukken. Zo is het makkelijker het te vullen zonder de baby te storen (fig_b). Het mandje omhoog om bij de voetsteun aan de achterkant te kunnen (fig_c).
 - 7 VOORSTUK: steek het voorstuk in de openingen (fig_a) en duw tot het klikt. Trek de hendeltjes onder het voorstuk naar u toe (fig_b) en duw het helemaal verder erin (fig_c).
 - 8 Het voorstuk kan naar twee standen verlengd worden. Om het tot de eerste stand te verlengen trekt u de twee hendeltjes onder het voorstuk naar u toe (fig_a) en verlengt u het tot de eerste klik (fig_b). Om het tot de tweede stand te verlengen trekt u de twee hendeltjes en het voorstuk verder naar u toe tot u de tweede klik hoort (fig_c). Wanneer uw kind wat groter is kan het voorstuk verwijderd worden. Om het voorstuk te verwijderen drukt u de knoppen in onder de armstukken (fig_d) en trekt u tegelijkertijd het voorstuk eruit (fig_e).
 - 9 BLAD "CHILD TRAY": verleng het voorstuk tot de tweede stand en druk het blad erin (fig_a). Om het te verwijderen drukt u de twee hendeltjes aan de zijkant van het blad eruit en licht u het tegelijkertijd op (fig_b).
 - 10 REM: om te remmen, breng de hendel aan de zijkant van de handgreep omhoog (fig_a), om de rem vrij te geven wordt de knop naar beneden geduwd (fig_b). Wanneer men stil staat moet de rem altijd ingeschakeld worden.
 - 11 5-PUNTSVEILIGHEIDSGORDEL: om dicht te doen, steek beide gespen van de taillieriem (met bevestigde schouderriemen pijl_a) in het riempje tussen de benen, tot u een klik hoort (pijl_b). Om los te maken, duw de ronde knop in het midden van de gesp naar boven (pijl_c) en trek het taillieriempje naar buiten (pijl_d).
 - 12 Om het taillieriempje aan te trekken, trek aan weerszijden in de richting van de pijl (pijl_a), om lossen te maken, te werk gaan in de andere richting. Het taillieriempje kan strak gemaakt worden tot aan de veiligheidsrendel (fig_b).
 - 13 Om de hoogte van de veiligheidsgordels te regelen, moeten beide gespen achter aan de rug losgehaakt worden. Trek de schouderriemen naar u toe (pijl_a) tot de gespen loskomen en steek ze in de gaten van de rugsteun (pijl_b). Maak de schouderriemen vrij (pijl_c) en steek ze in het gepaste gat (pijl_d); haak beide riemen tot slot weer vast achter de rug (pijl_e).
 - 14 INSTELLEN RUGSTEUN: de rugsteun van de wandelwagen kan in drie standen worden gezet. Om hem neer te laten doet u de handgreep omhoog (fig_a) en zet u hem tegelijkertijd vast in de gewenste stand (fig_b); om de rugsteun omhoog te doen duwt u hem naar boven.
 - 15 INSTELLEN VOETSTEUN: de voetsteun kan in twee standen worden gezet. Om hem te verlagen trekt u de twee hendeltjes naar beneden en verlaagt u tegelijkertijd de voetsteun (fig_a). Om de voetsteun naar boven te doen licht u hem op tot u een klik hoort (fig_b).
 - 16 ZWENKENDE WIELEN: de kleinste wielen van de wandelwagen zijn zwenkend. Om ze te laten zwenken trekt u de hendel omhoog (fig_a), en om ze vast te zetten duwt u de hendel omlaag (fig_b).
 - 17 DUWSTANG: om de duwstang om te keren trekt u tegelijkertijd de hendeltjes op de duwstang naar boven (fig_a) en brengt u de duwstang naar de andere kant tot hij vastklikt. BELANGRIJK: als u dit doet, let er dan op dat u niet tegen de handen en de armen van het kind stoot. Stel de hoogte van de duwstang in door de twee knoppen aan de zijkant tegelijk in te drukken (fig_b).
 - 18 FLESHOUDER: bevestig de fleshouder tot u een klik hoort.
 - 19 Het zitje van de UNO model Soft is omkeerbaar. Vooraleer verder te gaan, verwijder de riempjes en plaats ze terug na de handeling. Om het zitje om te draaien, knoop aan de zijde van de voetensteun de bovenste zak los van de onderste (fig_a), open de rits langs de rugleuning (fig_b) en herplaats de zak aan de andere zijde.
 - 20 KINDERWAGEN EN/OF WANDELWAGEN: Uno is een kinderwagen wanneer de rugsteun tot de laatste stand omlaag geplaatst is, de voetsteun omhoog is, en zowel de duwstang als de zwenkwielen zich tegenover de rugsteun bevinden (fig_a). Uno is een wandelwagen wanneer de rugsteun omhoog is, de voetsteun omlaag, de duwstang zich aan de kant van de rugsteun bevindt en de zwenkwielen zich tegenover de rugsteun bevinden (fig_b).
 - 21 KAP: sla de kaprand vooraan om (fig_a), steek de bevestigingen in de uitsparingen van de armleuningen van de wandelwagen (fig_b) en knoop de kap vast aan de achterkant van de rugsteun. Knoop de kap vast aan de binnenzijden van de armleuningen (fig_c) en span de kap door de scharen omlaag te doen (fig_d). Om van de kap een zonnescherm te maken opent u de rits (fig_e) en knoopt u de rest van de kap los.
 - 22 DEKEN: om van de Uno een kinderwagen te maken moet eerst het voorstuk tot de tweede stand verlengd worden en de voetsteun omhooggeklapt worden. Trek het onderste deel van de deken van onder de zak van de voetsteun naar buiten. Steek de lipjes van het onderste deel van de deken in de gleuven van het voorstuk (fig_b). (De gleuven van het voorstuk komen naar buiten wanneer het voorstuk verlengd wordt. Indien de gleuven weer naar binnen gaan dient u de twee hendeltjes onder het voorstuk naar u toe te trekken). Haak dan de ogen aan de zijkant aan de armleuningen (fig_c). Versie kinderwagen zonder deken (fig_d).
 - 23 Bevestig met de rits het bovenste en onderste deel van de deken, haak dan de ogen aan de zijkant aan de armleuningen (fig_a) en knoop de deken aan de armleuningen vast (fig_b). Versie kinderwagen met deken (fig_c).
 - 24 VERWIJDERING WIELEN: om de grote wielen te verwijderen drukt u op de knop (fig_a) en haalt u het wiel eruit (fig_b). Om de kleine wielen te verwijderen duwt u het hendeltje naar binnen (fig_c) en haalt u tegelijkertijd het wiel eruit (fig_d). SLUITEN: Voordat u de wandelwagen sluit dient u te controleren of de duwstang zich aan de kant van de rugsteun bevindt. Als de kap erop zit, maakt u de scharen los en controleert u of alle wielen in vaste stand staan.
 - 25 Om de wandelwagen te sluiten drukt u eerst hendel

1 en dan hendel 2 in (fig_a), en draait u de duwstang naar voren en dan naar beneden. Maak ten slotte de haken vast (fig_b). De wandelwagen UNO kan zonder steun staan als hij gesloten is.

- 26 **VERVOER:** de wandelwagen heeft aan de zijkanten twee handgrepen voor vervoer, waardoor het product zowel gesloten als open vervoerd kan worden (bijv. om de trap af te gaan).
- 27 **VERWIJDERING BINNENBEKLEDING:** om de bekleding van de wandelwagen te verwijderen trekt u het lipje van de zak uit de rugsteun (fig_a). Trek ook de lipjes van de zak uit de armleningen (fig_b). Als u het onderste deel van de deken wilt wassen, dient u de bevestigingen uit de uitsparingen op het frame van de voetsteun te halen (fig_C).

GANCIOMATIC SYSTEM

Ganciomatic System is het praktische en snelle systeem waarmee u het autostoeltje Primo Viaggio (apart verkrijgbaar) aan de Ganciomatic bevestigingspunten van de wandelwagen kunt vastzetten in slechts één beweging.

- 28 **GANCIOMATIC BEVESTIGINGSPUNTEN VAN DE WANDELWAGEN:** om de Ganciomatic bevestigingspunten omhoog te plaatsen tilt u de zak op aan de hoeken van de zitting en draait u de twee bevestigingspunten omhoog (fig_a). Om de Ganciomatic bevestigingspunten van de wandelwagen omlaag te plaatsen trekt u het hendeltje omhoog en doet u tegelijkertijd de haak omlaag (fig_b). Uno kan ook gesloten worden met de Ganciomatic bevestigingspunten omhoog.
- 29 **UNO + PRIMO VIAGGIO:** om het autostoeltje op de wandelwagen te bevestigen gaat u als volgt te werk: zet de wandelwagen op de rem, verwijder de kap, zet de rugsteun in de op één na laatste stand en plaats de Ganciomatic bevestigingspunten omhoog. Breng de duwstang tegenover de rugsteun, en plaats het autostoeltje naar de duwstang gedraaid en bevestig het door het omlaag te duwen tot u een klik hoort (fig_a). Controleer of de duwstang aan de kant van de rugsteun staat, trek het voorstuk eruit tot de eerste klik, plaats het autostoeltje gedraaid naar de rugsteun en bevestig het door het omlaag te duwen tot u het hoort klikken (fig_b). Zet het frame of de wagen altijd op de rem voordat u de producten bevestigt of verwijdert (raadpleeg de bijbehorende gebruiksaanwijzingen). Controleer of het element waarin het kind wordt vervoerd op juiste wijze bevestigd is.

ACCESSOIRES

- 30 **REGENSCHERM:** Regenscherm met rits dat op de kap te bevestigen is.
- 31 Dit regenscherm is ontworpen om ook gebruikt te worden als het autostoeltje Primo Viaggio op de wandelwagen Uno is bevestigd.
- 32 **LUIERTAS:** tas met verschoonmatrasje, die aan de wandelwagen bevestigd kan worden.

SERIENUMMERS

- 33 **UNO** heeft onder de benen steun informatie over de productiedatum.
- _ Naam van het product, productiedatum en serienummer.
- Deze gegevens zijn noodzakelijk in geval van een klacht.

ONDERHOUD EN REINIGEN

HET ARTIKEL ONDERHOUDEN: bescherm het tegen weer en wind: water, regen of sneeuw; een langdurige en continue blootstelling aan zonnestralen kan vele

materialen doen verkleuren; bewaar het op een droge en beschutte plaats.

HET FRAME REINIGEN: reinig regelmatig de plastic delen met een vochtige doek, zonder verdunners of andere dergelijke producten; houd de metalen delen droog zodat ze niet kunnen roesten; houd alle bewegende delen schoon (stelmechanismen, sluitmechanismen, wielen...), zorg dat er geen stof of zand op blijft zitten en smeer ze indien nodig met een lichte olie.

DE REGENKAP REINIGEN: was de kap met een spons en sop zonder reinigingsproducten.

DE DELEN IN STOF REINIGEN: borstel de delen in stof zodat er geen stof meer op zit en was ze met de hand in water dat niet warmer is dan 30°. Wring ze niet uit, bleek ze niet en strijk ze niet; laat ze niet stomen; ontvlek ze niet met verdunners en laat ze niet drogen in een droogtrommel.



PEG-PÉREGO S.p.A.



Peg-Pérego S.p.A. is houder van het ISO-certificaat 9001. Dit certificaat biedt aan onze klanten en gebruikers van onze producten een waarborg voor een transparante werkwijze en dus vertrouwen.

Peg Pérego kan op elk ogenblik de in deze documenten beschreven modellen wijzigen om technische of commerciële redenen.

Peg Pérego wenst zo veel en zo goed mogelijk tegemoet te komen aan de wensen van onze klanten. De mening van onze klanten kennen, is dus heel belangrijk voor ons. Wij verzoeken u daarom vriendelijk een ogenblikje tijd te nemen om onze **VRAGENLIJST TEVREDEN KLANTEN** in te vullen als u één van onze producten gebruikt en ons uw eventuele opmerkingen of suggesties stuurt. U vindt de vragenlijst op het adres: www.pegperegocom

TECHNISCHE SERVICE PEG-PÉREGO

Als delen van het model in uw bezit toevallig beschadigd of verloren raken, vervang deze dan alleen door originele onderdelen van Peg Pérego. Voor eventuele reparaties, vervangingen, informatie over het product, de verkoop van originele wisselonderdelen en accessoires, contacteer de Assistentiedienst Peg Perego en vermeld het serienummer van het product, indien dit aanwezig is. tel. 0039/039/60.88.213 fax 0039/039/33.09.992

e-mail assistenza@pegperegocom site internet www.pegperegocom

DK_Dansk

Tak for dit valg af et produkt fra Peg-Pérego.



PAS PÅ!

VIGTIGT: Læs denne brugsanvisning grundigt og gem den til fremtidig brug. Barnets sikkerhed kan blive udsat for risiko, hvis denne brugsanvisning ikke følges.

- Denne artikel er udformet til transport af 1 barn i sædet.
- Anvend ikke denne artikel til et større antal børn, end det, der er fastsat af producenten.
- Denne artikel er godkendt til børn lige fra fødslen og op til 15 kg. i sædet.
- Denne artikel er udformet til anvendelse sammen med 1 autostol "Primo Viaggio" (gruppe 0+) Peg Perego Ganciomatic.
- Sørg for, at autostol "Primo Viaggio" (gruppe 0+) er fastgjort korrekt til artiklen, før den tages i brug.
- Samling og forberedelse af artiklen må udelukkende udføres af voksne.
- Brug ikke denne artikel i tilfælde af manglende eller defekte dele.
- Brug altid fempunktsselerne. Brug altid selens mellemrem sammen med remmen omkring livet.
- Det kan være farligt at efterlade barnet uden opsyn.
- Brug altid bremserne, når vognen står stille.
- Sørg for, at alle fasthægningsmekanismerne er sat rigtigt i, før vognen anvendes.
- Undgå at sætte fingrene ind i mekanismerne.
- Når barnet er til stede, skal der udvises stor opmærksomhed ved justering af mekanismerne (styr, ryglæn).
- Enhver last, der er ophængt i styret eller i håndtagene kan gøre vognen ustabil. Følg producentens angivelser for den maksimumsvægt, der kan benyttes.
- Forstykket er ikke beregnet til at understøtte barnets vægt. Forstykket er ikke udformet til at holde barnet i sædet, og det erstatter ikke sikkerhedsselen.
- Put ikke genstande i kurven, der vejer mere end 5 kg. Kom ikke højere vægt i flaskeholderne end den vægt, der er angivet på selve flaskeholderen og aldrig varme drikke. Anbring aldrig noget, der vejer over 0,2 kg. i lommerne på kalechen (hvis de forefindes).
- Brug ikke artiklen i nærheden af trapper eller trappetrin. Brug den ikke i nærheden af varmekilder, åben ild eller farlige genstande, som er inden for barnets rækkevidde.
- Det kan være farligt at benytte udstyr, der ikke er godkendt af producenten.
- Denne artikel er ikke beregnet til at løbe med eller til at løbe på skøjter med.
- Brug bremserne, mens barnet/børnene sættes i eller tages op af vognen.

BRUGSANVISNING

- 1 **ÅBNING:** For at åbne klapvognen trykkes samtidigt på de to knapper på håndtaget, som herefter blokeres i lodret stilling (fig_a). Løsn de to beslag (fig_b), løft med et fast greb håndtaget opad (fig_c) og skub det herefter nedad, indtil det klikker fast.
- 2 **MONTERING AF HÅNDTAGET:** Løsn de to skruer med en skruetrækker og pas på, at de ikke bliver væk (fig_a). Fjern beskyttelsespropperne yderst på håndtaget og stik håndtaget ind i rørene (fig_b). Anbring det som på tegningen for at undgå at montere det omvendt. Skru skruen helt i bund med skruetrækkeren uden dog at presse for hårdt (fig_c), dette gøres på begge sider af håndtaget.

- 3 **MONTERING AF HJULENE:** Monter de store hjul ved at anbringe dem ud for deres lejer, hvorefter de skubbes ind, indtil de klikker fast.
- 4 **KURV:** Kurven monteres ved at trykke på sideknapperne (fig_a) og trække for at få kurvens stang ud (fig_b). Kontrollér at kurvens stang er anbragt korrekt (fig_c).
- 5 Stik stangen ind i kurvens stof (fig_a) og indsæt den så i lejerne på klapvognen, indtil den klikker fast. Hægt kurven på knapperne i begge sider (fig_b), mens de to øjer foran sættes fast på klapvognen (fig_c).
- 6 Klapvognens kurv har tre indstillinger. Normal indstilling (fig_a). Kurven kan sænkes for at kunne anvende den, selv om ryglænet er sænket helt, ved at trykke den nedad, så det er nemmere at fylde ting i den uden at forstyrre baby (fig_b). Løftet kurv for adgang til bageste fodplade (fig_c).
- 7 **FORSTYKKE:** Sæt forstykket (fig_a) ind og skub ind til det første klik. Træk de små greb på undersiden af forstykket (fig_b) ind mod dig selv og skub forstykket helt ind (fig_c).
- 8 Forstykket kan forlænges til to indstillinger. For at forlænge det til den første indstilling trækker du de to små greb under forstykket (fig_a) ind mod dig selv, mens forstykket trækkes ud til første klik (fig_b). For at forlænge det til den anden indstilling, trækker du igen i de to små greb og trækker forstykket ind mod dig selv til det andet klik (fig_c). Når børnene er blevet større, kan forstykket tages helt af. For at fjerne frontstykket helt trykkes på begge knapperne under armlæne (fig_d), samtidig med at forstykket trækkes udad (fig_e).
- 9 **BAKKEN "CHILD TRAY":** Forlæng forstykket til den anden indstilling og hægt bakken på ved at skubbe den nedad (fig_a). For at tage bakken af igen trykkes bakkens to små sidevinger udad, samtidig med at den løftes opad (fig_b).
- 10 **BREMSE:** for at bremse klapvognen, skal man hæve grebet der findes ved det store håndtags side (fig_a), for at udløse bremsen skal man frakoble grebet ved at skubbe udløsningsknappen nedad (fig_b). I stillestående position, skal bremsen altid sættes i.
- 11 **5-PUNKTS SIKKERHEDSSELE:** for at spænde selen, skal man sætte de to spænder på den lille rem om livet (med selerne fastgjort pil_a) i benremmen, indtil der høres et klik (pil_b). For at åbne, skal man skubbe den runde knap midt på spændet (pil_c) opad og trække den lille rem om livet udad (pil_d).
- 12 For at stramme remmen om livet skal man trække fra begge sider i pilens retning (pil_a), for at løsne remmen, skal man gøre det modsatte. Remmen om livet kan strammes indtil sikkerhedsstoppet (fig_b).
- 13 For at regulere sikkerhedsselerne i højden skal man hægte de to spænder på bagsiden af ryglænet af. Man skal trække selerne mod sig selv (pil_a), indtil spænderne hæftes af og herefter føre dem ind i åbningerne på ryglænet (pil_b). Træk selerne ud af betrækket (pil_c) og før dem ind i den ønskede åbning (pil_d), hægt tilsidst spænderne fast igen fast bag på ryglænet (pil_e).
- 14 **INDSTILLING AF RYGLÆNET:** Klapvognens ryglæn kan bøjes bagud i tre forskellige indstillinger. For at sænke det løftes op i håndtaget (fig_a), samtidig med at ryglænet blokeres i den ønskede stilling (fig_b); for at løfte det, skubbes ryglænet opad.
- 15 **INDSTILLING AF BENSTØTTEN:** Benstøtten kan reguleres til to indstillinger. For at sænke den trækker du nedad i de to små greb, samtidig med at du skubber benstøtten nedad (fig_a). For at løfte benstøtten op trækkes den opad, indtil den klikker (fig_b).
- 16 **ROTARENDE HJUL:** Klapvognen to mindste hjul kan rotere om sig selv. For at gøre hjulene drejelige

- trækkes grebet (fig_a) opad, for at spænde dem fast, skubbes grebet nedad (fig_b).
- 17 HÅNDTAG: Hvis håndtaget skal drejes til modsat side, trækker du samtidigt de to greb på håndtaget (fig_a) opad, hvorefter det flyttes til modsat side og klikkes fast. VIGTIGT: Mens dette gøres, skal du passe på, at du ikke kommer til at støde ind i barnets hænder eller arme. For at justere håndtagets højde trykkes samtidigt på de to sideknapper (fig_b).
 - 18 FLASKEHOLDER: Hægt flaskeholderen på indtil den klikker fast.
 - 19 Sædet på UNO modellen Soft har vendbart sæde. Før man går fortsætter skal man fjerne remmene og sætte dem på plads igen, når man er færdig. For at vende sædet, skal man ved benstøtten knappe det øverste betræk af det underste (fig_a), lyne lynlåsen langs ryglænet op (fig_b) og placere betrækket så det vender omvendt.
 - 20 BARNEVOGN OG/ELLER KLAPVOGN: Uno fungerer som barnevogn, når ryglænet er sænket helt ned til sidste indstilling, fodstøtten er løftet op, håndtaget indstillet modsat ryglænet og hjulene modsat ryglænet er indstillet til at rotere om sig selv (fig_a). Uno fungerer som klapvogn, når ryglænet er løftet op, fodstøtten sænket, håndtaget indstillet på samme side som ryglænet og hjulene modsat ryglænet er indstillet til at rotere om sig selv (fig_b).
 - 21 KALECHE: Fjern det forreste ombuk på kalechen (fig_a), indsæt beslagene i de tilhørende lejer på klapvognens armlæn (fig_b) og knap den på ryglænets bagside. Knap kalechen fast på armlænets indersider (fig_c) og træk den ud ved at skubbe sidestængerne ned (fig_d). For at omdanne kalechen til et lille soltag åbnes lynlåsen (fig_e), hvorefter resten af kalechen knappes af.
 - 22 OVERSTYKKE: Uno omdannes til klapvogn ved først at trække forstykket ud til anden indstilling og løfte fodstøtten; træk den nederste del af overstykket ud fra fodstøttens kørepose, indsæt vingerne på overstykkets underdel i sprækkerne på forstykket (fig_b). (Forstykkets sprækker kommer frem, når forstykket forlænges. Hvis de to sprækker klikker ind på deres plads, er det nødvendigt at trække de to små greb på undersiden af forstykket ind mod dig selv.) Til sidst sættes øjerne på siden fast på armlænene (fig_c). Versionen barnevogn uden overstykke (fig_d).
 - 23 Lyn overstykkets øverste lynlås fast sammen med den nederste og hægt øjerne på siden af armlænene i rækkefølge (fig_a) og knap overstykket fast på armlænene (fig_b). Versionen barnevogn med overstykke (fig_c)
 - 24 SÅDAN TRÆKKES HJULENE AF: For at trække de store hjul af trykkes på knappen (fig_a), hvorefter de kan trækkes udad (fig_b). For at trække de små hjul af skubbes grebet (fig_c) indad, samtidig med at hjulet trækkes udad (fig_d).
SAMMENKLAPNING: Før klapvognen klappes sammen, skal du sikre dig, at håndtaget er anbragt på samme side som ryglænet og - hvis kalechen er monteret - at sidestængerne er løsnet, samt at alle hjulene er indstillet til fast position.
 - 25 Luk klapvognen ved at trykke på grebet 1 og herefter på grebet 2 (fig_a), drej håndtaget fremad og skub det herefter nedad. Fuldfør sammenklapningen ved at hægte beslagene på (fig_b). Når klapvognen UNO er klappet sammen, kan den stå oprejst alene.
 - 26 TRANSPORT: Klapvognen har to transporthåndtag på siden, som gør det muligt at transportere den både i lukket og åben tilstand (eks. for at bære den ned ad trapper).
 - 27 SÅDAN TAGES BEKLÆDNINGEN AF: For at tage beklædningen af klapvognen trækker du beklædningens lille vinge ud fra ryglænet (fig_a). Træk beklædningens små vinger ud fra armlænene

(fig_b). For at kunne komme til at vaske overstykkets underside løsnes beslagene fra deres lejer på stellet fodstøtte (fig_C).

GANCIOOMATIC SYSTEMET

Ganciomatic Systemet er et praktisk og nemt system, der gør det muligt at hægte autostolen Primo Viaggio (købes separat) på klapvognens Ganciomatic beslag med en enkelt bevægelse.

- 28 KLAPVOGNENS GANCIOOMATIC BESLAG: For at åbne klapvognens Ganciomatic beslag løftes køreposen fra sædets hjørner, hvorefter de to spænder drejes opad (fig_a). For at lukke klapvognens Ganciomatic spænder trækkes grebet opad, samtidig med at spændet drejes nedad (fig_b). Uno kan klappes sammen også selv om Ganciomatic spænderne er åbne.
- 29 UNO + PRIMO VIAGGIO: For at montere autostolen på klapvognen gør du sådan: Brems klapvognen, tag kalechen af, anbring ryglænet i den næstsidsste indstilling og løft Ganciomatic-beslagene opad. Drej håndtaget til modsat side af ryglænet, anbring autostolen vendt mod håndtaget og spænd den på ved at presse den nedad, til den klikker fast (fig_a). Sørg for at håndtaget er indstillet på samme side som ryglænet, træk forstykket ud til det første klik, anbring autostolen vendt mod ryglænet og spænd den på ved at skubbe nedad, indtil den klikker fast (fig_b). Aktiver altid bremsen på stellet eller klapvognen, før disse produkter hægtes på eller tages af (se de pågældende brugsanvisninger). Kontroller at barnets transportelement er hængt korrekt på.

TILBEHØR

- 30 REGNSLAG: Regnslag med lynlås, kan lynes på kalechen.
- 31 Dette regnslag er udformet på en sådan måde, at det sikrer total beskyttelse, også hvis autostolen Primo Viaggio er monteret på klapvognen.
- 32 TASKE TIL BLESKIFT: Taske med indbygget underlag for bleskift, kan hægtes på klapvognen.

SERIENUMMER

- 33 UNO står der under fodstøtten oplysninger om produktionsdatoen.
 - Produktnavn, produktionsdato og serienummer. Disse informationer er nødvendige ved reklamationer.

RENGØRING OG VEDLIGEHOLDELSE

VEDLIGEHOLDELSE AF PRODUKTET: Beskyt produktet mod vejrforholdene: vand, regn eller sne; mange materialer vil skifte farve, såfremt de udsættes for sollys i længere tid; opbevar produktet på et tørt sted.

RENGØRING AF STELLET: Rengør delene i plastik regelmæssigt med en fugtig klud og brug ikke opløsningsmidler eller lignende produkter; hold alle metaldele tørre for at forhindre rustdannelse; hold de bevægelige dele (justeringsmekanismer, påhægningsmekanismer, hjul...) rene og fri for støv eller sand; smør med en let olie efter behov.

RENGØRING AF REGNSLAGET: Kan vaskes med en svamp og sæbevand men uden brug af rengøringsmidler.

RENGØRING AF DELE I STOF: børst stofdelene for at fjerne støv og vask dem i hånden ved en højeste temperatur på 30°; må ikke vrides; må ikke klorbleges; må ikke stryges; må ikke kemisk renses; fjern ikke pletter med opløsningsmidler og tør ikke stofdelene i en tromletørremaskine.



PEG-PÉREGO S.p.A.



Peg Pérego S.p.A. er ISO 9001 certificeret. Certificeringen yder kunder og forbrugere garanti for gennemskuelighed og tillid til måden firmaet arbejder på.

Peg-Pérego forbeholder sig retten til på ethvert tidspunkt at foretage ændringer af de heri beskrevne modeller af tekniske eller forretningsmæssige grunde.

Peg-Pérego er til forbrugernes disposition med henblik på at opfylde deres behov på bedste måde. Det er derfor yderst vigtigt og værdifuldt for os at høre, hvad vores kunder mener. Vi vil derfor være dig taknemmelige, hvis du efter anvendelsen af et af vores produkter udfylder SPØRGESKEMAET VEDR. KUNDETILFREDSHED, som du finder på vores internetside, hvor du kan anføre bemærkninger eller forslag: www.pegperegocom

SERVICEAFDELINGEN PEG-PÉREGO

Skulle det ske, at dele af modellen mistes eller beskadiges, må der kun anvendes originale Peg-Pérego reservedele. Ved eventuelle reparationer, udskiftninger, informationer om produkterne, salg af originale reservedele og tilbehør bedes De kontakte Peg Peregos kundeservice og angive produktets serienummer, hvis det forefindes.

Tlf.: 0039/039/60.88.213 fax 0039/039/33.09.992

e-mail assistenza@pegperegocom Internetside www.pegperegocom

FI_Suomi

Kiitos, kun olet valinnut Peg-Pérego-tuotteen.

HUOMAA

- **TÄRKEÄÄ: lue ohjeet huolellisesti läpi ja säilytä ne myöhemmää tarvetta varten. Lapsen turvallisuus saattaa vaarantua, jos näitä käyttöohjeita ei noudateta.**
- Tämä tuote on suunniteltu yhden lapsen kuljettamiseen istuinosassa.
- Älä käytä tuotetta lasten kuljettamiseen, jos niiden lukumäärä ylittää valmistajan antamat ohjeet.
- Tämä tuote on hyväksytty käytettäväksi vauvoille ja lapsille enintään 15 kg painoon asti.
- Tämä tuote on suunniteltu käytettäväksi yhdessä Peg Perego Ganciomatic "Primo Viaggio"-turvaistuimen (0+ ryhmä) kanssa.
- Ennen käyttöönottoa varmista, että "Primo Viaggio"-turvaistuin (ryhmä 0+) on kiinnitetty oikein tuoteeseen.
- Tuotteen saa koota ja valmistella käyttöä varten vain aikuiset ihmiset.
- Älä käytä tuotetta, jos siitä puuttuu osia tai jokin osa on rikki.
- Käytä aina 5-pisteturvavöitä. Käytä aina vyöhön yhdistettyä haarahihnaa.
- Lapsen jättäminen yksin ilman valvontaa saattaa olla vaarallista.
- Paikallaan oltaessa käytä aina jarruja.
- Ennen käyttöönottoa varmista, että kaikki kiinnitysmekanismit on kytketty oikein.
- Varo sormien laittamista mekanismien väliin.
- Pidä lasta tarkasti silmällä kun säädät mekanismeja (työntöaisa, selkänoja).
- Tavaroiden ripustaminen työntöaisaan tai kahvoihin voi tehdä tuotteesta epävakaan. Noudata valmistajan enimmäiskuormituksesta antamia ohjeita.
- Suojakaarta ei ole suunniteltu kestämään lapsen painoa. Suojakaarta ei ole suunniteltu pitämään lasta istuimessa eikä se korvaa turvavöitä.
- Älä aseta koriin kuormia, joiden paino ylittää 5 kg.
- Älä aseta juomanpidikkeeseen esineitä, joiden paino ylittää pidikkeeseen merkityn painorajan, äläkä koskaan kuumia juomia. Älä laita kuomujen taskuihin (jos kuuluu varustukseen) esineitä, joiden paino ylittää 0,2 kg.
- Älä käytä tuotetta portaiden tai askelmien läheisyydessä. Älä käytä paikoissa, joissa lapsen käsien ulottuvilla on lämmönlähteitä, avotulta tai vaarallisia esineitä.
- Muiden kuin valmistajan hyväksymien lisävarusteiden käyttö saattaa olla vaarallista.
- Tämä tuote ei sovellu käytettäväksi hölkätessä tai rullaluistellessa.
- Käytä jarruja asettaessasi lapsia rattaisiin ja pois rattaista.

KÄYTTÖOHJEET

- 1 AVAAMINEN: paina samanaikaisesti työntöaisan kahta painiketta ja lukitse se pystysuoraan asentoon (kuva_a). Irrota kaksi kiinnikettä (kuva_b), nosta työntöaisa reippaasti ylös (kuva_c) ja työnnä sitä sitten alas, kunnes se naksahtaa.
- 2 TYÖNTÖKAHVAN KIINNITTÄMINEN: Avaa ruuvitaltan avulla kaksi ruuvia ja pidä ne tallessa (kuva_a). Poista työntökahvan päissä olevat suojukset ja työnnä se putkiin (kuva_b). Sijoita se kuten kuvassa. Varo asettamasta sitä väärin päin. Ruuvaa kokonaan kiinni työntökahvan molemmilla puolilla olevat ruuvit, mutta älä kiristä liikaa (kuva_c).

- 3 PYÖRIEN ASENNUS: kokoa pyörät asettamalla ne kohdalleen ja työntämällä niitä, kunnes ne naksahtavat paikoilleen.
- 4 KORIN asentamiseksi paina sivupainikkeita (kuva_a) ja vedä, jotta korin tanko tulee ulos (kuva_b). Varmista, että korin tanko on oikein paikallaan (kuva_c).
- 5 Työnnä tanko korin kankaaseen (kuva_a) ja työnnä sitä rattaaseen, kunnes se naksahtaa paikalleen. Kiinnitä kori sivulta napeilla (kuva_b) ja edessä työnnä lävet rattaaseen (kuva_c).
- 6 Rattaiden korissa on kolme säätöä. Normaali asento (kuva_a). Kori laskeutuu alas painamalla, ja sitä voidaan käyttää myös silloin kun selkänöja on täysin alhaalla häiritsemättä lasta (kuva_b). Kori ylhäällä taka-astuimelle pääsyä varten (kuva_c).
- 7 SUOJAKAARI: aseta suojakaari paikalleen (kuva_a) ja työnnä kunnes kuuluu naksahdus. Vedä suojakaaren alla olevia vipuja itseesi päin (kuva_b) ja työnnä sitä eteenpäin, kunnes se on kokonaan paikallaan (kuva_c).
- 8 Suojakaarta voidaan pidentää kahteen asentoon. Kun haluat pidentää sen ensimmäiseen asentoon vedä itseesi päin kahta sen alla olevaa vipua (kuva_a) ja vedä suojakaarta ensimmäiseen naksahdukseen saakka (kuva_b). Toiseen asentoon päästään vetämällä vielä kahta vipua ja suojakaarta eteenpäin toiseen naksahdukseen saakka (kuva_c). Kun lapset kasvavat, suojakaari voidaan poistaa. Se irrotetaan painamalla kahta käsinojien alla olevaa painiketta (kuva_d) ja vetämällä sitä samalla ulospäin (kuva_e).
- 9 PÖYTÄ "CHILD TRAY": pidennä suojakaari toiseen asentoon ja kiinnitä pöytä työntämällä sitä alaspäin (kuva_a). Se poistetaan työntämällä ulos kaksi sen sivuilla olevaa kielekettä ja nostamalla (kuva_b).
- 10 JARRU: Voit kytkeä rattaiden jarrun nostamalla ohjastangon sivulla olevaa vipua (kuva_a). Voit avata jarrun painamalla vapautuspainiketta (kuva_b), jolloin vipu vapautuu. Kytke jarru aina, kun rattaita ei liikuteta.
- 11 VIISIPISTETURVAVYÖ: kiinnitä turvavyö laittamalla vyötärön ympäri kulkevan vyön (jonka olkahihnat on kiinnitetty – nuoli_a) soljet jalkojen välistä kulkevaan vyöhön niin, että ne naksahtavat paikalleen (nuoli_b). Irrota turvavyö painalla soljen keskellä olevaa pyöreää nappia ylöspäin (nuoli_c) ja vetämällä vyötärön ympäri kulkeva vyö sivuille (nuoli_d).
- 12 Kiristä vyötärön ympäri kulkeva vyö vetämällä molemmilta puolilta nuolen (nuoli_a) suuntaan. Voit löysentää vyötä toimimalla päinvastoin. Vyötärön ympäri kulkeva vyö voidaan kiristää turvalukkoon (kuva_b) asti.
- 13 Jos haluat säätää turvavyön korkeutta, vapauta molemmat soljet selkänöjan takana. Vedä olkahihnoja itseäsi kohti (nuoli_a), kunnes soljet vapautuvat ja työnnä ne selkänöjan silmukoihin (nuoli_b). Poista olkahihnat verhoilusta (nuoli_c) ja työnnä ne sopivimpaan silmukkaan (nuoli_d) ja kiinnitä sitten soljet uudelleen selkänöjan taakse (nuoli_e).
- 14 SELKÄNOJAN SÄÄTÄMINEN: rattaiden selkänöjaa voidaan säätää kolmeen eri asentoon. Nosta kahvasta (kuva_a) ja aseta se samalla haluttuun asentoon (kuva_b). Selkänöja nostetaan ylös työntämällä sitä ylöspäin.
- 15 JALKATUEN SÄÄTÄMINEN: jalkatukea voidaan säätää kahteen eri asentoon. Laske se alas vetämällä kahta vipua alaspäin ja painamalla jalkatukea (kuva_a). Se viedään yläasentoon nostamalla sitä, kunnes kuuluu naksahdus (kuva_b).
- 16 KÄÄNTYVÄT PYÖRÄT: rattaiden pienemmät pyörät kääntyvät sivusuunnassa. Saat ne kääntymään nostamalla ylös vivun (kuva_a) tai pysymään paikallaan laskemalla vivun alas (kuva_b).
- 17 TYÖNTÖAISA: työntöaisan siirtämiseksi toiseen suuntaan vedä samanaikaisesti ylös työntöaisassa olevia vipuja (kuva_a) ja siirrä se toiselle puolelle, aisa naksahtaa paikalleen. TÄRKEÄÄ: Varmista toimenpidettä suorittaessasi, ettet koske lapsen käsiin tai käsivarsiin. Säädä työntöaisan korkeus painamalla samanaikaisesti molempia sivupainikkeita (kuva_b).
- 18 JUOMANPIDIN: Naksauta juomanpidin paikalleen.
- 19 UNO Soft mallin istuinosa on käännettävä. Irrota ensin hihnat ja laita ne takaisin, kun toimenpide on valmis. Käännä istuin irrottamalla verhoilun yläosa alaosaan reisituen alueella (kuva_a), avaamalla selkätuen vetoketju (kuva_b) ja asettamalla verhoilun uudelleen vastakkaiselta puolelta.
- 20 LASTENVAUNUT JA/TAI RATTAAT: Uno on vaunut kun selkänöja on alhaalla viimeisessä asennossa, jalkatuki ylhäällä, työntöaisa selkänöjaa vastapäätä ja kääntyvät pyörät selkänöjaa vastapäätä (kuva_a). Uno on rattaat kun selkänöja on ylhäällä, jalkatuki alhaalla, työntöaisa selkänöjan puolella ja kääntyvät pyörät selkänöjaa vastapäätä (kuva_b).
- 21 KUOMU: taita kuomu etureuna (kuva_a), aseta kiinnittimet paikoilleen rattaiden käsinojiin (kuva_b) ja kiinnitä napilla selkänöjan taakse. Kiinnitä napeilla käsinojien sisäpuolelle (kuva_c) ja avaa kuomu laskemalla alas salvat (kuva_d). Kun haluat käyttää kuomua aurinkosuojana, avaa vetoketju (kuva_e) ja avaa kuomun napit.
- 22 PEITTO: kun haluat muuntaa Unon vaunuiksi on ensin pidennettävä suojakaari toiseen asentoon ja nostettava jalkatuki ylös. Vedä sitten peiton alaosa esiin jalkatuen alla sijaitsevasta taskusta, aseta peiton alaosan kielekkeet suojakaaren aukkoihin (kuva_b). (Suojakaaren aukot tulevat esiin kun se pidennetään. Jos aukot jäävät kiinni, vedä itseesi päin kahta suojakaaren alla olevaa vipua). Työnnä lopuksi sivuaukot käsinojiin (kuva_c). Versio lastenvaunut ilman peittoa (kuva_d).
- 23 Liitä peiton yläosa sen alaosaan vetoketjulla, laita sivuaukot käsinojiin (kuva_a) ja napita peitto käsinojiin (kuva_b). Versio lastenvaunut peitolla (kuva_c).
- 24 PYÖRIEN IRROTTAMINEN: isot pyörät irrotetaan painamalla painiketta (kuva_a) ja vetämällä pyörä pois (kuva_b). Pienet pyörät irrotetaan työntämällä vipua (kuva_c) sisäänpäin ja vetämällä pyörä samalla irti (kuva_d).
- SULKEMINEN: varmista ennen rattaiden sulkemista, että työntöaisa on selkänöjan puolella. Jos kuomu on käytössä, löysää salvat ja varmista, että kaikki pyörät ovat kiinteässä asennossa.
- 25 Sulje rattaat painamalla vipua 1 ja sitten vipua 2 (kuva_a), käännä työntöaisaa eteen ja paina sitten alas. Sulje lopuksi koukut (kuva_b). UNO-rattaat pysyvät seisomassa kun ne on suljettu.
- 26 KULJETTAMINEN: rattaiden sivuilla on kaksi kuljetuskahvaa, joiden avulla tuotetta voi kuljettaa sekä suljettuna että avonaisena (esimerkiksi portaissa).
- 27 VERHOILUN IRROTTAMINEN: Rattaiden verhoilun irrottamiseksi on irrotettava selkänöjan verhoilun kiinnitysosa (kuva_a). Irrota käsinojien verhoilun kiinnitysosat (kuva_b). Peitteen alaosa pesemistä varten on irrotettava jalkatuen rungon kiinnikkeet (kuva_c).

GANCOMATIC SYSTEM

Gancomatic System on kätevä ja nopea järjestelmä, jonka ansiosta rattaisiin voidaan Gancomatic-kiinnittimillä sijoittaa yhdellä liikkeellä myös Primo Viaggio –turvaistuin (myynnissä erikseen).

- 28 RATAIDEN GANCOMATIC-KIINNITTIMET: jos haluat nostaa rattaiden Gancomatic-kiinnittimet ylös,

kohota verhoilua istuinosan kulmista ja käännä kahta kiinnitintä ylöspäin (kuva_a). Laske rattaiden Ganciomatic-kiinnittimet alas vetämällä vipua ylös ja laskemalla samalla alas koukku (kuva_b). Uno voidaan sulkea myös Ganciomatic-kiinnittimet ylhäällä.

- 29 UNO + PRIMO VIAGGIO: turvaistuimen kiinnittämiseksi rattaisiin on toimittava seuraavalla tavalla: jarruta rattaita, irrota rattaiden kuomu, aseta selkänoja toiseksi viimeiseen asentoon ja nosta ylös Ganciomatic-kiinnittimet. Käännä työntöaisaa selkänojan suhteen vastakkaiselle puolelle, sijoita turvaistuin työntöaisaan päin ja kiinnitä se painamalla sitä alas, kunnes kuulet naksahduksen (kuva_a). Varmista, että työntöaisa on selkänojan puolella, vedä suojakaari eteen ensimmäiseen asentoon, aseta turvaistuin selkänojaan päin ja kiinnitä se painamalla sitä alas, kunnes kuulet naksahduksen (kuva_b). Käytä aina rungon tai rattaiden jarruja ennen tuotteiden kiinnittämistä tai irrottamista (katso vastaavia käyttöohjeita). Varmista, että lapsen kuljetuselementti on kunnolla kiinni.

LISÄVARUSTEET

- 30 SADESUOJUS: Vetoketjulla varustettu, kuomuun kiinnitettävä sadesuojus.
31 Tämä suojus on suunniteltu käytettäväksi myös silloin kun Uno-rattaisiin on kiinnitetty Primo Viaggio -turvaistuin.
32 VAIHTOVAATELAUKKU: makuualusta ja laukku vauvan vaippojen vaihtoa varten, laukku voidaan kiinnittää rattaisiin

SARJANUMEROT

- 33 Tuotteen valmistuspäivään liittyvät tiedot löytyvät UNO:n reisituen alta.
_ Tuotteen nimi, valmistuspäivä ja sarjanumero.
Nämä tiedot vaaditaan kaikkiin valituksiin.

PUHDISTUS JA HUOLTO

TUOTTEEN HUOLTO: Suojaa tuote sateelta, lumelta ja vedeltä. Jatkuva altistuminen auringonvalolle saattaa muuttaa monien materiaalien väriä. Säilytä tuote kuivassa paikassa.

RUNGON PUHDISTUS: Puhdista muoviosat säännöllisesti kostealla kankaalla. Älä käytä liuotteita tai muita vastaavia tuotteita. Pidä tuotteen metalliosat kuivina, jotta ne eivät ruostu. Pidä kaikki liikkuvat osat (säätömekanismit, kiinnitysmekanismit, pyörät jne.) puhtaina ja poista niistä sora ja hiekka. Voitele tarvittaessa kevytöljyllä.

SADESUOJAN PUHDISTUS: Pese saippuvedellä ja sienellä. Älä käytä pesuaineita.

KANGASOSIEN PUHDISTUS: pöly harjataan kangasosista ja kangas pestään käsin enintään 30-asteisessa vedessä. Ei saa vääntää kuivaksi. Ei kloorivalkaisua, ei silitystä, ei kuivapesua, ei tahrannoistoa liuotteilla, ei rumpukuivausta.



PEG-PÉREGO S.p.A.



Peg Pérego S.p.A. on ISO 9001 -sertifioitu yhtiö. Sertifiointi on asiakkaille ja kuluttajille tae siitä, että yritys toimii läpinäkyvästi ja luotettavasti.

Peg Pérego voi koska tahansa tehdä tässä julkaisussa kuvattuihin malleihin teknisistä tai kaupallisista syistä muutoksia.

Peg Pérego haluaa palvella asiakkaitaan ja vastata parhaansa mukaan kaikkiin heidän tarpeisiinsa. Siksi asiakkaidemme mielipiteet ovat meille erittäin tärkeitä ja arvokkaita. Olisimmekin hyvin kiitollisia, jos haluaisit tuotettamme käytettyäsi täyttää KULUTTAJAN TYYTYVÄISYYSKYSELYN ja kertoa siinä mahdollisista huomautuksistasi ja parannusehdotuksistasi. Kyselyn löydät Internet-sivuiltamme: www.pegperegocom

PEG-PÉREGO-ASIAKASPALVELU

Jos osia tuotteesta katoaa tai vaurioituu, vaihda niiden tilalle ainoastaan alkuperäisiä Peg Pérego -varaosia. Ota yhteys Peg Perego -asiakaspalveluun korjauksiin, vaihtoihin, tuotetietoihin ja alkuperäisten varaosien ja lisäosien tilaamiseen liittyvissä asioissa ja ilmoita mahdollinen tuotteen sarjanumero.

puh. +39 039 60 88 213 fax +39 039 33 09 992

s-posti assistenza@pegperegocom Internet-sivu www.pegperegocom

CZ_Čeština

Děkujeme, že jste si vybrali výrobek Peg-Pérego.

UPOZORNĚNÍ

- **DŮLEŽITÉ: přečtete si tento návod a uchovejte jej pro pozdější použití. Pokud se jím nebudete řídit, můžete ohrozit bezpečí dítěte.**
- Tento výrobek byl navržen pro přepravu 1 dítěte v sedačce.
- Nepoužívejte výrobek pro přepravu více lidí, než jak bylo zamýšleno výrobcem.
- Tento výrobek byl schválen pro přepravu dětí od narození až do hmotnosti 15 kg.
- Tento výrobek byl navržen pro použití v kombinaci s 1 autosedačkou Peg Perego Ganciomatic „Primo Viaggio“ (věková skupina 0+)
- Před použitím zkontrolujte, zda je autosedačka „Primo Viaggio“ (věková skupina 0+) správně k výrobku připevněna.
- Sestavení a přípravu výrobku smí provádět pouze dospělá osoba.
- Nepoužívejte výrobek, pokud z něj chybí nějaké součásti nebo pokud vykazuje známky poškození.
- Vždy používejte pětibodový postroj. Postrojový pás v rozkroku vždy zapojte společně s pásem kolem boků.
- Může být nebezpečné ponechat dítě bez dozoru.
- Vždy když stojíte, zajistěte kočárek brzdou.
- Před použitím zkontrolujte, zda jsou všechny spojovací prvky řádně upevněny.
- Nestrkejte do mechanismu prsty.
- Při upravování mechanismu (řídítek, opěradla pro záda) buďte opatrní, abyste nezranili dítě.
- Jakákoliv závaží na řídítkách nebo madlech mohou narušit stabilitu výrobku. Maximální přepravní hmotnost najdete v návodu od výrobce.
- Přední madlo neslouží k podpírání váhy dítěte. Nebylo navrženo k tomu, aby udrželo dítě v sedačce, a rozhodně nenahrazuje bederní pás.
- Nedávejte do košíku více než 5 kg váhy. Nedávejte do držáku lahve nic, co by svou hmotností přesáhlo hmotnost vyznačeno na samotném držáku. Rovněž se nevkládejte horké nápoje. Do kapes na boudě (pokud jsou součástí výrobku) nevkládejte předměty o hmotnosti vyšší než 0,2 kg.
- Nepoužívejte výrobek v blízkosti schodů nebo stupátků, zdrojů tepla, otevřeného ohně nebo nebezpečných předmětů v dosahu dítěte.
- Použití příslušenství, které není schváleno výrobcem, může být nebezpečné.
- Tento výrobek není vhodný pro jogging nebo jízdu na bruslích.
- Při pokládání nebo vyndávání dítěte výrobek zabrzděte.

NÁVOD NA POUŽITÍ

- 1 **ROZLOŽENÍ:** Stiskněte obě tlačítka držadla a zablokujte ho ve svislé poloze (obr_a). Vyhákněte dva úchyty (obr_b), zdvihněte energicky držadlo směrem nahoru (obr_c), a pak ho stlačte dolů, až zapadne.
- 2 **INSTALACE DRŽADLA:** šroubovákem vyšroubujte dva šrouby a někam si je uložte, aby se neztratily (obr_a). Odstraňte ochranné prvky umístěné na koncích držadla a nasadte ho na trubky (obr_b). Umístěte ho jako na obrázku a dávejte pozor, ať ho nenamontujete opačně. Z obou stran držadla zašroubujte pomocí šroubováku šroub až na doraz, ale bez použití přílišné síly (obr_c).
- 3 **MONTÁŽ KOL:** Velká kola nasadte do příslušných umístění a zatlačte je, až zaklapnou.

- 4 **KOŠÍK:** Při nasazování košíku stiskněte boční tlačítka (obr_a) a vytáhněte rám košíku (obr_b). Zkontrolujte správné umístění rámu košíku (obr_c).
- 5 Navlékněte rám do látky košíku (obr_a) a zasuňte ho do jeho uložení v kočárku, až zaklapne. Připněte košík po stranách knoflíky (obr_b) a vpředu zaháknutím dvou poutek ke kočárku (obr_c).
- 6 Košík kočárku má tři polohy. Normální poloha (obr_a). Košík se sníží v případě, že úplně sklopíte také zářadovou opěrku. Chcete-li do něj něco vložit, prostě ho stlačte dolů, abyste nemuseli č rušit dítě (obr_b). Košík ve vyšší poloze umožňuje přístup k zadní plošince (obr_c).
- 7 **PŘEDNÍ MADLO:** Vložte přední madlo (obr_a) a zasuňte ho až do prvního zacvaknutí. Přitáhněte k sobě páčky umístěné pod předním madlem (obr_b) a zatlačte ho ještě dál do úplného zapadnutí (obr_c).
- 8 Přední madlo je možné vytáhnout dopředu do dvou poloh. Chcete-li ho vytáhnout do první polohy, přitáhněte k sobě dvě páčky umístěné pod předním madlem (obr_a) a povytáhněte ho do prvního cvaknutí (obr_b). Chcete-li ho vytáhnout ještě dál do druhé polohy, přitáhněte k sobě dvě páčky a madlo (obr_a) až do druhého cvaknutí (obr_c). Když děti vyrostou, je možné přední madlo úplně odstranit. Chcete-li přední madlo odstranit, stiskněte obě tlačítka umístěná pod loketními opěrkami (obr_d) a současně vytáhněte madlo směrem ven (obr_e).
- 9 **PULTÍK „CHILD TRAY“:** Vytáhněte přední madlo dopředu až do druhé polohy a připevněte pultík stlačením dolů (obr_a). Chcete-li ho odstranit, vysuňte ven dvě boční křídélka pultíku a současně ho zdvihněte (obr_b).
- 10 **BRZDA:** chcete-li kočárek zabrzdít, zvedněte páčku na straně rukojeti (Obr. a); jestliže chcete brzdu uvolnit, odjistěte páčku stiskem tlačítka (Obr. b). Kočárek zabrzděte pouze tehdy, když se nepohybuje.
- 11 **PĚTIBODOVÝ BEZPEČNOSTNÍ PÁS:** Abyste připnuli bezpečnostní pás, vsuňte dvě přezky břišního pásu (se zapnutými ramenními popruhy – šipka a) do spony pro nohy, až uslyšíte cvaknutí (šipka b). Chcete-li pás odepnout, stiskněte kruhové tlačítko umístěné uprostřed přezky směrem nahoru (šipka c) a ze strany vytáhněte břišní pás (šipka d).
- 12 Chcete-li břišní pás utáhnout, zatáhněte za obě strany ve směru šipek (šipka a). Pokud jej chcete povolit, udělejte opak. Břišní pás lze utáhnout až po bezpečnostní zámek (obr. b).
- 13 Výšku bezpečnostního pásu nastavíte uvolněním dvou přezek na zadní straně zářadové opěrky. Vytahujte ramenní popruhy směrem k sobě (šipka a), dokud se přezka neuvolní a zasuňte je do oček na zářadové opěrce (šipka b). Vyvlečte ramenní popruhy z potahu (šipka c) a provlečte je nejvhodnějším očkem (šipka d). Poté opět upevněte dvě přezky na zadní straně zářadové opěrky (šipka e).
- 14 **NASTAVENÍ POLOHY OPĚRKY ZAD:** Zářadovou opěrku kočárku je možné nastavit do tří poloh. Chcete-li ji sklopit, zdvihněte držadlo (obr_a) a současně ji zablokujte v požadované poloze (obr_b); chcete-li zdvihnout, vysuňte ji nahoru.
- 15 **NASTAVENÍ OPĚRKY NOHOU:** Opěrku nohou je možné nastavit do dvou poloh. Jestliže ji chcete snížit, přesuňte páčky směrem dolů a současně snižte opěrku nohou (obr_a). Chcete-li ji zdvihnout, vytáhněte ji nahoru, až zacvakne (obr_b).
- 16 **OTOČNÁ KOLEČKA:** Nejmenší kolečka kočárku jsou otočná. Chcete-li, aby se přední kolečka otáčela (obr_a), musíte páčku zdvihnout, chcete-li je zablokovat, musíte páčku sklopit (obr_b).
- 17 **DRŽADLO:** Potřebujete-li držadlo obrátit, vytáhněte současně směrem nahoru páčky umístěné na držadle (obr_a) a nastavte ho z opačné strany, až zacvakne.

DŮLEŽITÉ UPOZORNĚNÍ: při tomto postupu dávejte

- pozor, abyste nezranili dítě na rukou nebo pažích. Seřídte výšku držadla současným stisknutím dvou bočních tlačítek (obr_b).
- 18 DRŽÁK LAHVIČKY: připevněte držák lahvičky, až zaklapne.
- 19 Sedačka u modelu Uno Soft je oboustranná. Než budete pokračovat, sejmete pásky a oddělejte je, jakmile tento postup dokončíte. Chcete-li sedačku obrátit, odepněte v oblasti opěrky pro nohy vnější potah od vnitřního potahu (obr_a), rozepněte zip podél zádové opěrky (obr_b) a natáhněte potah obráceně.
- 20 KOČÁREK S KORBOU/BEZ KORBY: Model Uno je ve verzi kočárku, jestliže má zádovou opěrku sklopenou až do poslední polohy, opěrku nohou zvednutou, držadlo je proti zádové opěrce a otočná kolečka jsou rovněž proti zádové opěrce (obr_a). Ve verzi sportovního kočárku bez korby má Uno zádovou opěrku zdviženou, opěrku nohou sklopenou, držadlo je na straně zádové opěrky a otočná kolečka jsou naproti zádové opěrce (obr_b).
- 21 STRÍŠKA obraťte přední okraj stříšky (obr_a), vložte úchyty do příslušných umístění loketních opěrek kočárku (obr_b) a zapněte knoflíky na zadní straně zádové opěrky. Zapněte knoflíky stříšky uvnitř loketní opěrky (obr_c) a napněte stříšku pomocí jejích bočních páček (obr_d). Chcete-li ze stříšky vytvořit slunečník, otevřete kloubový závěs (obr_e) a zbytek stříšky odepněte.
- 22 NÁNOŽNÍK: Jestliže chcete přeměnit model Uno na kočárek s korbou, nejprve vytáhněte přední madlo dopředu do druhé polohy a zdvihněte opěrku nohou, vytáhněte dolní část nánožníku zpod potahu opěrky nohou a zasuňte jazýčky dolní části nánožníku do štěrbin předního madla (obr_b). (Štěrby v předním madle se objeví při vytažení madla dopředu. V případě, že štěrby zmizí ve svém uložení, je nutné přitáhnout k sobě dvě páčky umístěné pod předním madlem). Nakonec nasadte boční poutka na loketní opěrky (obr_c). Kočárek s korbou bez nánožníku (obr_d).
- 23 Spojte zipem horní část nánožníku s dolní částí nánožníku, pak nasadte boční poutka na loketní opěrky (obr_a) a připevněte knoflíky nánožníku k loketním opěrkám (obr_b). Kočárek s korbou s nánožníkem (obr_c).
- 24 ODSTRANĚNÍ KOL: Při demontáži kol je nutné stisknout tlačítko (obr_a) a odstranit kola (obr_b). Při demontáži malých koleček stiskněte páčku (obr_c) směrem dovnitř a současně kolečka stáhněte (obr_d).
- 25 SLOŽENÍ: Před složením kočárku si ověřte, že je držadlo na straně zádové opěrky, jestliže je nasazená stříška, uvolněte boční střešní páčky, zkontrolujte, zda jsou všechna kola zablokovaná.
- 25 Chcete-li kočárek složit, stiskněte páčku 1 a potom páčku 2 (obr_a), otočte držadlo dopředu a sklopte ho směrem dolů. Nakonec zahákněte pojistné háčky (obr_b). Složený kočárek UNO zůstane sám stát.
- 26 PŘEPRAVA: Kočárek má po stranách dvě přepravní rukojeti, které umožňují přepravu složeného i otevřeného kočárku (např.: když ho nesete na schodech).
- 27 SEJMUTÍ POTAHU: při stahování potahu kočárku odstraňte křídélko potahu ze zádové opěrky (obr_a). Vytáhněte křídélka potahu loketních opěrek (obr_b). Abyste mohli vyprat dolní část nánožníku, vytáhněte úchyty z jejich umístění na rámu opěrky nohou (obr_c).
- 28 ÚCHYTY GANCIOMATIC U KOČÁRKU: Úchyty Ganciomatic u kočárku zdvihnete nadzvednutím potahu v rozích sedačky a otočením obou úchyťů nahoru (obr_a). Úchyty Ganciomatic u kočárku sklopíte vytažením páčky směrem nahoru a současným sklopením háčku (obr_b). Model Uno můžete složit i se zdviženými úchyty Ganciomatic.
- 29 UNO + PRIMO VIAGGIO: Při připevnění autosedačky ke kočárku postupujte takto: Zabrzďte kočárek, odstraňte stříšku, umístěte zádovou opěrku do předposlední polohy a zdvihněte úchyty Ganciomatic. Otočte držadlo ze strany naproti zádové opěrce, nasadte autosedačku otočenou směrem k držadlu a připevněte ji zatlačením až do zaklapnutí (obr_a). Ověřte si, že je držadlo umístěné na straně zádové opěrky, vytáhněte přední madlo až do prvního cvaknutí, umístěte autosedačku obrácenou směrem k zádové opěrce a připevněte ji zatlačením až do zacvaknutí (obr_b). Před připevňováním a odstraňováním těchto nástavců vždy podvozek nebo kočárek zabrzďte (řídte se příslušnými návody k použití). Vždy zkontrolujte, zda jsou korba nebo autosedačka správně připevněné.

PŘÍSLUŠENSTVÍ

- 30 PLÁŠTĚNKA: Pláštěnka se zipem, kterým se připojuje ke stříšce.
- 31 Tato pláštěnka je vyrobená tak, abyste ji mohli použít i v případě, že k podvozku Uno připevníte dětskou autosedačku Primo Viaggio.
- 32 PŘEBALOVACÍ TAŠKA: Taška s matrací pro přebalování dítěte, možno připevnit ke kočárku.

SÉRIOVÁ ČÍSLA

- 33 Informace týkající se data výroby kočárku UNO se nacházejí pod opěrkou pro nohy.
- Název výrobku, datum výroby a sériové číslo.
 - Tyto informace jsou nezbytné při řešení jakýchkoliv stížností.

ČIŠTĚNÍ A ÚDRŽBA

ÚDRŽBA: Chraňte výrobek před atmosférickými vlivy (voda, déšť nebo sníh); nepřetržitě a dlouhodobé vystavení slunečnímu záření může způsobit změnu barvy mnoha materiálů; uchovávejte výrobek na suchém místě.

ČIŠTĚNÍ PODVOZKU: Pravidelně čistěte umělohmotné části vlhkým hadrem bez použití rozpouštědel nebo jiných podobných prostředků; kovové části vždy dobře vysušte, aby nedošlo k jejich zrezivění; udržujte veškeré pohyblivé části výrobku čisté (regulační mechanismy, úchytné mechanismy, kola...) a pravidelně z nich odstraňujte prach a písek; v případě potřeby je promažte lehkým olejem.

ČIŠTĚNÍ PLÁŠTĚNKY: Umývejte houbou a mýdlovou vodou bez použití čisticích prostředků.

ČIŠTĚNÍ TEXTILNÍCH ČÁSTÍ: Textilní části pravidelně kartáčujte, aby se na nich neusazoval prach, a perte je v ruce při max. teplotě 30°; neždímejte; nebělíte chlórem; nežehele; nečistěte chemicky; neodstraňujte skvrny pomocí rozpouštědel a nesušte v sušičce s otočným bubnem.



SYSTÉM GANCIOMATIC

Systém Ganciomatic je rychlý a praktický systém, který umožňuje připevnit jediným pohybem autosedačku Primo Viaggio (lze zakoupit samostatně) k úchyťům Ganciomatic u kočárku.

PEG-PÉREGO S.p.A.



Spoločnosť Peg-Pérego S.p.A. je certifikovaná podľa ISO 9001. Táto certifikácia zaručuje klientom a spotrebiteľom transparentnosť a spoľahlivosť ohľadne pracovných postupov spoločnosti.

Spoločnosť Peg Pérego si vyhradzuje právo provést jakékoľvek zmeny a úpravy na modeloch popísaných v tejto publikácii, jestliže si to vyžadujú technické alebo obchodní dôvody.

Spoločnosť Peg Pérego je k dispozícii svojim zákazníkom, aby čo najľahšie uspokojila všetky ich potreby a požiadavky. Z tohto dôvodu je pre spoločnosť veľmi užitočné a cenné sa seznámiť s názorami svojich zákazníkov. Budeme vám preto veľmi vďační, keď po použití nášho výrobku vyplníte DOTAZNÍK O SPOKOJENOSTI ZÁKAZNÍKŮ, ktorý nájdete na našich internetových stránkach www.pegperegocom, a seznámíte nás s vašimi prípadnými pripomienkami a podnetmi.

SERVISNÍ SLUŽBA PEG-PÉREGO

V prípade ztráty alebo poškodení niektorých častí výrobku použijte iba originálne diely Peg Pérego. V prípade, že potrebujete informácie o jakýkoľvek opravách, náhradných dieloch či výrobku alebo chcete objednať originálne náhradné diely a príslušenstvo, kontaktujte Peg Perego After Sales Service a sdieľte sériové číslo daného výrobku (pokiaľ je na výrobku uvedené).

tel. 0039/039/60.88.213 fax 0039/039/33.09.992

e-mail assistenza@pegperegocom internetové stránky www.pegperegocom

SK_Slovenčina

Ďakujeme, že ste si vybrali výrobok Peg-Pérego.

OPOZORILO

- **DÔLEŽITÉ: prečítajte si dôkladne tieto inštrukcie a uschovajte si je pre použitie v budúcnosti. Bezpečnosť dieťaťa by mohla byť ohrozená v prípade, že tieto inštrukcie nie sú dodržané.**
- Tento výrobok je určený pre prepravu 1 dieťaťa na sedačke.
- Nepoužívajte tento výrobok pre väčší počet užívateľov ako je určené výrobcom.
- Tento výrobok je schválený pre deti od narodenia do 15 kilogramov váhy.
- Tento výrobok bol navrhnutý pre použitie v kombinácii s autosedačkou spoločnosti Peg Perego Ganciomatic „Primo Viaggio“ (skupina 0+).
- Pred použitím skontrolujte, že sedačka „Primo Viaggio“ (skupina 0+) je k výrobku správne pripojená.
- Výrobok musí byť zmontovaný a pripravený dospelou osobou.
- Výrobok nepoužívajte, ak niektoré súčasti chýbajú alebo sú zrejmé známky poškodenia.
- Vždy používajte 5-bodové popruhy, vždy používajte popruh medzi nohy v kombinácii s popruhom okolo pasu.
- Nenechávajte dieťa bez dozoru. Môže to byť nebezpečné.
- Ak zastavíte, vždy používajte brzdu.
- Pred použitím skontrolujte, či sú všetky spojovacie mechanizmy správne upevnené.
- Do mechanizmov nedávajte prsty.
- Dávajte pozor, aby ste nezranili dieťa počas nastavovania mechanizmov (držadlo, opierka).
- Akákoľvek záťaž povesená na držadle alebo držadlách môže spôsobiť nestabilitu; Pokiaľ ide o maximálnu váhu prepravovaného nákladu, riaďte sa inštrukciami výrobcu.
- Predný priečinok nie je navrhnutý tak, aby niesol váhu dieťaťa. Nie je navrhnutý tak, aby držal dieťa v sedadle a nenahradzuje popruh okolo pasu.
- Nevkladajte do košíku náklad ťažší ako 5 kg. Do držiaku fľaše nevkladajte veci, ktoré sú ťažšie ako je označené do držiaku fľaše a nikdy nevkladajte horúce nápoje. Do vreciek na strieške kočíka (ak ju má) nevkladajte predmety ťažšie ako 0.2 kg.
- Nepoužívajte výrobok v blízkosti schodov alebo stupníkov, tepelných zdrojov, otvoreného ohňa alebo iných nebezpečných predmetov, ktoré sú v dosahu dieťaťa.
- Použitie doplnkov, ktoré nie sú schválené výrobcom, môže byť nebezpečné.
- Tento výrobok nie je vhodný pre behanie alebo pre kolieskové korčuľovanie.
- Keď dieťa usadzujete alebo vyberáte z kočíka, použite vždy brzdu.

NÁVOD NA POUŽITIE

- 1 **ROZLOŽENIE:** súčasne stlačte dve tlačidlá rukoväte a zablokujte ju vo zvislej polohe (obr_a). Uvoľnite dve západky (fig_b), pevne nadvihnite držadlo smerom hore (fig_c) a potom ho zatlačte smerom dolu, až kým nezaklapne do konečnej polohy.
- 2 **MONTÁŽ RUKOVÄTE:** skrutkovačom odskrutkujte dve skrutky, pričom dávajte pozor, aby ste ich nestratili (obr_a). Odstráňte ochranné prvky nachádzajúce sa na koncoch rukoväte a rukoväť vsuňte do rúrok (obr_b). Umiestnite ju ako na obrázku, aby ste predišli tomu, že ju namontujete naopak. Zaskrutkujte skrutku skrutkovačom, bez nadmernej sily (obr_c), na oboch

- stranách rukoväte.
- 3 MONTÁŽ KOLIES: veľké kolesá namontujte nasadením na príslušné umiestnenia a zatlačte ich, aby zapadli na miesto.
 - 4 KOŠÍK: pri montáži košíka stlačte bočné tlačidlá (obr_a) a potiahnite, aby sa vytiahla lišta košíka (obr_b). Skontrolujte správnu polohu lišty košíka (obr_c).
 - 5 Na lištu nasuňte poťah košíka (obr_a) a vsuňte ho na miesto na kočíku, aby zapadol na svoje miesto. Zaveste košík na bočné gombíky (obr_b) a vpredu dve očka na kočík (obr_c).
 - 6 Košík môžete nastaviť do troch polôh. Normálna poloha (obr_a). Aby sa košík dal použiť, aj keď je úplne spustené operadlo, môžete ho spustiť jednoduchým stlačením, tak ho budete môcť naplniť bez toho, že by ste rušili dieťa (obr_b). Zdvihnutý košík, aby sa zabezpečil prístup k zadnému stupienku (obr_c).
 - 7 PREDNÁ RUKOVÄŤ: prednú rukoväť zasunúť (obr_a) a zatlačte, aby zaskočila do prvej polohy. Potiahnite smerom k sebe páčky nachádzajúce sa pod prednou rukoväťou (obr_b) a zasunúť ho až na doraz zatlačením vpred (obr_c).
 - 8 Predná rukoväť sa dá predĺžiť do dvoch polôh. Aby sa dala predĺžiť do prvej polohy, potiahnite k sebe dve páčky nachádzajúce sa pod prednou rukoväťou (obr_a) a predĺžte ju do prvej polohy (obr_b). Aby sa dala predĺžiť do druhej polohy, potiahnite páčky a prednú rukoväť ešte viac k sebe, aby zaskočila do druhej polohy (obr_c). Keď sú vaše deti väčšie, môžete prednú rukoväť odmontovať. Aby ste prednú rukoväť odmontovali, stlačte tlačidlá nachádzajúce sa pod opierkami rúk (obr_d) a súčasne potiahnite prednú rukoväť smerom von (obr_e).
 - 9 MISKA "CHILD TRAY": predĺžte prednú rukoväť do druhej polohy a misku namontujte zatlačením dolu do správnej polohy (obr_a). Pri jej vybratí zatlačte dve bočné krídelká misky smerom von a súčasne misku nadvihnite (obr_b).
 - 10 BRZDA: Ak chcete brzdu na kočíku zatiahnuť, zdvihnite páčku na stranách rukoväte (obr_a). Ak chcete brzdu uvoľniť, stlačením vypínacieho tlačidla páčku uvoľnite. (obr_b). Brzdu zatiahnite vždy vtedy, keď kočík nie je v pohybe.
 - 11 5-BODOVÝ BEZPEČNOSTNÝ PÁS: Aby ste pripevnili bezpečnostný pás, vsuňte dve spony pásového popruhu (s pripojenými ramennými popruhmi - Šípka a) do popruhu medzi nohami, až kým nezapadnú do seba (Šípka b). Aby ste ho odopli, stlačte okrúhly gombík umiestnený v strede spony smerom nahor (Šípka c) a stiahnite pásové popruhy do strán (Šípka d).
 - 12 Aby ste pásový popruh pritiahli, zatiahnite na oboch stranách v smere šípky (Šípka a). Aby ste ho uvoľnili, postupujte naopak. Pásový popruh je možné zatiahnuť len potiaľ, pokiaľ to umožní bezpečnostná poistka (Obr. b).
 - 13 Aby ste upravili výšku bezpečnostného pásu, uvoľnite dve spony na zadnej strane chrbtovej opierky. Potiahnite ramenné popruhy smerom k sebe (Šípka a), až kým sa spony neuvolnia, presuňte ich cez otvory na chrbtovej opierke (Šípka b). Vytiahnite ramenné popruhy z vaku (Šípka c) a presuňte ich cez najlepšie vyhovujúce otvory (Šípka d), potom opäť zapnite dve spony na zadnej strane chrbtovej opierky (Šípka e).
 - 14 REGULÁCIA CHRBTOVÉHO OPERADLA: zadné operadlo sa dá nakloniť do troch polôh. Aby ste operadlo spustili, nadvihnite poistku (obr_a) a súčasne operadlo zablokujte v želanej polohe (obr_b); pri zdvihnutí zatlačte smerom hore.
 - 15 REGULÁCIA PODNOŽKY: podnožku možno nastaviť do dvoch polôh. Aby ste ju spustili, potiahnite dve páčky smerom dolu a súčasne spustíte podnožku (obr_a). Aby ste ju zdvihli, nadvihnite ju, kým nezapadne na miesto (obr_b).
 - 16 OTÁČAVÉ KOLIESKA: menšie kolieska kočíka sa môžu otáčať okolo vlastnej osi. Aby sa mohli otáčať, musíte nadvihnúť páčku (obr_a), aby ostali zablokované, páčku spustíte (obr_b).
 - 17 RUKOVÄŤ: aby sa rukoväť dostala na opačnú stranu, potiahnite hore súčasne páčky nachádzajúce sa na rukoväti (obr_a) a preklopte rukoväť na opačnú stranu, aby zaskočila na miesto. **DÔLEŽITÉ UPOZORNENIE:** pri vykonávaní tohto úkonu dávajte pozor, aby ste ruky a ramená dieťaťa. Výšku rukoväte nastavte súčasným stlačením dvoch bočných tlačidiel (obr_b).
 - 18 NOSIČ FLIAŠ: zasunúť nosič fliaš, aby zapadol na miesto, počuť kliknutie.
 - 19 Sedadlo kočíka UNO modelu Soft je obojstranné. Skôr, ako budete pokračovať (v otočení polohy sedadla), odstráňte popruhy a znovu ich upevnite po skončení úkonu. Aby ste mohli otočiť sedadlo, odopnite horný vak od dolného vaku pri opierke na nohy (Obr. a), otvorte zips pozdĺž chrbtovej opierky (Obr. b) a premiestnite vak z náprotivnej strany.
 - 20 HLBOKÝ KOČÍK ALEBO VYCHÁDZKOVÝ KOČÍK: Uno sa premení na hlboký kočík úplným spustením operadla, nadvihnutím podnožky, preklopením rukoväte do opačnej strany ako je operadlo chrbta a keď sú otáčavé kolieska na opačnej strane ako operadlo (obr_a). Uno sa premení na vychádzkový kočík úplným nadvihnutím operadla, spustením podnožky, preklopením rukoväte do strany operadla chrbta a keď sú otáčavé kolieska na opačnej strane ako operadlo (obr_b).
 - 21 STRIEŠKA: vyhrňte predný okraj striešky (obr_a), vsuňte úchytky na príslušné miesta na opierkach rúk kočíka (obr_b) a zapnite gombíky na zadnej strane operadla. Zapnite gombíky striešky na vnútornej strane opierok rúk (obr_c) a striešku napnite spustením páčok (obr_d). Aby ste striešku premenili na slnečnik, otvorte zips (obr_e) a odopnite zvyšné gombíky striešky.
 - 22 NÁNOŽNÍK: aby sa Uno premenil na verziu hlbokého kočíka, treba najprv predĺžiť prednú rukoväť do druhej polohy a nadvihnúť podnožku, potom vytiahnite spodnú časť nánožníka spod vrecka podnožky (obr_a), vsuňte jazýčky na spodnej strane nánožníka do otvorov prednej rukoväte (obr_b). (Otvory na prednej rukoväti sa odkrývajú pri predĺžení prednej rukoväte. Ak by sa otvory zasunuli na miesto, treba potiahnuť dve páčky nachádzajúce sa pod prednou rukoväťou). Nakoniec nasuňte bočné očka na opierkach rúk (obr_c). Verzia kočíka bez nánožníka (obr_d).
 - 23 Zapnite zips na hornej časti nánožníka so zipsom na spodnej časti, nasuňte postupne bočné očka na opierky rúk (obr_a) a zapnite gombíky nánožníka s gombíkmi opierok rúk (obr_b). Verzia kočíka s nánožníkom (obr_c).
 - 24 MONTÁŽ KOLIES: aby ste vybrali veľké kolesá, stlačte tlačidlo (obr_a) a koleso vytiahnite (obr_b). Pri vyberaní malých koliesok zatlačte páčku (obr_c) smerom dnu a súčasne vytiahnite koliesko (obr_d). **ZLOŽENIE:** Predtým, ako kočík zatvoríte, skontrolujte, či je rukoväť umiestnená na strane operadla, ak je namontovaná strieška, uvoľnite príslušné páčky a skontrolujte, či sú všetky kolesá v zablokovanej polohe.
 - 25 Pri zatváraní kočíka stlačte páčku 1 a potom páčku 2 (obr_a), otočte rukoväť dopredu a potom ho zatlačte smerom dolu. Kočík úplne zatvorte uchytením háčkov (obr_b). Zatvorený kočík UNO stojí samostatne.
 - 26 PREPRAVA: na kočíku sú na bokoch dve rukoväte, ktoré umožňujú jeho prenos, keď je zatvorený alebo otvorený (napr.: pri zostupovaní zo schodov).
 - 27 STIAHNUTIE POŤAHU: aby ste mohli vyzliecť poťah, odstráňte páčku vaku na chrbtovom operadle (obr_a). Vytiahnite páčky vaku z opierok rúk (obr_b). Aby ste mohli vyprať spodnú časť nánožníka, vytiahnite úchytky nachádzajúce sa na ráme podnožky (obr_C).

SYSTÉM GANCIOMATIC:

Systém Ganciomatic je praktický a rýchly systém, ktorý umožňuje pohodlné upevnenie autosedačky

- Primo Viaggio (ktorá sa dá zakúpiť samostatne) na základňu Ganciomatic kočíka jediným pohybom.
- 28 **ÚCHYTKY GANCIOMATIC NA ŠPORTOVOM KOČÍKU:** aby ste úchytky Ganciomatic na športovom kočíku zdvihli, nadvihnite poťah na rohoch sedadla a otočte obe úchytky smerom hore (obr_a). Aby ste úchytky Ganciomatic športového kočíka sklopili, potiahnite páčku hore a súčasne sklopte západku (obr_b). Uno možno zatvoriť aj keď sú úchytky Ganciomatic nadvihnuté.
- 29 **UNO + PRIMO VIAGGIO:** Pri uchytení autosedačky na kočík treba: kočík zabrzdíť, odstrániť striešku, umiestniť operadlo do predposlednej polohy a nadvihnúť úchytky Ganciomatic. Otočte rukoväť na stranu proti operadlu, umiestnite autosedačku otočenú smerom k rukoväti a upevnite ju zatlačením na doraz (obr_a). Skontrolujte, či je rukoväť umiestnená na strane operadla, vyťahnite prednú rukoväť do prvej polohy predĺženia, položte autosedačku obrátenú smerom k operadlu a upevnite ju zatlačením smerom dolu až na doraz (obr_b). Pred upevnením alebo odopnutím výrobkov podvozok alebo športový kočík zabrzdíte (pozrite si príslušné návody na používanie). Skontrolujte, či je diel na prepravu dieťaťa správne upevnený.

PRÍSLUŠENSTVO

- 30 **PRŠIPLÁŠŤ:** Pršiplášť so zipsom, ktorý sa dá upevniť na striešku.
- 31 Tento pršiplášť bol navrhnutý aj pre prípad, že na kočíku Uno je upevnená autosedačka Primo Viaggio.
- 32 **PREBAĽOVACIA TAŠKA:** taška s podložkou na prebaľovanie dieťaťa, ktorá sa dá upevniť na športový kočík.

SÉRIOVÉ ČÍSLA

- 33 Informácie týkajúce sa dátumu výroby výrobku sa nachádzajú na kočíku UNO pod opierkou na nohy.
- Názov výrobku, dátum výroby a sériové číslo.
 - Tieto informácie sú potrebné pri každej reklamacii.

ČISTENIE A ÚDRŽBA

ÚDRŽBA VÝROBKU: chráňte výrobok pred atmosférickými vplyvmi: voda, dážď alebo sneh; nepretržité a dlhodobé vystavenie slnečnému žiareniu môže spôsobiť zmenu farby mnohých materiálov; uchovávajte výrobok na suchom mieste.

ČISTENIE PODVOZKU: pravidelne čistite umelohmotné časti vlhkou handričkou; nepoužívajte rozpúšťadlá alebo podobné prostriedky; kovové časti výrobku vysušte, aby nedošlo k ich zhrdzaveniu; udržiavajte v čistom stave všetky mobilné časti výrobku (regulačné mechanizmy, úchytné mechanizmy, kolesá...), odstraňujte z nich prach a piesok a v prípade potreby ich namažte ľahkým olejom.

ČISTENIE PLÁŠŤA: umývajte pomocou špongie a mydlovej vody, nepoužívajte pracie prostriedky.

ČISTENIE TEXTILNÝCH ČASTÍ: textilné časti výrobku pravidelne vykefujte, čím odstránite prach a perle v rukách pri maximálnej teplote 30°; nežmýkajte; nepoužívajte prostriedky obsahujúce chlór; nežehlite; nečistite chemicky; na odstraňovanie škvŕn nepoužívajte rozpúšťadlá a nesaňte v sušičke s otáčajúcim sa bubnom.



PEG-PÉREGO S.p.A.



Spoločnosť Peg-Pérego S.p.A. je certifikovaná podľa ISO 9001. Tento certifikát zaručuje zákazníkom a spotrebiteľom transparentnosť a spoľahlivosť vzhľadom na pracovné postupy spoločnosti.

Spoločnosť Peg Pérego môže kedykoľvek vykonať zmeny a úpravy na modeloch, ktoré sú popísané v tejto publikácii, ak si to budú vyžadovať technické alebo obchodné podmienky.

Spoločnosť Peg Pérego je vždy k dispozícii svojim spotrebiteľom, aby čo najlepšie uspokojila všetky ich potreby a požiadavky. Z tohto dôvodu je pre spoločnosť veľmi dôležité a cenné oboznámiť sa s názormi našich zákazníkov. Preto vám budeme veľmi vďační, keď po použití nášho výrobku vyplníte **DOTAZNÍK PRE ZISTENIE SPOKOJNOSTI ZÁKAZNÍKOV**, ktorý nájdete na nasledujúcej internetovej adrese: www.pegperegocom. Prosíme vás o uvedenie prípadných postrehov a doporučení.

ASISTENČNÁ SLUŽBA SPOLOČNOSTI PEG-PÉREGO

Ak dôjde k náhodnej strate alebo poškodeniu niektorých častí výrobku, použite len originálne náhradné diely Peg Pérego. Pre prípad akejkoľvek opravy, výmeny informácií o výrobku a objednávok originálnych náhradných dielov alebo príslušenstva kontaktujte prosím popredajný servis spoločnosti Peg Perego s uvedením sériového čísla výrobku, ak je uvedené.

tel. 0039/039/60.88.213 fax 0039/039/33.09.992

e-mail assistenza@pegperegocom internetová stránka www.pegperegocom

HU_Magyar

Köszönjük, hogy a Peg-Pérego termékét választották.

FIGYELMEZTETÉS

FONTOS: figyelmesen olvassák el az alábbi utasításokat és azokat őrizték meg a későbbi alkalmazás céljából. A gyermek biztonságát veszélyeztethetik azzal, ha nem tartják be ezeket az utasításokat.

- Ezt a terméket 1 gyermek ülésben történő szállítására tervezték.
- Ne használják ezt a terméket a gyártó által előírtnál több gyermek számára.
- Ezt a terméket újszülött és maximum 15 kg súlyú gyermekek ülésben történő szállítására hitelesítették.
- Ezt a terméket arra tervezték, hogy 1 "Primo Viaggio" (0+ csoport) Peg Perego Ganciomatic autós gyereküléssel kombinálva használják fel.
- A használat előtt győződjenek meg arról, hogy a "Primo Viaggio" autós gyerekülés (0+ csoport) helyesen a termékhez van kapcsolva.
- A termék összeszerelési és előkészítési műveleteit felnőttek végezhetik.
- Ne használják a terméket, ha egyes részei hiányoznak vagy azon törést észlelnek.
- Mindig ötpontos biztonsági övet használjanak; mindig alkalmazzák az öv lábelválasztó részét a csípőövvel együtt.
- A gyermekük felügyelet nélkül hagyása veszélyes lehet.
- Álló helyzetben mindig használják a fékeket.
- A használat előtt győződjenek meg arról, hogy minden rögzítő szerkezet helyesen be van kapcsolva.
- Ne tegyék az ujjukat a szerkezetekbe.
- Figyeljenek oda a jelenlévő gyermekre akkor, amikor a szerkezeteket beállító műveleteket (tolókar, háttámla) végzik.
- A tolókarra vagy a fogantyúkra felakasztott bármilyen teher instabillá teheti a terméket; tartsák be a gyártó utasításait a maximális terhek alkalmazására vonatkozóan.
- A kapaszkodót nem úgy tervezték, hogy az a gyermek súlyát elbírja; a kapaszkodó nem arra szolgál, hogy az ülőkében visszatartsa a gyermeket és nem helyettesíti a biztonsági övet.
- Ne rakjanak a kosárba 5 kg-nál nagyobb súlyú terhet.
- Ne tegyenek az italtartóba az italtartón feltüntetett súlynál nehezebb terhet és meleg italt soha. A kocsitető zsebekbe (ha vannak) 0,2 kg-ot meg nem haladó súlyokat helyezzenek.
- Ne alkalmazzák a terméket lépcső vagy lépcsőfokok mellett; ne használják hőforrások, nyílt láng vagy a gyermek kezeügyébe eső, veszélyes tárgyak közelében.
- A gyártó által jóvá nem hagyott tartozékok használata veszélyes lehet.
- Ez a termék nem alkalmas arra, hogy jogging vagy görkorcsolyázás közben használják.
- Használják a fékeket a gyermekek behelyezése és kivétele folyamán.

HASZNÁLATI UTASÍTÁS

- 1 NYITÁS: nyomja le egyszerre a tolókar két gombját, és rögzítse a tolókart függőleges helyzetben (a ábra). Akassza ki a két csatlakozást (b ábra), határozottan húzza fölfelé a fogantyút (c ábra), majd nyomja lefelé, hogy végül bekattanjon.
- 2 A TOLÓKAR FELSZERELÉSE: csavarozzák ki egy csavarhúzóval a két csavart, vigyázva arra, hogy ne veszítsék el azokat (a_ábra). Távolítsák el a tolókar végződéseinek elhelyezett védelmeket és tolják be a

tolókart a csövekbe (b_ábra). Az ábrán látható módon állítsák be az ellentétes irányú felszerelés elkerülése érdekében. A csavarhúzóval a tolókar mindkét oldalán teljesen csavarozzák be a csavart, de ne feszítsék meg (c_ábra).

- 3 A KERÉKEK FŐLSZERELÉSE: a megfelelő ágyzatok szerint szerelje föl a nagy kerekeket, és húzza föl őket kattanásig.
- 4 KOSÁR: a kosár felszereléséhez nyomja meg az oldalsó gombokat (a ábra), és húzza meg a kosár tengelyének kihúzásához (b ábra). Ellenőrizze a kosár tengelyének helyes elhelyezkedését (c ábra).
- 5 Húzza be a tengelyt a kosár szövetébe (a ábra), és illessze a babakocsi vázába kattanásig. Oldalt akassza be a kosarat a gombokra (b ábra) és elöl a két bemélyedést húzza rá a babakocsira (c ábra).
- 6 A babakocsi kosarat háromféle módon lehet beállítani. Normál helyzet (a ábra). A kosár leereszkedik, hogy akkor is használni lehessen, amikor a háttámla teljesen le van eresztve, a kosarat lenyomva könnyebb berakodni anélkül, hogy zavarnánk a kisbabát (b ábra). Megemelt kosár a hátsó hozzáféréssel a hátsó lábtartóhoz (c ábra).
- 7 ELŐLAP: illessze be az előlapot (a ábra), és nyomja be az első kattanásig. Az előlapon lévő karokat (b ábra) húzza maga felé, és a teljes beillesztéshez nyomja előre az előlapot (c ábra).
- 8 Az előlapot két állásban lehet meghosszabbítani. Az első pozícióig történő meghosszabbításhoz húzza maga felé az előlapon lévő két kart (a ábra), és húzza ki az első kattanásig (b ábra). A második pozícióig történő meghosszabbításhoz húzza még jobban meg a két kart és az előlapot maga felé a második kattanásig (c ábra). Amikor a gyermek már nagyobb, el lehet távolítani az előlapot. Az előlap kihúzásához nyomja meg a karok alatti gombokat (d ábra), és egyidejűleg húzza kifelé az előlapot (e ábra).
- 9 "CHILD TRAY" TÁLCA: húzza ki az előlapot a második pozícióba, és lefelé nyomva akassza be a tálcat (a ábra). Eltávolításához nyomja kifelé a tálca két oldalsó szárnyát, és evvel egyidejűleg emelje meg (b ábra).
- 10 FÉK: a sportkocsi fékezéséhez emelje fel a fogantyú oldalán található kart (a_ábra), a fék kiengedése céljából engedjék ki a kart a kioldó gomb megnyomásával (b_ábra). Álló helyzetben mindig állítsák be a sportkocsi fékjét.
- 11 5-PONTOS BIZTONSÁGI ÖV: a becsatolásához vezessék be a csípőöv szíjának két csatját (rácsatolt vállpántokkal – nyíl_a) a lábelválasztó szíjba kattanásig (nyíl_b). A kicsatolásához nyomják felfelé a csat közepén található kerek gombot (nyíl_c) és húzzák kifelé két oldalra a csípőöv szíját (nyíl_d).
- 12 A csípőöv megfeszítéséhez azt húzzák mindkét oldalon a nyíl irányába (nyíl_a). A meglazításához az ellenkező irányban járjanak el. A csípőöv a biztonsági pecekig feszíthető (b_ábra).
- 13 A biztonsági öv magasságának a beállításához csatolják ki a háttámla hátsó részén található két csatot. Húzzák maguk felé a vállpántokat (nyíl_a), egészen addig, míg a csatok kioldódnak, majd vezessék be őket a háttámlán található övbújtatókba (nyíl_b). Vegyék ki a vállpántokat a zsákból (nyíl_c) és vezessék be őket a legmegfelelőbb övbújtatóba (nyíl_d), majd ezt követően ismét csatolják be a két csatot a háttámla hátsó részén (nyíl_e).
- 14 HÁTTÁMLA BEÁLLÍTÁS: a babakocsi háttámláját három helyzetbe lehet állítani. Leeresztéséhez emelje fel a kart (a ábra), és evvel egy időben akassza be a kívánt állásba (b ábra); megemeléséhez nyomja fölfelé.
- 15 LÁBTARTÓ BEÁLLÍTÁS: a lábtartót két helyzetbe lehet állítani. Leengedéséhez húzza lefelé a két kart, és evvel egyidejűleg engedje le a lábtartót (a ábra). Főlemeléséhez emelje föl kattanásig (b ábra).

- 16 **BOLYGÓ KEREKEK:** a babakocsi kis kerekei körbe forognak. Ahhoz, hogy körbe forogjanak emelje föl a kart (a ábra), rögzítésükhöz engedje le (b ábra).
- 17 **A TOLÓKAR:** a tolókar megfordításához egyszerre húzza fölfelé a karon lévő kis rudakat (a ábra), és állítsa át a tolókart a túloldalra a végső bekattanásig. **FONTOS:** ennek a műveletnek a során vigyázzon, hogy ne üsse be véletlenül a gyermek kezét vagy karját. A két oldalsó gombot (b ábra) egyszerre lenyomva állítsa be a tolókar magasságát.
- 18 **CUMISÜVEGTARTÓ:** kapcsolják rá a cumisüvegtartót kattanásig.
- 19 **A UNO Soft modelles gyerekülés megfordítható.** A használatba vétele előtt vegye le a pántokat és csak akkor helyezze vissza őket, ha a műveletet elvégezték. A megfordítása céljából, gombolják le a felső zsákot a lábtartónál lévő alsó zsákról (a ábra), húzzák szét a cipzárat a háttámlán (b_ábra) és a zsákot helyezik az ellenkező oldalra.
- 20 **MÉLYKOCSI ÉS/VAGY SPORTKOCSI:** Mélykocsiként a babakocsi háttámlája az utolsó állásba le van eresztve, a lábtartó meg van emelve, a tolókar a háttámlával ellentétes oldalon van és a bolygókerék is szintén a háttámlával ellentétes oldalon vannak (a ábra). Sportkocsiként a babakocsi háttámlája meg van emelve, a lábtartó le van eresztve, a kar a háttámla oldalán van és a körbeforgó kerék a háttámlával ellentétes oldalon vannak (b ábra).
- 21 **KUPOLA:** fordítsa ki a kupola első szegélyét (a ábra), illessze be a babakocsi kartámaszainak megfelelő helyére a csatlakozókat (b ábra), és gombolja be a kupolát a háttámla hátán. A kartámaszok belső oldalán gombolja be a kupola gombjait (c ábra), és feszítse ki a kupolát, engedje le a patenteket (d ábra). A kupola napernyővé történő átalakításához nyissa ki a zipzárat (e ábra), és gombolja ki a burkolat többi részét.
- 22 **TAKARÓ:** az Uno mélykocsivá történő átalakításához először ki kell húzni az előlapot a második állásba, és meg kell emelni a lábtartót, a lábzsák alatt húzza át a takaró alsó részét, a takaró alsó részének nyelveit illessze be az előlap nyílásaiba (b ábra). (Az előlap kihúzásakor láthatóvá válnak az előlap nyílásai. Ha a nyílások visszahúzódnak az ágyazatukba, az előlap alatti két kart húzza maga felé). Végül az oldalsó szárnyakat illessze be a kartámaszba (c ábra). Mélykocsi takaró nélkül (d ábra).
- 23 A takaró felső és alsó részét csatlakoztassa a zipzárral, a szárnyakat sorban illessz be a kartámaszba (a ábra), és gombolja föl a takarót a kartámaszokra (b ábra). Mélykocsi takaróval (c ábra).
- 24 **A KEREKEK LEVÉTELE:** a nagy kerekek levételéhez nyomja meg a gombot (a ábra), és húzza le a kereket (b ábra). A kis kerekek levételéhez nyomja befelé a kart (c ábra), és evvel egy időben húzza le a kereket (d ábra). **ÖSSZECUKÁS:** A babakocsi becsukása előtt ellenőrizze, hogy a kar a háttámla oldalán legyen, ha a burkolat fent van, akkor lazítsa ki a patenteket, és ellenőrizze, hogy minden kerék le legyen rögzítve.
- 25 A babakocsi összecsukásához nyomja le az 1 kart, majd a 2 kart (a ábra), forgassa előre a tolókart, majd nyomja lefelé. A kampók beakasztásával zárja le az összecsukást (b ábra). Az UNO babakocsi összecsukott állapotban megáll.
- 26 **SZÁLLÍTÁS:** a babakocsi két oldalán egy-egy kar található a szállításhoz, ezeknél fogva lehet szállítani összecsukva és kinyitva is (pl. ha lépcsőn kell lemenni).
- 27 **A BÉLÉS LEFEJTÉSE:** a sportkocsi bélésének lefejtéséhez vegye le a zsák merevítőfület a háttámláról (a ábra). Húzzák le a zsák merevítőfüleit a kartámlákról (b_ábra). A takaró alsó részének moshatósága érdekében húzzák ki a kapcsokat a lábtartó vázára rögzített foglalatokból (C_ábra).

GANCIOMATIC SYSTEM

A Ganciomatic System praktikus és gyors megoldás, aminek segítségével a Primo Viaggio (külön megvásárolható) autós bébihordozót egy mozdulattal rögzíteni tudja a babakocsi Ganciomatic csatlakozási pontjaira.

- 28 **A BABAKOCSI GANCIOMATIC CSATLAKOZÁSI PONTJAI:** a babakocsi Ganciomatic csatlakozási pontjainak megemeléséhez emelje föl az ülés sarkainál a zsákot és fordítsa a két csatlakozási pontot fölfelé (a ábra). A babakocsi Ganciomatic csatlakozási pontjai leeresztéséhez húzza fölfelé a kart, és egyidejűleg engedje le a kampót (b ábra). Az Unot úgy is össze lehet csukni, ha a Ganciomatic csatlakozások meg vannak emelve.
- 29 **UNO + PRIMO VIAGGIO:** az autós babaülésnek a babakocsiba rögzítéséhez az alábbi műveleteket kell elvégezni: fékezze be a babakocsit, vegye le a burkolatot, állítsa a háttámlát az utolsó előtti állásba, és emelje meg a Ganciomatic csatlakozási pontokat. Fordítsa át a tolókart a háttámla túloldalára, állítsa az autósülést a kar felé, és lefelé kattanásig nyomva akassza be (a ábra). Ellenőrizze, hogy a kar a háttámla oldalán legyen, húzza ki az előlapot első kattanásig, állítsa az autósülést a háttámla felé, és lefelé kattanásig nyomva akassza be (b ábra). A vázat vagy a babakocsit mindig fékezze be az egyéb kiegészítők ki- vagy beakasztása előtt (kövesse a vonatkozó használati utasítást). Ellenőrizze, hogy a gyermeket szállító kiegészítő helyesen be legyen akasztva.

TARTOZÉKOK

- 30 **ESŐERNYŐ:** A burkolatra rögzíthető zipzáras esőernyő.
- 31 Az esőernyő úgy van kialakítva, hogy akkor is föl lehessen helyezni az Uno babakocsira, ha abba a Primo Viaggio autós babaülést helyezték be.
- 32 **PELENKÁZÓ TÁSKA:** a babakocsira akasztható táska pelenkázó matracal.

SOROZATSZÁMOK

- 33 A termék gyártási idejét tartalmazó információ a UNO lábtartója alatt található.
– A termék neve, gyártási idő és sorozatszám.
Az esetleges reklamáció esetén ezeket az adatokat kérjük megadni.

TISZTÍTÁS ÉS KARBANTARTÁS

A TERMÉK KARBANTARTÁSA: védjék meg az időjárás viszonyaitól: víztől, esőtől vagy hótól; a napsütésnek való folytonos és hosszadalmas kitétel sok alapanyagban színváltozást okozhat; száraz helyen tárolják a terméket.

A VÁZ TISZTÍTÁSA: egy nedves törülközővel, oldószerek vagy egyéb hasonló termékek alkalmazása nélkül, rendszeresen tisztítsák meg a műanyagból készült részeket; tartanak szárazon minden fémből készült részt a rozsdásodás megelőzése céljából; tisztítsák le a port vagy a homokot minden mozgó részről (szabályozó mechanizmusok, összekapcsoló mechanizmusok, kerékek...) és szükség esetén könnyű olajjal kenjék be.

AZ ESŐVÉDŐ TISZTÍTÁSA: egy szivaccsal és szappanos vízzel, mosószerek használata nélkül mossák le.

A SZÖVETRÉSZEK TISZTÍTÁSA: kefélik le a szövetrészeket a por eltávolításához és legfeljebb 30°-os hőmérsékleten, kézzel mossák ki; ne facsarják; ne fehérítsék klórral; ne vasalják; ne végezzenek száraz tisztítást; ne távolítsák el a foltokat oldószerekkel és ne szárítsák forgódobos ruhaszáritógépben.



PEG-PÉREGO S.p.A.



A Peg-Pérego Rt. ISO 9001 tanúsítással rendelkezik. A tanúsítvány a vállalati munkamódszer rendszerezettségének és az abban való bizalomnak a garanciáját kínálja az ügyfeleknek és a fogyasztóknak.

A Peg Pérego az ebben a kiadványban ismertetett modelleknél műszaki vagy kereskedelmi jellegű okokból kifolyólag bármikor végrehajthat módosításokat.

A Peg Pérego a Fogyasztói rendelkezésére áll minden igényük legjobb kielégítése céljából. Ehhez az Ügyfeleink véleményének megismerése számunkra rendkívül fontos és értékes. Ezért nagyon hálásak lennénk, ha a termékünk használatbavétele után kitöltenék a FOGYASZTÓI ÉRTÉKELÉSI KÉRDŐÍVET és abban feltüntetnék az esetleges észrevételeiket vagy ötleteiket; a kérdőívet az alábbi internetes weboldalunkon találják meg: www.pegperegocom

PEG-PÉREGO VEVŐSZOLGÁLAT

Ha a modell részei véletlenül elvesznek vagy megsérülnek, akkor csak eredeti Peg Pérego cserealkatrészeket használjanak! Az esetleges javítások, cserék, a termékekkel kapcsolatos információk valamint az eredeti alkatrészek és tartozékok értékesítése ügyében vegyék fel a kapcsolatot a Peg Perego Vevőszolgálatával, a termék sorozatszámának a megadásával.

tel. 0039/039/60.88.213 fax 0039/039/33.09.992

e-mail assistenza@pegperegocom internetes weboldal www.pegperegocom

SL_Slovenščina

Hvala, ker ste izbrali izdelek Peg-Pérego.

OPOZORILO

- **POMEMBNO: natančno preberite ta navodila in jih shranite za prihodnjo uporabo. Neupoštevanje teh navodil lahko ogrozi varnost otroka.**
- Ta izdelek je namenjen prevažanju 1 otroka v sedežu.
- Ne prevažajte večjega števila otrok, kot to navaja proizvajalec.
- Ta izdelek je primeren za otroke od rojstva do teže 15 kg v sedežu.
- Ta izdelek se uporablja v kombinaciji z avtomobilskim sedežem 1 Peg Perego Ganciomatic "Primo Viaggio" (skupina 0+).
- Pred uporabo preverite, ali je avtomobilski sedež "Primo Viaggio" (skupina 0+) ustrezno pritrjen na izdelek.
- Sestavljanje in pripravo izdelka smejo izvesti le odrasle osebe.
- Izdelek ne uporabljajte, če manjkajo deli ali so vidne poškodbe.
- Vedno uporabljajte pettočkovni varnostni pas; vedno uporabljajte mednožni pas v kombinaciji s pasom okoli trebuha.
- Otroka nikoli ne puščajte samega.
- Ko izdelek stoji na mestu, vedno uporabljajte zavore.
- Pred uporabo se prepričajte, ali so vsi mehanizmi sistema za pripenjanje pravilno speti.
- V mehanizme nikoli ne vstavljajte prstov.
- Pazite, da ne poškodujete otroka, ko nastavljate mehanizme (ročaj, hrbtni naslon).
- Vsak predmet, ki ga obesite na krmilo ali ročaje, lahko naredi izdelek nestabilen; upoštevajte navodila proizvajalca glede največjih dovoljenih obremenitev.
- Sprednja zapora - pladenj ni oblikovana tako, da bi prenesla težo otroka. Ni namenjena zadrževanju otroka v sedežu in ni nadomestilo za varnostni pas.
- Košara je namenjena bremenom do največ 5 kg. V nosilec za pijačo ne odlagajte predmetov, težjih od navedenega na nosilcu za pijačo; vanj nikoli ne postavljajte vroče pijače. V žepe strehice (če so našiti), ne odlagajte predmetov, težjih od 0,2 kg.
- Izdelek ne uporabljajte v bližini stopnic, virov toplote, odprtega ognja ali nevarnih predmetov, ki so v dosegu otrokovih rok.
- Uporaba dodatkov, ki jih ne odobri proizvajalec, je lahko nevarna.
- Izdelek ni primeren za uporabo med tekanjem ali rolanjem.
- Pri posedanju v ali jemanju otroka iz vozička, uporabljajte zavore.

NAVODILA ZA UPORABO

- 1 **ODPIRANJE:** sočasno pritisnite oba gumba na ročaju in ga blokirajte v navpičnem položaju (risba a). Odprite priključka (risba b) in odločno dvignite ročaj navzgor (risba c). Nato ga potisnite navzdol, dokler ne klikne.
- 2 **NAMEŠČANJE ROČAJA:** z izvijačem odvijte oba vijaka in pri tem pazite, da ju ne boste izgubili (risba_a). Odstranite zaščite na koncih ročaja in ga vstavite v cevi (risba_b). Da boste kolesa postavili, kot je prikazano, da jih ne bi namestili v napačni smeri. Z izvijačem do konca, vendar ne na silo, privijte vijaka (risba_c) na obeh straneh ročajeve.
- 3 **NAMESTITEV KOLES:** namestite veliki kolesi, tako da se bosta ujemali z ležišči, in ju potisnite navznoter, dokler ne klikneta.
- 4 **NAKUPOVALNA KOŠARA:** da bi namestili košaro, pritisnite bočna gumba (risba a) in povlecite, da

- bi izvlekli drog košare (risba b). Preverite pravilno umestitev droga košare (risba c).
- 5 Vstavite paličico v blago košare (risba a) in jo vstavite v ležišče na vozičku, tako da klikne. Priprnite košaro ob straneh na gumbe (risba b) in od spredaj natakните pritrđitvena elementa na voziček (risba c).
 - 6 Nakupovalno košaro vozička je mogoče nastaviti na tri načine. Običajni položaj (risba a). Nakupovalno košaro je mogoče uporabljati, tudi ko je hrbtni naslon popolnoma spuščten. Če jo nekoliko pritisnete ob strani, jo lahko napolnite, ne da bi motili otroka (risba b). Dvignjena košara, da je omogočen dostop do zadnjega podnožnika (risba c).
 - 7 SPREDNJA ZAPORA: vstavite sprednjo zaporo (risba a) in potisnite do prvega klika. Proti sebi povlecite vzvoda pod sprednjo zaporo (risba b) in jo popolnoma vstavite, tako da jo potisnete proti naprej (risba c).
 - 8 Sprednjo zaporo je mogoče podaljšati v dva položaja. Da bi jo podaljšali v prvi položaj, povlecite proti sebi oba vzvoda pod sprednjo zaporo (risba a) in jo podaljšajte do prvega klika (risba b). Da bi jo podaljšali v drugi položaj, še bolj povlecite oba vzvoda in sprednjo zaporo proti sebi, dokler ne klikne še drugič (risba c). Ko otroci zrasede, lahko sprednjo zaporo odstranite. Da bi odstranili zaporo, pritisnite gumba pod nasloni za roke (risba d) in jo hkrati potegnite navzven (risba e).
 - 9 PLADENJ "CHILD TRAY": podaljšajte sprednjo zaporo do drugega položaja in nanjo priprnite pladenj, tako da ga potisnete navzdol (risba a). Da bi ga odstranili, potisnite bočna jezička pladnja navzven in ga sočasno dvignite (risba b).
 - 10 ZAVORA: za aktiviranje zavore dvignite vzvod na strani ročaja (sl_a); da bi zavoro sprostili sprostite vzvod s pritiskom na gumb za sprostitev (sl_b). Ko se voziček ne premika, zmeraj aktivirajte zavoro.
 - 11 5-TOČKOVNI VARNOSTNI PAS: če želite pripeti varnostni pas, vstavite sponki pasov okoli pasu (s pripetima naramnicama – puščica_a) v mednožni pas, dokler sponki ne zaskočita (puščica_b). Če želite pas odpeti, potisnite okrogli gumb na sredini sponke navzgor (puščica_c) in izvlecite pasova (puščica_d).
 - 12 Če želite zatisniti pas okoli pasu, povlecite pas v smer puščice (puščica_a). Če ga želite zrahljati, storite nasprotno. Pas okoli pasu lahko zatisnete do varnostne zaponke (sl_b).
 - 13 Če želite nastaviti višino varnostnega pasu, sprostite sponki na zadnji strani opore. Naramnici povlecite proti sebi (puščica_a), dokler se sponki ne sprostita in ju lahko vstavite v zanki okvira (puščica_b). Naramnici odstranite iz naslonjala (puščica_c) in ju vstavite v najprimernejšo zanko (puščica_d), nato sponki znova priključite na zadnjo stran opore (puščica_e).
 - 14 URAVNAVANJE HRBTNEGA NASLONA: Hrbtni naslon vozička je mogoče nastaviti v tri položaje. Da bi ga spustili, dvignite ročaj (risba a) in ga sočasno zablokirajte v zelenem položaju (risba b); da bi ga dvignili, ga potisnite navzgor.
 - 15 URAVNAVANJE PODNOŽNIKA: podnožnik je mogoče nastaviti v dva položaja. Da bi ga spustili, vzvoda povlecite navzdol in sočasno spustite podnožnik (risba a). Da bi ga dvignili, ga potegnite navzgor, dokler ne klikne (risba b).
 - 16 VRTLJIVA KOLESA: manjši kolesi vozička sta vrtljivi. Da bi ju sprostili in naredili tako, da sta vrtljivi, dvignite vzvod (risba a), da bi ju blokirali, ga potisnite navzdol (risba b).
 - 17 ROČAJ: da bi ročaj obrnili, povlecite sočasno navzgor vzvoda na ročaju (risba a) in ga prenesite na drugo stran, dokler ne klikne. POMEMBNO: pri tem zelo pazite, da ne bi zadeli otrokovih rok. Nastavite višino ročaja, tako da sočasno pritisnete oba bočna gumba (risba b).
 - 18 DRŽALO ZA PIJAČO: priprnite držalo za pijačo, tako da klikne.
 - 19 Sedež vozička UNO Soft lahko obrnete. Preden boste nadaljevali odstranite pasove in jih zamenjajte po zaključeni spremembi. Če želite obrniti sedež, odprite spodnja in zgornja gumba naslonjala za noge (sl_a), oprite zadrgo vzdolž naslonjala (sl_b) in znova namestite obrnjeno naslonjalo.
 - 20 KOŠARA IN/ALI ŠPORTNI VOZIČEK: Uno je košara, ko mu do konca spustimo naslon in dvignemo podstavek za noge, ko je ročaj na nasprotni strani hrbtnega naslona in so kolesa obrnjena proti hrbtnemu naslonu (risba a). Uno je športni voziček, ko mu dvignemo naslon in spustimo podstavek za noge, ko je ročaj na strani hrbtnega naslona in so kolesa obrnjena v nasprotno smer od hrbtnega naslona (risba b).
 - 21 STREHICA: obrnite sprednji del roba strehice (risba a), vstavite priključke v ustrezna ležišča naslonov za roke vozička (risba b) in priprnite na zadnji strani hrbtnega naslona. Priprnite strehico ob notranjih straneh naslonov za roke (risba c) in napnite strehico, tako da spustite napenjalo (risba d). Da bi strehico spremenili v senčnik, odprite zadrgo (risba e) in odprite preostanek strehice.
 - 22 ODEJICA: Da bi Uno spremenili v različico s košaro, je treba najprej podaljšati sprednjo zaporo v drugi položaj in dvigniti podnožnik, izvleči spodnji del odejice izpod vreče, in vstaviti spodnji del odejice v reže na sprednji zapori (risba b). (Reže na sprednji zapori se pojavijo, ko jo podaljšate. Če bi se reže skrile, je treba proti sebi potisniti dva vzvoda pod sprednjo zaporo). Na koncu je treba natakñiti še bočne reže na naslona za roke (risba c). Različica vozička brez odejice (risba d).
 - 23 Spnite z zadrgo zgornji del odejice s spodnjim, natakñite bočne reže na naslona za roke enega za drugim (fig_a) in priprnite odejico na naslona za roke (fig_b). Različica vozička z odejico (risba c).
 - 24 IZVLAČENJE KOLES: da bi izvlekli veliki kolesi, pritisnite gumb (risba a) in izvlecite kolo (risba b). Da bi izvlekli majhni kolesi, potisnite vzvod (risba c) navznoter in sočasno snemite kolo (risba d).
 - 25 ZAPIRANJE: Preden zaprete voziček, se prepričajte, da je ročaj na strani hrbtnega naslona; če je nameščena strehica, ne pozabite popustiti napenjalo; prepričajte se, da so vsa kolesa blokirana.
 - 25 Da bi zaprli voziček, najprej pritisnite vzvod 1 in nato vzvod 2 (risba a), zavrtite ročaj naprej in ga potisnite navzdol. Zapiranje dokončajte tako, da spnete spenjalne člene (risba b). Ko je voziček UNO zaprt, stoji sam.
 - 26 TRANSPORT: Voziček ima dva ročaja na bokih, da ga lahko prenašamo zaprtega ali odprtega (npr.: da bi šli po stopnicah).
 - 27 SNEMANJE PREVLEKE: da bi z vozička sneli prevleko, snemite jeziček vreče s hrbtnega naslona (risba_a). Izvlecite jezičke vreče iz naslonov za roke (risba_b). Da bi lahko oprali spodnji del odejice, izvlecite spenjalne elemente iz ležišč v okvirju podnožnika (risba_C).

SISTEM GANCIOMATIC

Sistem Ganciomatic je praktičen in hiter sistem, ki omogoča pripenjanje avtosedeža Primo Viaggio (mogoče dopustiti posebej) na priključke Ganciomatic vozička z eno samo kretjnjo.

- 28 PRIKLJUČKI GANCIOMATIC ZA VOZIČEK: Da bi dvignili priključke Ganciomatic na vozičku, na vogalih sedeža dvignite prevleko in priključka obrnite navzgor (risba a). Da bi spustili priključke Ganciomatic z vozička, navzgor povlecite vzvod in sočasno spustite spenjalni člen (risba b).

Uno je mogoče zapreti, tudi ko so priključki Ganciomatic dvignjeni.

- 29 UNO + PRIMO VIAGGIO: da bi avtosedež pripeli na voziček, je treba: voziček zavreti, sneti strehico, postaviti hrbtni naslon v predzadnji položaj in dvigniti priključke Ganciomatic. Zavrtite ročaj v nasprotni smeri od hrbtnega naslona, postavite avtosedež tako, da bo obrnjen proti ročaju, in ga priprnite, tako da ga potisnete navzdol, dokler ne klikne (risba a). Prepričajte se, da je ročaj postavljen tako, da je na strani hrbtnega naslona, izvlecite sprednjo zaporo, dokler enkrat ne klikne, postavite avtosedež tako, da bo obrnjen proti hrbtnemu naslonu in ga priprnite, tako da ga potisnete

navzdol, dokler ne klikne (risba b).
Vedno najprej zavrite ogrodje ali voziček, preden pripenjate in odpenjate izdelke s podstavka (upoštevajte posamična navodila za uporabo). Preverite, da je izdelek, v katerem želite prevažati otroka, pravilno pripet.

DODATKI

- 30 DEŽNA PREVLEKA: • Dežna prevleka z zadrgo, s katero jo lahko pripnemo na strehico.
- 31 Ta dežna prevleka je bila načrtovana tudi za primer, da je na vozičku Uno pripet avtosedež Primo Viaggio.
- 32 TORBA ZA PREVIJANJE: torba s podlogo za previjanje otroka, ki jo je mogoče pripeti na voziček.

SERIJSKE ŠTEVILKE

- 33 Informacije glede datuma izdelave izdelka najdete v razdelku Naslon za noge UNO.
- Ime izdelka, datum izdelave in serijska številka
- Ti podatki so potrebni za morebitne pritožbe.

ČIŠČENJE IN VZDRŽEVANJE

VZDRŽEVANJE IZDELKA: zaščitite pred atmosferskimi vplivi: vodo, dežjem ali snegom; daljše izpostavljanje soncu lahko povzroči spremembo barve veliko materialov; izdelek vedno spravljajte na suhem mestu.

ČIŠČENJE OGRODJA: plastične dele redno brišite z vlažno krpo. Ne uporabljajte topil ali drugih podobnih izdelkov; pazite, da bodo vsi kovinski deli suhi, da bi preprečili rjo; pazite, da premični deli (mehanizmi za uravnavanje, mehanizmi za pripenjanje, kolesa ...) ne bodo prašni in, če je to potrebno, jih podmažite z lahkim oljem.

ČIŠČENJE DEŽNE PREVLEKE: Operite z gobo in milnico, ne uporabljajte detergentov.

ČIŠČENJE DELOV IZ BLAGA: blago skrtajte, da z njega odstranite prah in ga operite na roke pri največ 30°; ne ožemajte; ne uporabljajte klorovega belila; ne likajte; ne uporabljajte kemičnega čiščenja; ne čistite s toplimi in ne uporabljajte sušilca za perilo z vrtljivim bobnom.



PEG-PÉREGO S.p.A.



Peg Pérego S.p.A. ima certifikat ISO 9001. Certifikat za stranke in uporabnike pomeni garancijo transparentnosti in zaupanja v delo podjetja.

Peg Perego se lahko kadarkoli odloči, da bo spremenil modele, objavljene v katalogu, najsi bo to zaradi tehničnih ali podjetniških razlogov.

Peg Pérego je vedno na voljo svojim strankam, da v kar največji meri izpolni njihove potrebe. Zato je za nas zelo pomembno, da poznamo mnenje svojih strank. Hvaležni vam bomo, če si boste, ko boste uporabili naš izdelek, vzeli čas in izpolnili VPRAŠALNIK O ZADOVOLJSTVU STRANK, ki ga boste našli na naših spletnih straneh, na naslovu: www.pegperegocom.

CENTER ZA POMOČ UPORABNIKOM

Če izgubite ali poškodujete sestavni del izdelka, uporabite izključno originalne rezervne dele Peg Pérego. V primeru popravil, zamenjav, podatkov o izdelku in naročila originalnih nadomestnih delov in dodatkov, se obrnite na službo za pomoč uporabnikom Peg Perego, pri tem pa navedite serijsko številko izdelka, če je le ta navedena.

tel. 0039/039/6088213 faks 0039/039/3309992

e-pošta assistenza@pegperegocom spletna stran www.pegperegocom

RU_Русский

Благодарим вас за то, что вы выбрали продукцию компании Peg-Perego.

⚠ ПРЕДУПРЕЖДЕНИЕ

- **ВАЖНО: внимательно прочитайте данные инструкции и храните, чтобы в дальнейшем их можно было использовать для консультации. Ребёнок может подвергнуться опасности, если Вы не будете следовать данным инструкциям.**
- Данное изделие было создано для перемещения одного ребёнка в сидячем положении.
- Запрещается использование данного изделия для перемещения большого количества детей, чем то, которое было предусмотрено производителем.
- Данное изделие было рассчитано для детей от рождения и до достижения веса в 15 кг, находящихся в сидячем положении.
- Данное изделие было создано для использования вместе с детским автомобильным креслом "Primo Viaggio" (группа 0+) Peg Perego Ganciomatic.
- Перед использованием убедитесь, что автомобильное кресло "Primo Viaggio" (группа 0+) было правильно прикреплено к изделию.
- Операции по сборке и подготовке изделия должны выполняться взрослыми лицами.
- Запрещается использование данного изделия при обнаружении в нём недостающих частей или поломок.
- Всегда используйте ремни с пятью точками крепления; всегда используйте центральный ремешок вместе с поясным ремешком.
- Не оставляйте Вашего ребёнка без присмотра, поскольку это может представлять собой опасность.
- Когда коляска стоит на месте, всегда ставьте её на тормоз.
- Перед использованием убедитесь, что все механизмы крепления были правильно зацеплены.
- Избегайте попадания пальцев в механизмы.
- Когда идёт выполнение операций по регулировке механизмов (ручка, спинка), будьте очень внимательны, если в изделии сидит ребёнок.
- Любой груз, висящий на ручке или на ручках, может нарушить устойчивость изделия; соблюдайте указания производителя в отношении максимальной грузоподъёмности изделия.
- Передник не предназначен для выдерживания веса ребёнка; передник не был создан для удерживания ребёнка на сидении и не может заменить ремень безопасности.
- Запрещается класть в корзину предметы, чей вес превышает 5 кг. Запрещается класть в подставки для напитков предметы, вес которых больше указанного на подставке. Запрещается класть в подставки для напитков горячие напитки. Запрещается класть в карманы капота (если имеются) предметы, чей вес превышает 0.2 кг.
- Запрещается использование изделия вблизи лестниц или ступенек; не используйте его рядом с источниками тепла, открытым огнём или когда опасные предметы находятся в пределах досягаемости ребёнка.
- Использование вспомогательных принадлежностей, которые не получили одобрения производителя, может представлять собой опасность.
- Данное изделие не предназначено для использования при занятии бегом или катания на коньках.

– Используйте тормоза во время операций по размещению и высадке детей.

ИНСТРУКЦИЯ ПО ЭКСПЛУАТАЦИИ

- 1 РАСКЛАДЫВАНИЕ: нажмите одновременно две кнопки ручки и заблокируйте ее в вертикальном положении (рис_а). Отсоедините два крепления (рис_б), решительно сместите руль вверх (рис_с), после чего опустите его вниз до окончательного защелкивания.
- 2 УСТАНОВКА РУКОЯТКИ: с помощью отвертки отвинтите два винта (следите за тем, чтобы не потерять их) (рис_а). Удалите защитные накладки, находящиеся на концах ручки и проденьте ее в трубки (рис_б). Расположите рукоятку как указано на рисунке, чтобы не установить ее по ошибке в обратном положении. Завинтите винты до упора, но без применения излишней силы (рис_с), с обеих сторон рукоятки.
- 3 МОНТАЖ КОЛЕС: установите большие колеса, совмещая их с соответствующими гнездами, и наденьте их до щелчка.
- 4 КОРЗИНА: для монтажа корзины нажмите боковые кнопки (рис_а) и потяните к себе для извлечения штанги корзины (рис_б). Проверьте правильное расположение штанги корзины (рис_с).
- 5 Пропустите штангу через ткань корзины (рис_а) и установите ее в гнездо прогулочной коляски до щелчка. Закрепите корзину сбоку при помощи двух кнопок (рис_б), и наденьте две петли на прогулочную коляску спереди (рис_с).
- 6 Корзина прогулочной коляски регулируется в трех положениях. Нормальное положение (рис_а). Корзина опускается, что позволяет использовать ее даже тогда, когда спинка полностью опущена. Нажимая на нее, можно легче загружать корзину, не беспокоя ребенка (рис_б). Поднятая корзина для доступа к задней подножке (рис_с).
- 7 ПЕРЕДНИК: вставьте передник (рис_а) и сместите его до первого щелчка. Потяните к себе рычаги, расположенные под передником (рис_б) и полностью вставьте его, толкая вперед (рис_с).
- 8 Передник удлиняется в двух положениях. Для его удлинения до первого положения потяните к себе два рычага, расположенных под передником (рис_а) и удлините его до первого щелчка (рис_б). Для его удлинения до второго положения дополнительно потяните к себе два рычага и передник до второго щелчка (рис_с). Когда дети вырастут, передник можно совсем снять. Для снятия передника нажмите кнопки, расположенные под подлокотниками (рис_д), и одновременно с этим сместите передник наружу (рис_е).
- 9 ЛОТОК "CHILD TRAY": удлините передник до второго положения и прикрепите лоток, смещая его вниз (рис_а). Для его удаления сместите наружу два боковых лепестка лотка и одновременно поднимите его (рис_б).
- 10 ТОРМОЗ: для того чтобы поставить коляску на тормоз, поднимите рычаг сбоку ручки (рис_а); чтобы снять коляску с тормоза, достаточно рассоединить рычаг, нажав на кнопку (рис_б). Остановившись, обязательно ставьте коляску на тормоз.
- 11 РЕМЕНЬ БЕЗОПАСНОСТИ С 5-Ю ТОЧКАМИ КРЕПЛЕНИЯ: Для того чтобы застегнуть ремень безопасности, вставьте половинки поясного ремешка (с надетыми плечевыми лямками – стрелка_а) в пряжку центрального ремешка до щелчка (рис_б). Чтобы освободить ребенка, потяните вверх круглую кнопку на пряжке (стрелка_с) и расстегните поясной ремешок (стрелка_д).
- 12 Если поясной ремешок надо подтянуть, потяните его с обеих сторон в направлении стрелок (стрелка_а). Если его надо ослабить – поступите наоборот. Поясной ремешок можно затянуть только до предохранительного стопора (рис_б).
- 13 Для регулировки ремня безопасности по высоте, отстегните обе пряжки на обратной стороне спинки. Вытягивайте плечевые лямки на себя (стрелка_а), пока пряжки не освободятся, после чего вставьте их в отверстия спинки (стрелка_б) Выньте плечевые лямки из обивки (стрелка_с) и проденьте их в подходящие по высоте отверстия (стрелка_д), затем заново закрепите пряжки на обратной стороне спинки (стрелка_е).
- 14 РЕГУЛИРОВКА НАКЛОНА СПИНКИ: Спинка прогулочной коляски опускается в трех положениях. Для ее опускания поднимите рукоятку (рис_а) и одновременно заблокируйте спинку в необходимом вам положении (рис_б); чтобы поднять спинку, сместите ее вверх.
- 15 РЕГУЛИРОВКА ПОДНОЖКИ: Подножка регулируется в двух положениях. Чтобы перевести ее в нижнее положение, сместите два рычага вниз и одновременно с этим опустите подножку (рис_а). Чтобы перевести ее в верхнее положение, поднимите ее вверх до щелчка (рис_б).
- 16 ПОВОРОТНЫЕ КОЛЕСА: Маленькие колеса прогулочной коляски - поворотные. Для того, чтобы они стали поворотными, поднимите рычаг (рис_а), для их блокировки опустите рычаг (рис_б).
- 17 РУЧКА: для изменения стороны установки ручки сместите одновременно вверх рычаги, расположенные на ручке (рис_а) и сместите ее в противоположную сторону до конечного щелчка. ВАЖНО: при выполнении этой операции убедитесь, что вы не защемите кисти или руки ребенка. Отрегулируйте высоту ручки, нажав одновременно две боковые кнопки (рис_б).
- 18 ПОДСТАВКА ДЛЯ НАПИТКОВ: закрепите подставку до щелчка.
- 19 Сиденье коляски UNO модели Soft - двустороннее. Прежде чем переворачивать сиденье, нужно снять ремни, а после окончания перестановки поставить их обратно. Для того чтобы перевернуть сиденье, отстегните верхнюю часть обивки от нижней части в районе подножки (рис_а), расстегните молнию вдоль спинки (рис_б) и наденьте обивку с другой стороны.
- 20 ДЕТСКАЯ И/ИЛИ ПРОГУЛОЧНАЯ КОЛЯСКА: С опущенной до самого нижнего положения спинкой, поднятой подножкой, ручкой, установленной с противоположной стороны спинки, и поворотными колесами на противоположной стороне спинки Uno преобразуется в детскую коляску (рис_а). С поднятой спинкой, опущенной подножкой, ручкой, установленной со стороны спинки, и поворотными колесами с противоположной стороны спинки Uno преобразуется в прогулочную коляску (рис_б).
- 21 КАПОТ: заверните передний край капота (рис_а), вставьте крепления в соответствующие гнезда подлокотников прогулочной коляски (рис_б) и застегните их на задней стороне спинки. Пристегните капот к внутренним сторонам подлокотников (рис_с) и натяните капот, распрямляя каркас (рис_д). Для превращения капота в солнцезащитную крышу откройте застежку-молнию (рис_е) и отсоедините остальную часть капота.
- 22 ПОКРЫВАЛО: для преобразования Uno в детскую коляску необходимо сначала удлинить передник во второе положение и поднять подножку, снять нижнюю часть покрывала

- из-под обивки подножки, вставить лепестки нижней части покрывала в щели передника (рис_b). (Щели передника выдвигаются при удлинении передника. Если щели возвращаются в гнездо, необходимо сместить к себе два рычага, расположенных под передником). Наконец, наденьте боковые петли на подлокотники (рис_c). Вариант детской коляски без покрывала (рис_d).
- 23 Соедините при помощи молнии верхнюю часть покрывала с нижней, и наденьте в последовательности боковые петли на подлокотники (рис_a) и пристегните покрывало к подлокотникам (рис_b). Вариант детской коляски с покрывалом (рис_c).
- 24 СНЯТИЕ КОЛЕС: для снятия больших колес нажмите кнопку (рис_a) и выньте колесо (рис_b). Для снятия маленьких колес сместите внутрь рычаг (рис_c) и одновременно выньте колесо (рис_d).
СКЛАДЫВАНИЕ: Перед складыванием прогулочной коляски убедитесь, что ручка установлена со стороны спинки; в случае наличия капота ослабьте его каркас и убедитесь, что все колеса установлены в фиксированном положении.
- 25 Для складывания прогулочной коляски нажмите сначала рычаг 1, а затем рычаг 2 (рис_a), поверните ручку вперед, после чего опустите его. Завершите складывание, зацепив крепления (рис_b). В сложенном состоянии прогулочная коляска UNO стоит самостоятельно.
- 26 ПЕРЕНОС: прогулочная коляска оборудована двумя транспортными ручками сбоку, позволяющими переносить изделие как в сложенном, так и в разложенном состоянии (например, чтобы спуститься с лестницы).
- 27 РАЗБОРКА: для разборки коляски удалите ребро жесткости из чехла спинки (рис_a). Затем удалите ребра жесткости из чехла подлокотника (рис_b). Чтобы очистить нижнюю часть покрывала, отсоедините крепления сидений, расположенные на раме подножки (рис_c).

СИСТЕМА GANCIOMATIC SYSTEM

Ganciomatic System - это практичная и быстрая система, позволяющая вам одним движением установить автомобильное кресло "Primo Viaggio" (которое приобретается отдельно) на крепления Ganciomatic прогулочной коляски.

- 28 КРЕПЛЕНИЯ GANCIOMATIC ПРОГУЛОЧНОЙ КОЛЯСКИ: Для поднятия креплений Ganciomatic прогулочной коляски поднимите обивку у углов сиденья, и поверните вверх два крепления (рис_a). Для опускания креплений Ganciomatic прогулочной коляски сместите рычажок вверх и одновременно опустите крепление (рис_b). Прогулочную коляску Uno можно сложить, даже если крепления Ganciomatic подняты.
- 29 UNO + PRIMO VIAGGIO: Чтобы прикрепить автомобильное кресло к прогулочной коляске, необходимо: поставить прогулочную коляску на тормоз, снять капот, опустить спинку до предпоследнего положения и поднять крепления Ganciomatic. Сместите ручку в сторону, противоположную спинке, установите автомобильное кресло, обращенное к ручке и прикрепите его, смещая вниз до щелчка (рис_a). Убедитесь, что ручка установлена со стороны спинки, извлеките передник до первого щелчка, установите автомобильное кресло, обращенное к спинке и прикрепите его, смещая вниз до щелчка (рис_b).
Всегда ставьте шасси или прогулочную коляску на тормоз перед креплением и отсоединением изделий (смотрите соответствующие инструкции по эксплуатации). Убедитесь, что транспортный

элемент, в котором находится ребенок, правильно зацеплен.

ПРИНАДЛЕЖНОСТИ

- 30 ДОЖДЕВИК: Дождевик с молнией, может устанавливаться на капот.
- 31 Этот дождевик был разработан для применения также в случае, если на прогулочной коляске UNO установлено автомобильное сиденье Primo Viaggio.
- 32 СУМКА ДЛЯ ПЕЛЕНАНИЯ: сумка с матрасиком для пеленания ребенка, ее можно прикрепить к прогулочной коляске.

СЕРИЙНЫЕ НОМЕРА

- 33 Сведения о дате изготовления изделия находятся под подножкой коляски UNO.
— Наименование изделия, дата изготовления и серийный номер.
Эти данные необходимо указывать в любых претензиях.

ЧИСТКА И УХОД

УХОД ЗА ИЗДЕЛИЕМ: защитите изделие от атмосферных осадков - снега или дождя. Постоянная и продолжительная подверженность солнечным лучам может вызвать цветовые изменения многих материалов. Храните это изделие в сухом месте.

ЧИСТКА ШАССИ: периодически очищайте пластмассовые детали влажной тряпкой, без использования растворителей и сходных веществ. Держите металлические части изделия сухими, чтобы предотвратить образование ржавчины. Поддерживайте чистоту всех движущихся деталей (регулируемые и соединительные детали, колеса и т.д.), удаляя пыль и песок. При необходимости, смажьте их легким маслом.

ЧИСТКА ДОЖДЕВИКА: Промывайте его губкой и мыльной водой, не пользуйтесь мощными средствами.

ЧИСТКА ТКАНЫХ ЧАСТЕЙ: чистите щеткой тканые части, чтобы удалить пыль. Стирайте вручную при макс. температуре 30°, не выкручивать; не отбеливать хлором; не гладить; не чистить в химчистке; не обрабатывать растворителями и не сушить при помощи барабанных сушильных машин.



PEG-PEREGO S.p.A.



Peg-Perego S.p.A. сертифицирована по ISO 9001. Сертификация гарантирует заказчикам и потребителям, что компания работает, соблюдая принципы гласности и доверия.

Компания Peg-Perego имеет право вносить в любой момент изменения в модели, описанные в настоящем издании, по причинам технического или коммерческого характера.

Peg-Perego находится к услугам своих клиентов для полного удовлетворения всех их требований. Поэтому, для нас очень важно знать мнение наших клиентов. Поэтому, мы будем вам признательны, если после использования нашего изделия вы заполните АНКЕТУ ОБ УДОВЛЕТВОРЕННОСТИ ПОТРЕБИТЕЛЯ, которую можно найти на нашем сайте в Интернете, высказывая свои замечания или рекомендации. www.pegperego.com

СЛУЖБА ОБСЛУЖИВАНИЯ PEG-PEREGO

В случае утери или повреждения частей изделия, используйте только фирменные запасные части Peg-Perego. Для выполнения ремонта, замены деталей, получения справок об изделии, продажи фирменных запчастей и принадлежностей вы можете обращаться в службу обслуживания Peg-Perego, с обязательным указанием серийного номера коляски, если он имеется.

тел.: 0039/039/60.88.213 факс 0039/039/33.09.992

e-mail assistenza@pegperego.it сайт в интернете:
www.pegperego.com

TR_Türkçe

Bir Peg-Pérego ürününü tercih ettiğiniz için size teşekkür ederiz.

UYARI

- _ ÖNEMLİ: bu talimatları dikkatlice okuyunuz ve ileride de istifade edebilmek amacıyla muhafaza ediniz. Bu talimatlara uyulmaması halinde çocuğun güvenliği tehlikeye girebilir.
- _ Bu ürün, oturma gruplarında 1 adet çocuk taşınması için tasarlanmıştır.
- _ Ürünü, üretici tarafından öngörülenden fazla sayıda kullanıcı için kullanmayınız.
- _ Bu ürün oturma grubunda doğumdan itibaren 15 kg.ye kadar olan bebekler için tescil olunmuştur.
- _ Bu ürün, "Peg Perego Ganciomatic" (0+ grubu) "Primo Viaggio" 1 araba koltuğu ürünler ile birlikte kullanılmak üzere tasarlanmıştır.
- _ Kullanım öncesinde "Primo Viaggio" (0+ grubu) araba koltuğunun tam olarak tespit edilmiş olduğundan emin olunuz.
- _ Ürünün montaj ve hazırlanma işlemlerinin yetişkin bir kişi tarafından yapılması gerekmektedir.
- _ Bu ürünü kırık ya da eksik parçalı olması halinde kullanmayınız.
- _ Beş kademeli emniyet kemeri daima kullanınız; kemerin bacak arası bantını bel kayışıyla birlikte kullanınız.
- _ Çocuğunuzu tek başına bırakmanız tehlikeli olabilir. Durma halinde her zaman fren tertibatını devreye sokunuz.
- _ Ürünü kullanmadan evvel tüm bağlantı aksamalarının tam olarak takıldığından emin olunuz.
- _ Parmaklarınızı mekanizmalar arasına sokmayınız.
- _ Mekanizmaların ayar işlemleri (tutacak, sırtlık) yapılırken çocuğun konumuna dikkat ediniz.
- _ Tutma ve sair yerlere asılan tüm yükler ürünün dengesinin bozulmasına yol açabilir; taşınabilir azami ağırlıklar konusunda üretici tarafından belirtilen hususlara bakınız.
- _ Ön kısım çocuğun ağırlığını taşımak üzere tasarlanmamıştır; ayrıca çocuğu oturma konumunda tutmak amacıyla emniyet kemeri yerine de kullanılamaz.
- _ Sepete 5 kg.dan fazla ağırlık koymayınız. İçecek sepetine kesinlikle sepet üzerinde belirtilenden fazla ağırlık ve sıcak içecek koymayınız. Tente üzerinde yer alan celere (var ise) 0,2 Kg.dan fazla ağırlık koymayınız.
- _ Ürünü merdiven ve basak yakınlarında kullanmayınız; ısı kaynaklarına, ateşe ve çocuğun erişebileceği tehlikeli cisimlere yakın yerlerde kullanmayınız.
- _ Üretici tarafından onaylanmamış aksesuarların kullanılması tehlikeli olabilir.
- _ Bu ürün jogging veya patenle koşmak için uygun değildir.
- _ Kullanıcıların araca inip, binmesi esnasında frenleri kullanınız.

KULLANIM KILAVUZU

- 1 AÇMA: Tutma kolunun iki düğmesine aynı anda basınız ve dikey pozisyonda kilitleyiniz (şekil a). İki bağlantıyı sökünüz (şekil b), gidonu tam olarak yukarı doğru kaldırınız (şekil c) ve takiben iyice yerine oturana kadar aşağıya doğru itiniz.
- 2 TUTMA KOLUNUN MONTAJI: Bir tornavida yardımıyla kaybetmemeye dikkat ederek iki vidayı sıkıştırınız (şekil a). Kolun uçlarındaki koruyucu kılıfları çıkarınız ve boruların içine sokunuz (şekil b). Ters tarafa takılmasını önlemek için şekilde gösterildiği gibi

- konumlandırınız. Kolum her iki yanından tornavida ile fazla zorlamadan (şekil c) sonunda kadar çevirerek vidalayınız.
- 3 **TEKERLEKLERİN MONTAJI:** Büyük tekerlekleri ilgili yerlerine denk getirerek yerleştiriniz ve klik sesini duyana kadar itiniz.
- 4 **SEPET:** Sepeti yerleştirmek için yanlardaki düğmelere basınız (şekil a) ve sepetin çubuğunu çıkarmak için çekiniz (şekil b). Sepet çubuğunun düzgün yerleştirildiğini kontrol ediniz (şekil c).
- 5 Çubuğu sepet kumaşının içine sokunuz (şekil a) ve klik sesini duyana kadar bebek arabasındaki yerine sokunuz. Sepeti yatay olarak düğmelere geçiriniz (şekil b) ve ön taraftaki iki deliği pusete geçiriniz (şekil c).
- 6 Puset sepetinin üç ayarı vardır. Normal pozisyon (şekil a). Pusetin sırt kısmı tamamen yatırılmış olduğunda da kullanılması için sepet üzerine bastırılarak alçaltılabilir, böylece bebeği rahatsız etmeden sepetin doldurulması mümkün olacaktır (şekil b). Arka platforma ulaşabilmek için sepetin yukarı kaldırılarak kullanılması (şekil c).
- 7 **ÖN PANEL:** Paneli (şekil a) yerleştiriniz ve yerine oturana kadar itiniz. Panelin altında bulunan kanatçıkları kendinize doğru çekiniz (şekil b) ve öne doğru iterek tamamen yerine geçiriniz (şekil c).
- 8 Ön Panel iki pozisyonda uzatılabilir. Birinci pozisyona getirmek için, panelin altında bulunan kanatçıkları kendinize doğru çekiniz (şekil a) ve birinci eşiğe kadar uzatınız (şekil b). İkinci pozisyona uzatmak için bir kez daha kanatçıkları çekiniz ve paneli ikinci eşiğe gelene kadar kendinize doğru çekiniz (şekil c). Bebeğin büyüdüğünde ön paneli kaldırmak mümkündür. Ön paneli çıkarmak için kolların altındaki düğmelere basınız (şekil d) ve aynı anda paneli dışarı doğru çekiniz (şekil e).
- 9 **MAMA MASASI (CHILD TRAY):** Ön paneli ikinci pozisyona getiriniz ve mama masasını aşağı doğru iterek yerleştiriniz (şekil a). Çıkarmak için mama masasının iki yanında bulunan kanatçıkları dışarı doğru itiniz ve aynı anda mama masasını yukarı kaldırınız (şekil b).
- 10 **FREN:** Pusetteki freni ayarlamak için, gidonun yanındaki kolu kaldırın (şekil a); freni serbest bırakmak için, fren bırakma düğmesini iterek kolu serbest bırakın (şekil b). Freni her zaman pusete hareket etmiyorken ayarlayın.
- 11 **5-NOKTALI EMNİYET KEMERİ:** Emniyet kemerini takmak için, bel kayışının her iki tokasını da (omuz kayışı takılı haldeyken – ok_a) yerine oturana kadar bacakları ayıran kayışa takın (ok_b). Serbest bırakmak için, tokanın ortasındaki yuvarlak düğmeyi yukarı doğru itin (ok_c) ve bel kayışını yanlara doğru çekin (ok_d).
- 12 Bel kayışını sıkmak için, ok yönünde her iki taraftan çekin (ok_a). Gevşetmek tam tersini yapın. Bel kayışı emniyet kilidine kadar sıkılabilir (şekil b).
- 13 Emniyet kemerinin yüksekliğini ayarlamak için, koltuk arkasının sırtındaki her iki tokayı da serbest bırakın. Omuz kayışlarını tokalar serbest kalana kadar kendinize doğru çekin (ok_a) ve koltuk arkalığı halkalarına takın (ok_b). Omuz kayışlarını bezden çıkarın (ok_c) ve en uygun halkaya (ok_d) takın, daha sonra koltuk arkasının sırtındaki iki tokayı da yeniden takın (ok_e).
- 14 **SIRT DAYANAĞININ AYARLANMASI:** Bebek arabasının sırt dayanağı 3 pozisyonda yatırılabilir. İndirmek için kolu kaldırınız (şekil a) ve aynı anda istenen pozisyonda (şekil b) kalması için kilitleyiniz (şekil b); kaldırmak için kolu yukarı doğru itiniz.
- 15 **AYAKLIK:** Ayaklık iki pozisyonda ayarlanabilmektedir. İndirmek için iki kanatçıyı aşağı doğru çekiniz ve aynı anda ayaklığı aşağı indiriniz (şekil a). Kaldırmak için klik sesini duyana kadar yukarı doğru kaldırınız (şekil b).
- 16 **KENDİ ETRAFINDA DÖNEBİLEN TEKERLEKLER:** Bebek arabasının daha küçük tekerlekleri kendi etrafında dönebilen tekerleklerdir. Tekerleklerin bu işleve getirilmeleri için kolu kaldırınız (şekil a) ve sabit duruma getirmek için aynı kolu indiriniz (şekil b).
- 17 **TUTMA KOLU:** Tutma koluna tersinir hale getirmek için tutma kolu üzerindeki kanatçıkları aynı anda yukarı doğru çekiniz (şekil a) ve ters taraftan son dayanma noktasına getiriniz. ÖNEMLİ: Bu işlemi yaparken bebeğin el ve bacaklarına çarpmamaya dikkat ediniz. Tutma kolunun yüksekliğini ayarlamak için yanlardaki iki düğmeye aynı anda basınız. (şekil b).
- 18 **İÇECEK TAŞIYICISI:** içecek taşıyıcısını tık sesi duyuluncaya kadar takınız.
- 19 **UNO modeli Soft'un koltuğu ters yüz edilebilir.** Bunu yapmadan önce, işlem tamamlanır tamamlanmaz kayışları çıkarıp, yerlerini değiştirin. Ters yüz etmek için, üst bezi ayak koyma alanındaki alt bezden çözün (şekil a), fermuarı ayak koyma yeri boyunca açın (şekil b) ve bezi karşı taraftan yeniden yerleştirin.
- 20 **BEBEK ARABASI VE/VEYA PUSET:** Sırt dayanağı son pozisyona kadar indirilmiş, ayaklık kaldırılmış ve döner tekerlekler sırt dayama bölümünün karşı tarafında iken görünen bir bebek arabası (şekil a). Sırt dayanağı kaldırılmış, ayaklık indirilmiş, tutma kolu sırt kısmında ve döner tekerlekler sırt dayanağının ters tarafında iken bir pusete haline gelmektedir (şekil b)
- 21 **TENTE:** Tentenin ön kenarını dışarı kıvrınız (şekil a), kancaları pusete kollarındaki ilgili yerlerine geçiriniz (şekil b) sırt dayanağının arkasına ilikleyiniz. Tenteyi kolların iç kısımlarına ilikleyiniz (şekil c) ve pergelleri indirerek (şekil d) tenteyi geriniz. Tenteyi güneşlik haline getirmek için, menteşeyi açınız (şekil e) ve tentenin geri kalanını düğmelerinden sökünüz.
- 22 **ÖRTÜ:** Örtüyü bebek arabasına şekline getirmek için önce ön paneli ikinci pozisyona uzatınız ve ayaklığı kaldırınız, ayaklığın altındaki torbadan örtünün alt kısmını çıkarınız, örtünün alt kısmındaki dilleri ön paneldeki deliklere geçiriniz (şekil b). (Ön panel delikleri panel uzatıldığında ortaya çıkarlar. Deliklerin tekrar yerlerine girmesi halinde ön panelin altında bulunan kanatları kendinize doğru çekmeniz gerekmektedir). Son olarak yan delikleri kollara geçiriniz (şekil c). Örtüsüz bebek arabası versiyonu (şekil d).
- 23 Örtünün üst kısmını alt kısmına fermuarla kapatınız, yan delikleri sırayla kollara geçiriniz (şekil a) ve örtüyü kollara ilikleyiniz (şekil b). Örtülü bebek arabası modeli (şekil c).
- 24 **TEKERLEKLERİN ÇIKARILMASI:** Büyük tekerlekleri çıkarmak için düğmeye (şekil a) basınız ve tekerleği çıkarınız (şekil b). Küçük tekerlekleri çıkarmak için kolu içe doğru itiniz (şekil c) ve aynı anda tekerleği çıkarınız (şekil d).
- KAPATMA:** Pusete kapatmadan önce, tutma kolunun sırt dayama kısmında olduğundan emin olunuz, örtü takılmış ise pergelleri gevşetin ve tüm tekerleklerin sabit durumda olduğundan emin olunuz.
- 25 Pusete kapatmak için 1 no.lu kola ve sonra 2 no.lu kola basınız (şekil a), tutma kolunu çeviriniz ve aşağı doğru itiniz. Kancaları yerine kancalararak kapatma işlemini tamamlayınız (şekil b). UNO pusete kapalı durumdayken sadece dik durmaktadır.
- 26 **TAŞIMA:** Pusetin her iki yanında, ürün hem kapalı hem de açıkken taşınabilmesi için iki sapı vardır (örneğin merdivenlerden inerken).
- 27 **KILIFINI ÇIKARMA:** bebek arabasının kılıfını çıkarmak için, torbanın kanatçığını sırt dayanağından çıkarınız (şekil a). Kanatçıkları kol torbasından çıkarınız (şekil b). Örtünün alt kısmını yıkamak için, ayaklık tablasının üzerindeki bağlantıları çıkarınız (şekil C).

KANCALAMA SİSTEMİ

Kancalama sistemi İlk Seyahat araba koltuğunu (ayrıca satın alınabilir) kolay ve süratli biçimde tek

bir hareketle pusetin Kancalama Sistemi kancalarına bağlamanızı sağlayan bir sistemdir.

- 28 **PUSETİN KANCALAMA SİSTEMİ BAĞLANTILARI:**
Pusetin Kancalama bağlantılarını kaldırmak için oturma bölümünün köşelerinden torbasını kaldırınız ve iki bağlantıyı yukarı doğru döndürünüz (şekil a). Pusetin kancalama bağlantılarını indirmek için kolu yukarı doğru kaldırınız ve aynı anda kancayı indiriniz (şekil b).

Uno, Kancalama Sistemi bağlantıları ile de kapatılabilmektedir.

- 29 **UNO + İLK SEYAHAT:** Araba koltuğunu pusete bağlamak için: freni çekiniz, örtüyü çıkarınız, sırt dayanağını bir önceki pozisyona getiriniz ve Kancalama bağlantılarını kaldırınız. Tutma kolunu sırt dayanağının karşı tarafına döndürünüz, araba koltuğunu tutma koluna doğru bakacak şekilde yerleştiriniz ve klik sesini duyana kadar aşağı doğru itiniz (şekil a). Tutma kolunun sırt dayanağı tarafında olmasına dikkat ediniz, ön paneli ilk aşamaya kadar çekiniz, araba koltuğunu sırt dayanağına doğru çevrilmiş olarak yerleştiriniz ve klik sesini duyana kadar aşağı doğru itiniz (şekil b).
Ürünleri takarken veya çıkarırken fren sisteminin kurulu olmasına dikkat ediniz (ilgili kullanma talimatlarına bakınız). Bebek taşıma elemanının iyice bağlanmış olmasına dikkat ediniz.

AKSESUARLAR

- 30 **YAĞMURLUK:** Araba tentesine uygulanabilen fermuarlı yağmurluk
31 Bu yağmurluk bebek arabasının üzerine yeni doğanlar için araba koltuğunun takılması halinde de kullanılmak üzere tasarlanmıştır.
32 **BEBEK ALTI DEĞİŞTİRME ÇANTASI:** Bebek arabasına takılabilen, döşekli bebek altı değiştirme çantası.

SERİ NUMARALARI

- 33 Ürünün üretim tarihiyle ilgili bilgiler UNO ayak dayama yerinin altında bulunur.
_ Ürün adı, üretim tarihi ve seri numarası.
_ Bu bilgiler herhangi bir şikâyet için gereklidir.

TEMİZLİK VE BAKIM

ÜRÜNÜN BAKIMI ; atmosferik etkenlerden koruyunuz : bu ürünün, su, yağmur, kar gibi atmosferik etkenlerden muhafaza edilmesi gerekir; uzun süreli güneşe maruz kalınması halinde bazı aksamda renk değişimleri görülebilir; söz konusu ürünü kuru bir mekanda muhafaza ediniz.

ŞASE TEMİZLİĞİ : plastik aksamları periyodik olarak nemli bezle, herhangi bir solvent veyahut da benzeri mamul kullanmaksızın temizleyiniz; metal kısımların paslanmaya karşı korunabilmesi için kuru muhafaza edilmesi gerekmektedir; tüm müteharrik aksamın (ayar mekanizmaları, kancalama mekanizmaları, vs.) temiz olmasını sağlayınız, toz ve kum gibi maddelerle kaplanmasına mahal vermeyiniz, gerektiği takdirde ince yağ ile yağlayınız.

YĞMURLUĞUN TEMİZLİĞİ : yağmurluğu, bir sünger ve sabunlu su ile deterjan kullanmaksızın temizleyiniz.

KUMAŞ KISIMLARIN TEMİZLİĞİ : kumaş zeminlerin tozdan arındırılması amacıyla fırça kullanınız ve azami 30° derece ısıdaki suda yıkayınız; sıkmayınız; klorlu maddeler ile kaynatmayınız; ütölemeyiniz; kuru temizleme yapmayınız, leke çıkartıcı solventler kullanmayınız, döner santrifüjlü tambur kurutucularda kurutmayınız.



PEG-PÉREGO S.p.A.



Peg-Pérego S.p.A. ISO 9001 sertifikasına sahiptir. Söz konusu sertifikalandırma, Kullanıcılara, Şirketin şeffaf ve güvenilir çalışmaları konusunda garanti sunmaktadır.

Peg Prego, bu belgede belirtilen ürün özellikleri üzerinde, teknik ve ticari gereksinimlere istinaden, arzulanı zaman değişiklik yapabilme hakkını saklı tutar.

Peg Prego, gereksinimlerine en iyi şekilde verebilmek için tüm Müşterilerinin emrine amadedir. Bu nedenle de Müşterilerimizin fikir ve görüşlerini almak bizler için gayet önemlidir. Ürünümüzü kullandıktan sonra, aşağıda belirtilen internet sitemizde bulabileceğiniz "Müşteri Memnuniyet Formunu" doldurmak suretiyle muhtemel görüş ve önerilerinizi bizlere bildirebilirseniz Sizlere müteşekkire oluruz : www.pegperegocom

PEG-PÉREGO TEKNİK BAKIM SERVİSİ

Ürünün herhangi bir aksam veyahut da parçasının kaybolması veyahut da hasarlanması halinde, kesinlikle ve yalnızca orijinal Peg Prego yedek parçalarını kullanınız. Her türlü onarım, değiştirme, ürün bilgisi ve orijinal yedek parça ve aksesuar siparişi için, Lütfen varsa ürün seri numarasını bildirerek Peg Prego Satış Sonrası Servis ile iletişim kurun.

Tel. 0039/039/60.88.213 Fax 0039/039/33.09.992

e-mail assistenza@pegperegocom İnternet sitesi www.pegperegocom

EL_Ελληνικά

Σας ευχαριστούμε που επιλέξατε ένα προϊόν Peg-Pérego.



ΠΡΟΕΙΔΟΠΟΙΗΣΗ

- **ΣΗΜΑΝΤΙΚΟ:** διαβάστε προσεκτικά τις οδηγίες αυτές και διατηρήστε τις για μελλοντική χρήση. Η ασφάλεια του παιδιού θα μπορούσε να τεθεί σε κίνδυνο, εάν δεν ακολουθήσετε τις οδηγίες αυτές.
- Το προϊόν αυτό έχει σχεδιαστεί για τη μεταφορά 1 παιδιού στο κάθισμα.
- Μην χρησιμοποιείτε το προϊόν αυτό για έναν αριθμό καθημένων μεγαλύτερο από αυτόν που προβλέπεται από τον κατασκευαστή.
- Το προϊόν αυτό είναι εγκεκριμένο για παιδιά από τη γέννηση, έως 15 kg βάρος στο κάθισμα.
- Το προϊόν αυτό έχει σχεδιαστεί για να χρησιμοποιηθεί σε συνδυασμό με 1 κάθισμα αυτοκινήτου "Primo Viaggio" (ομάδα 0+) Peg Perego Ganciomatic.
- Πριν από τη χρήση βεβαιωθείτε ότι το κάθισμα αυτοκινήτου "Primo Viaggio" (ομάδα 0+) είναι σωστά συνδεδεμένο στο προϊόν.
- Οι εργασίες συναρμολόγησης και προετοιμασίας του προϊόντος πρέπει να εκτελούνται από ενήλικες.
- Μην χρησιμοποιείτε το προϊόν αυτό εάν παρουσιάζει μέρη που λείπουν ή είναι σπασμένα.
- Χρησιμοποιείτε πάντα τις ζώνες πέντε σημείων· χρησιμοποιείτε πάντα το διαχωριστικό της ζώνης για τα πόδια σε συνδυασμό με τη ζώνη που περιβάλλει τη μέση.
- Μπορεί να είναι επικίνδυνο, εάν αφήσετε το παιδί σας χωρίς επίβλεψη.
- Όταν είστε σταματημένοι, χρησιμοποιείτε πάντα τα φρένα.
- Πριν από τη χρήση βεβαιωθείτε ότι όλοι οι μηχανισμοί συνδέσης είναι συνδεδεμένοι σωστά.
- Μην εισάγετε τα δάχτυλα μέσα στους μηχανισμούς.
- Προσέχετε ιδιαίτερα όταν εκτελείτε εργασίες ρύθμισης των μηχανισμών (χειρολαβή, πλάτη) παρουσία του παιδιού.
- Κάθε φορτίο που κρεμάτε στη χειρολαβή ή στις λαβές μπορεί να προκαλέσει την αστάθεια του προϊόντος· ακολουθήστε τις υποδείξεις του κατασκευαστή όσον αφορά το ανώτατο φορτίο που μπορεί να χρησιμοποιηθεί.
- Η προστατευτική μπάρα δεν έχει κατασκευαστεί για να στηρίζει το βάρος του παιδιού· η προστατευτική μπάρα δεν έχει σχεδιαστεί για να κρατά το παιδί στη θέση του και δεν αντικαθιστά τη ζώνη ασφαλείας.
- Μην εισάγετε στο καλάθι φορτία με βάρος μεγαλύτερο από 5 kg. Μην εισάγετε στην υποδοχή αναψυκτικών βάρη μεγαλύτερα από αυτά που προσδιορίζονται στην υποδοχή αναψυκτικών και ποτέ ζεστά ροφήματα. Μην εισάγετε στις τσέπες των κουκούλων (εάν υπάρχουν) βάρη που είναι μεγαλύτερα από 0.2 kg.
- Μην χρησιμοποιείτε το προϊόν κοντά σε σκάλες ή σκαλάκια· μην το χρησιμοποιείτε κοντά σε πηγές θερμότητας, ελεύθερες φλόγες ή επικίνδυνα αντικείμενα που μπορεί να φτάσει το παιδί.
- Μπορεί να είναι επικίνδυνη η χρήση εξαρτημάτων που δεν έχουν την έγκριση του κατασκευαστή.
- Το προϊόν αυτό δεν είναι κατάλληλο για το jogging ή το πατινάζ.
- Χρησιμοποιήστε τα φρένα κατά τους χειρισμούς τοποθέτησης και εξόδου των καθημένων παιδιών.

ΟΔΗΓΙΕΣ ΧΡΗΣΗΣ

- 1 ΑΝΟΙΓΜΑ: πατήστε ταυτόχρονα τα δύο κουμπιά της χειρολαβής και μπλοκάρτε την σε κάθετη θέση

- (εικ_a). Αποσυνδέστε τους δύο συνδέσμους (εικ_b), σηκώστε με δύναμη τη λαβή προς τα πάνω (εικ_c) και στη συνέχεια σπρώξτε την προς τα κάτω μέχρι την τελική συγκράτηση.
- 2 ΣΥΝΑΡΜΟΛΟΓΗΣΗ ΧΕΙΡΟΛΑΒΗΣ: ξεβιδώστε με ένα κατσαβίδι τις δύο βίδες προσέχοντας να μην τις χάσετε (εικ_a). Αφαιρέστε τις προστασίες που βρίσκονται στα άκρα της χειρολαβής και περάστε την μέσα στους σωλήνες (εικ_b). Τοποθετήστε την όπως φαίνεται στην εικόνα για να μην τη συναρμολογήσετε αντίθετα. Βιδώστε τη βίδα με το κατσαβίδι μέχρι τέλος αλλά χωρίς να πιέσετε (εικ_c), και από τις δύο πλευρές της χειρολαβής.
- 3 ΣΥΝΑΡΜΟΛΟΓΗΣΗ ΤΡΟΧΩΝ: συναρμολογήστε τους μεγάλους τροχούς τοποθετώντας τους σε αντιστοιχία με τις ειδικές έδρες και περάστε τους μέχρι να ακουστεί το κλικ.
- 4 ΚΑΛΑΘΙ: για να συναρμολογήσετε το καλάθι πατήστε τα πλάινα κουμπιά (εικ_a) και τραβήξτε για να βγάλετε τη ράβδο του καλάθιου (εικ_b). Ελέγξτε τη σωστή τοποθέτηση της ράβδου του καλάθιου (εικ_c).
- 5 Περάστε τη ράβδο μέσα στο ύφασμα του καλάθιου (εικ_a) και περάστε το μέσα στην έδρα του καροτσιού περιπάτου μέχρι να ακουστεί το κλικ. Συνδέστε το καλάθι στο πλάι των κουμπιών (εικ_b) και μπροστά περάστε τις δύο σχισμές στο καροτσάκι περιπάτου (εικ_c).
- 6 Το καλάθι του καροτσιού περιπάτου έχει τρεις ρυθμίσεις. Κανονική θέση (εικ_a). Το καλάθι κατεβαίνει για να επιτρέψει τη χρήση του ακόμη και όταν η πλάτη είναι εντελώς κατεβασμένη, πατώντας επάνω του, είναι πιο εύκολο να το γεμίσετε χωρίς να ενοχλήσετε το μωρό (εικ_b). Καλάθι σηκωμένο για να έχετε πρόσβαση στην πίσω βάση (εικ_c).
- 7 ΠΡΟΣΤΑΤΕΥΤΙΚΗ ΜΠΑΡΑ: Περάστε την προστατευτική μπάρα (εικ_a) και σπρώξτε μέχρι το πρώτο κλικ. Τραβήξτε προς το μέρος σας τους μοχλούς που βρίσκονται κάτω από την προστατευτική μπάρα (εικ_b) και περάστε την τελείως σπρώχνοντάς την μπροστά (εικ_c).
- 8 Η προστατευτική μπάρα μπορεί να επιμηκυνθεί σε δύο θέσεις. Για να την επιμηκύνετε στην πρώτη θέση, τραβήξτε προς το μέρος σας τους δύο μοχλούς που βρίσκονται κάτω από την προστατευτική μπάρα (εικ_a) και επιμηκύνετε την μέχρι το πρώτο κλικ (εικ_b). Για να την επιμηκύνετε στη δεύτερη θέση, τραβήξτε περαιτέρω τους δύο μοχλούς και την προστατευτική μπάρα προς το μέρος σας μέχρι το δεύτερο κλικ (εικ_c). Όταν τα παιδιά σας είναι πιο μεγάλα, μπορείτε να αφαιρέσετε την προστατευτική μπάρα. Για να βγάλετε την προστατευτική μπάρα, πατήστε τα κουμπιά που βρίσκονται κάτω από τα μπράτσα (εικ_d) και ταυτόχρονα τραβήξτε την προστατευτική μπάρα προς τα έξω (εικ_e).
- 9 ΔΙΣΚΟΣ "CHILD TRAY": επιμηκύνετε την προστατευτική μπάρα μέχρι τη δεύτερη θέση και συνδέστε το δίσκο σπρώχνοντάς τον προς τα κάτω (εικ_a). Για να τον αφαιρέσετε σπρώξτε προς τα έξω τα δύο πλευρικά πτερύγια του δίσκου και ταυτόχρονα, σηκώστε τον (εικ_b).
- 10 ΦΡΕΝΟ: Για να φρενάρετε το καροτσάκι περιπάτου, σηκώστε τη λαβή που βρίσκεται στο πλάι της χειρολαβής (εικ_a), για να ξεμπλοκάρτε το φρένο βγάλτε το μοχλό σπρώχνοντας προς τα κάτω το πλήκτρο αποσύνδεσης (εικ_b). Όταν σταματάτε, να ενεργοποιείτε πάντα τα φρένα.
- 11 ΖΩΝΗ ΑΣΦΑΛΕΙΑΣ 5 ΣΗΜΕΙΩΝ: για να τη συνδέσετε, περάστε τις δύο αγκράφες της ζωνίστας που περιβάλλει τη μέση (με τيرانτες συνδεδεμένες βέλος_a) στη ζωνίτσα του διαχωριστικού για τα πόδια μέχρι να ακουστεί το κλικ (βέλος_b). Για να αποσυνδέσετε τη ζώνη, ωθήστε προς τα πάνω το στρογγυλό κουμπί που βρίσκεται στο κέντρο της αγκράφας (βέλος_c)

- και ταυτόχρονα τραβήξτε προς τα έξω τη ζωνίτσα που περιβάλλει τη μέση (βέλος_d).
- 12 Για να σφίξετε τη ζωνίτσα που περιβάλλει τη μέση τραβήξτε, και από τις δύο πλευρές, προς τη φορά του τόξου (βέλος_a), ενώ για να τη χαλαρώσετε ενεργήστε προς την αντίθετη κατεύθυνση. Η ζωνίτσα που περιβάλλει τη μέση μπορεί να σφίχτει μέχρι το στοπ ασφαλείας (εικ._b).
- 13 Για να ρυθμίσετε το ύψος των ζωνών ασφαλείας είναι αναγκαίο να αποσυνδέσετε στο πίσω μέρος της πλάτης τις δύο αγκράφες.
Τραβήξτε προς το μέρος σας τις τιράντες (βέλος_a) έως ότου αποσυνδεθούν οι αγκράφες και περάστε τις στις κουμπότρυπες της πλάτης (βέλος_b). Βγάλτε τις τιράντες του σάκου (βέλος_c) και βάλτε τις στην πιο κατάλληλη κουμπότρυπα (βέλος_d). Τέλος ξανακουμπώστε τις δύο αγκράφες πίσω από την πλάτη (βέλος_e).
- 14 ΡΥΘΜΙΣΗ ΠΛΑΤΗΣ: η πλάτη του καροτσιού περιπάτου είναι ανακλινόμενη μέχρι τρεις θέσεις. Για να την κατεβάσετε σηκώστε τη λαβή (εικ_a), και ταυτόχρονα μπλοκάρτε την στη θέση που επιθυμείτε (εικ_b): για να τη σηκώσετε, σπρώξτε την προς τα πάνω.
- 15 ΡΥΘΜΙΣΗ ΠΛΑΤΦΟΡΜΑΣ: η πλατφόρμα είναι ρυθμιζόμενη σε δύο θέσεις. Για να την κατεβάσετε τραβήξτε τους δύο μοχλούς προς τα κάτω και ταυτόχρονα κατεβάστε την πλατφόρμα (εικ_a). Για να τη σηκώσετε υψώστε την προς τα πάνω μέχρι το κλικ (εικ_b).
- 16 ΠΕΡΙΣΤΡΕΦΟΜΕΝΟΙ ΤΡΟΧΟΙ: οι πιο μικροί τροχοί του καροτσιού περιπάτου είναι περιστρεφόμενοι. Για να τους κάνετε περιστρεφόμενους σηκώστε το μοχλό (εικ_a), για να τους κάνετε σταθερούς, κατεβάστε την (εικ_b).
- 17 ΧΕΙΡΟΛΑΒΗ: για να κάνετε αντιστρεπτή τη χειρολαβή, τραβήξτε ταυτόχρονα προς τα πάνω τους μοχλούς που βρίσκονται επάνω στη χειρολαβή (εικ_a) και τοποθετήστε την από την αντίθετη πλευρά μέχρι την τελική συγκράτηση. ΣΗΜΑΝΤΙΚΟ: κατά την εκτέλεση της ενέργειας αυτής, βεβαιωθείτε να μην χτυπήσετε τα χέρια ή τα μπράτσα του παιδιού. Ρυθμίστε το ύψος της χειρολαβής πατώντας ταυτόχρονα τα δύο πλαϊνά κουμπιά (εικ_b).
- 18 ΥΠΟΔΟΧΗ ΑΝΑΨΥΚΤΙΚΩΝ: συνδέστε την υποδοχή αναψυκτικών μέχρι να ακουστεί το κλικ.
- 19 Το κάθισμα του UNO μοντέλο Soft είναι αντιστρεπτό. Πριν προχωρήσετε, βγάλτε τις ζωνίτσες και αποκαταστήστε τις όταν τελειώσετε. Για να το αναστρέψετε, ξεκουμπώστε στο μέρος του στηρίγματος των ποδιών τον υπερκείμενο σάκο από τον υποκείμενο (εικ_a), ανοίξτε το φερμουάρ κατά μήκος της πλάτης (εικ_b) και επανατοποθετήστε τον σάκο από την αντίθετη πλευρά.
- 20 ΠΟΛΥΚΑΡΟΤΣΙ ΚΑΙ/Η ΚΑΡΟΤΣΑΚΙ ΠΕΡΙΠΑΤΟΥ: Το Uno είναι πολυκαρότσι, όταν έχει την πλάτη κατεβασμένη μέχρι την τελευταία θέση, την πλατφόρμα σηκωμένη, τη χειρολαβή από την αντίθετη πλευρά της πλάτης και τους περιστρεφόμενους τροχούς από την αντίθετη πλευρά της πλάτης (εικ_a). Το Uno είναι καροτσάκι περιπάτου, όταν έχει την πλάτη σηκωμένη, την πλατφόρμα κατεβασμένη, τη χειρολαβή από την αντίθετη πλευρά της πλάτης και τους περιστρεφόμενους τροχούς από την αντίθετη πλευρά της πλάτης (εικ_b).
- 21 ΚΟΥΚΟΥΛΑ: γυρίστε την μπροστινή άκρη της κουκούλας (εικ_a), περάστε τους συνδέσμους στις ειδικές έδρες των μπράτσων του καροτσιού περιπάτου (εικ_b) κουμπώστε στο πίσω μέρος της πλάτης. Κουμπώστε την κουκούλα στις εσωτερικές πλευρές των μπράτσων (εικ_c) και τεντώστε την κουκούλα, κατεβάζοντας τους στροφείς (εικ_d). Για να μετατρέψετε την κουκούλα σε οροφή τέντα ήλιου, ανοίξτε το φερμουάρ (εικ_e) και ξεκουμπώστε το υπόλοιπο μέρος της κουκούλας.
- 22 ΠΟΔΟΣΑΚΟΣ: για να μετατρέψετε το Uno στον τύπο πολυκαρότσι χρειάζεται πρώτα να επιμηκύνετε την προστατευτική μπάρα στη δεύτερη θέση και να σηκώσετε την πλατφόρμα, βγάλτε το κάτω μέρος του ποδόσακου κάτω από το σάκο της πλατφόρμας (εικ_a), περάστε τις γλωσσίτσες του κάτω μέρους του ποδόσακου στις σχισμές της προστατευτικής μπάρας (εικ_b). (Οι σχισμές της προστατευτικής μπάρας βγαίνουν, όταν επιμηκύνεται η προστατευτική μπάρα. Σε περίπτωση που οι σχισμές μπουν και πάλι στην έδρα τους, χρειάζεται να σπρώξετε προς το μέρος σας τους δύο μοχλούς που βρίσκονται κάτω από την προστατευτική μπάρα). Τέλος περάστε τις πλαϊνές σχισμές στα μπράτσα (εικ_c). Τύπος πολυκαρότσι χωρίς ποδόσακο (εικ_d).
- 23 Προσδέστε με το φερμουάρ το επάνω μέρος του ποδόσακου με το κάτω, περάστε τις πλαϊνές σχισμές στα μπράτσα διαδοχικά (εικ_a) και κουμπώστε τον ποδόσακο στα μπράτσα (εικ_b). Τύπος πολυκαρότσι με ποδόσακο (εικ_c).
- 24 ΑΦΑΙΡΕΣΗ ΤΡΟΧΩΝ: για να βγάλετε τους μεγάλους τροχούς πατήστε το κουμπί (εικ_a) και αφαιρέστε τον τροχό (εικ_b). Για να βγάλετε τους μικρούς τροχούς σπρώξτε προς τα μέσα το μοχλό (εικ_c) και ταυτόχρονα αφαιρέστε τον τροχό (εικ_d). ΚΛΕΙΣΙΜΟ: Πριν να κλείσετε το καροτσάκι περιπάτου, βεβαιωθείτε ότι η χειρολαβή είναι τοποθετημένη από την πλευρά της πλάτης, εάν έχει τοποθετηθεί η κουκούλα, λασκάρτε τους στροφείς και βεβαιωθείτε ότι όλοι οι τροχοί, είναι σε σταθερή θέση.
- 25 Για να κλείσετε το καροτσάκι περιπάτου πατήστε το μοχλό 1 και στη συνέχεια το μοχλό 2 (εικ_a), γυρίστε μπροστά τη χειρολαβή και στη συνέχεια σπρώξτε την προς τα κάτω. Ολοκληρώστε το κλείσιμο συνδέοντας τα άγκιστρα (εικ_b). Το καροτσάκι περιπάτου UNO κλειστό, παραμένει όρθιο μόνο του.
- 26 ΜΕΤΑΦΟΡΑ: το καροτσάκι περιπάτου έχει δύο λαβές μεταφοράς στα πλαϊνά του που επιτρέπουν τη μεταφορά του προϊόντος είτε κλειστού είτε ανοιχτού (π.χ.: για να κατεβείτε τις σκάλες).
- 27 ΔΥΝΑΤΟΤΗΤΑ ΑΦΑΙΡΕΣΗΣ ΤΗΣ ΕΠΕΝΔΥΣΗΣ: για να αφαιρέσετε την επένδυση του καροτσιού περιπάτου, βγάλτε το περύγιο του σάκου από την πλάτη (εικ_a). Βγάλτε τα περύγιο του σάκου από τα μπράτσα (εικ_b). Για να μπορέσετε να πλύνετε το κάτω μέρος του ποδόσακου, βγάλτε τους συνδέσμους από τις έδρες που βρίσκονται επάνω στο σκελετό της πλατφόρμας (εικ_c).

GANCIOMATIC SYSTEM

- Το Ganciomatic System είναι το πρακτικό και γρήγορο σύστημα που σας επιτρέπει να συνδέσετε το κάθισμα αυτοκινήτου Primo Viaggio (μπορείτε να αγοράσετε χωριστά) στους συνδέσμους Ganciomatic του καροτσιού περιπάτου με μία μόνο κίνηση.
- 28 ΣΥΝΔΕΣΜΟΙ GANCIOMATIC ΤΟΥ ΚΑΡΟΤΣΙΟΥ ΠΕΡΙΠΑΤΟΥ: για να σηκώσετε τους συνδέσμους Ganciomatic του καροτσιού περιπάτου, σηκώστε τον ποδόσακο στις γωνίες του καθίσματος και στρέψτε προς τα πάνω τους δύο συνδέσμους (εικ_a). Για να κατεβάσετε τους συνδέσμους Ganciomatic του καροτσιού περιπάτου, τραβήξτε προς τα πάνω το μοχλό και ταυτόχρονα κατεβάστε το άγκιστρο (εικ_b). Το UNO μπορεί να κλείσει και με τους συνδέσμους Ganciomatic σηκωμένους.
- 29 UNO + PRIMO VIAGGIO: για να συνδέσετε το κάθισμα αυτοκινήτου στο καροτσάκι περιπάτου χρειάζεται να ενεργήσετε ως εξής: φρενάρτε το καροτσάκι περιπάτου, βγάλτε την κουκούλα, τοποθετήστε την πλάτη στην προτελευταία θέση και σηκώστε τους συνδέσμους Ganciomatic. Γυρίστε τη χειρολαβή από την αντίθετη πλευρά της πλάτης, τοποθετήστε το κάθισμα αυτοκινήτου στραμμένο προς τη χειρολαβή και συνδέστε το σπρώχνοντάς το προς τα κάτω

μέχρι να ακουστεί το κλικ (εικ_a). Βεβαιωθείτε ότι η χειρολαβή είναι τοποθετημένη από την πλευρά της πλάτης, βγάλτε την προστατευτική μπάρα μέχρι το πρώτο κλικ, τοποθετήστε το κάθισμα αυτοκινήτου στραμμένο προς την πλάτη και συνδέστε το σπρώχνοντάς το προς τα κάτω μέχρι να ακουστεί το κλικ (εικ_b).

Ενεργοποιείτε πάντα το φρένο του σκελετού ή του καρτσιού περιπάτου πριν να συνδέσετε και αποσυνδέσετε τα προϊόντα (συμβουλευτείτε τα αντίστοιχα εγχειρίδια οδηγίων). Ελέγξτε ότι το εξάρτημα μεταφοράς του παιδιού έχει συνδεθεί σωστά.

ΕΞΑΡΤΗΜΑΤΑ

- 30 ΠΡΟΣΤΑΤΕΥΤΙΚΟ ΚΑΛΥΜΜΑ ΓΙΑ ΤΗ ΒΡΟΧΗ: Προστατευτικό κάλυμμα για τη βροχή με φερμουάρ που εφαρμόζεται στην κουκούλα.
- 31 Αυτό το προστατευτικό κάλυμμα για τη βροχή έχει μελετηθεί για την περίπτωση που στο καρτσιάκι περιπάτου Uno είναι συνδεδεμένο το κάθισμα αυτοκινήτου Primo Viaggio.
- 32 ΤΣΑΝΤΑ ΑΛΛΑΞΙΑΣ: τσάντα με στρωματάκι για την αλλαξιά του μωρού, συνδεδεμένη στο καρτσιάκι περιπάτου.

ΑΡΙΘΜΟΙ ΣΕΙΡΑΣ

- 33 UNO αναγράφει κάτω από το στήριγμα ποδιών πληροφορίες σχετικά με την ημερομηνία παραγωγής του.
- Όνομα προϊόντος, ημερομηνία παραγωγής και αριθμό σειράς.
Αυτές οι πληροφορίες είναι απαραίτητες σε περίπτωση παραπόνων.

ΚΑΘΑΡΙΣΜΟΣ ΚΑΙ ΣΥΝΤΗΡΗΣΗ

ΣΥΝΤΗΡΗΣΗ ΤΟΥ ΠΡΟΪΟΝΤΟΣ: προσπατήστε το από τους ατμοσφαιρικούς παράγοντες: νερό, βροχή ή χιόνι· η συνεχής και παρατεταμένη έκθεση στον ήλιο θα μπορούσε να προκαλέσει αλλαγές στο χρώμα πολλών υλικών· φυλάξτε το προϊόν αυτό σε ξηρό χώρο.

ΚΑΘΑΡΙΣΜΟΣ ΤΟΥ ΣΚΕΛΕΤΟΥ: Περιοδικά καθαρίζετε τα πλαστικά μέρη με ένα υγρό πανί χωρίς να χρησιμοποιείτε διαλυτικά ή άλλα παρόμοια προϊόντα· κρατήστε στεγνά όλα τα μεταλλικά μέρη για να μη σκουριάσουν· κρατήστε καθαρά όλα τα κινούμενα μέρη (μηχανισμοί ρύθμισης, μηχανισμοί σύνδεσης, τροχοί...) από σκόνη ή άμμο και εάν χρειαστεί, λιπάνετε τα με ελαφρύ λάδι.

ΚΑΘΑΡΙΣΜΟΣ ΤΟΥ ΠΡΟΣΤΑΤΕΥΤΙΚΟΥ ΚΑΛΥΜΜΑΤΟΣ ΓΙΑ ΤΗ ΒΡΟΧΗ: πλύνετε με ένα σφουγγάρι και σαπουνισμένο νερό, χωρίς τη χρήση απορρυπαντικών.

ΚΑΘΑΡΙΣΜΟΣ ΤΩΝ ΥΦΑΣΜΑΤΙΝΩΝ ΜΕΡΩΝ: βουρτσίστε τα μέρη από ύφασμα για να απομακρύνετε τη σκόνη και πλύνετε στο χέρι σε θερμοκρασία 30° το ανώτερο· μην τα στύβετε· μην λευκαίνετε με χλώριο· μην τα σιδερώνετε· μην κάνετε στεγνό καθάρισμα· μην αφαιρείτε τους λεκέδες με διαλυτικά και μην στεγνώνετε σε στεγνωτήριο με περιστροφικό κύλινδρο.



PEG-PÉREGO S.p.A.



Η Peg-Pérego S.p.A. διαθέτει πιστοποίηση ISO 9001. Η πιστοποίηση παρέχει στους πελάτες και τους καταναλωτές την εγγύηση διαφάνειας και εμπιστοσύνης στον τρόπο με τον

οποίο εργάζεται η εταιρία.

Η Peg-Pérego θα μπορεί να επιφέρει ανά πάσα στιγμή τροποποιήσεις στα μοντέλα που περιγράφονται στην παρούσα δημοσίευση, για λόγους τεχνικής ή εμπορικής φύσης.

Η Peg-Pérego είναι στη διάθεση των Καταναλωτών της για να ικανοποιήσει όσο το δυνατόν καλύτερα όλες τις απαιτήσεις τους. Για το λόγο αυτό, για μας είναι εξαιρετικά σημαντικό και πολύτιμο να γνωρίζουμε τη γνώμη των Πελατών μας. Θα σας είμαστε λοιπόν ευγνώμονες εάν, αφού χρησιμοποιήσετε ένα προϊόν μας, συμπληρώσετε το ΕΡΩΤΗΜΑΤΟΛΟΓΙΟ ΙΚΑΝΟΠΟΙΗΣΗΣ ΚΑΤΑΝΑΛΩΤΗ, επισημαίνοντας ενδεχόμενες παρατηρήσεις ή υποδείξεις, που θα βρείτε στην ιστοσελίδα μας στο διαδίκτυο. www.pegperegocom

ΥΠΗΡΕΣΙΑ ΥΠΟΣΤΗΡΙΞΗΣ PEG-PÉREGO

Εάν τυχόν χαθούν ή καταστραφούν μέρη του μοντέλου, χρησιμοποιήστε μόνον γνήσια ανταλλακτικά Peg-Pérego. Για τυχόν επισκευές, αντικαταστάσεις, πληροφορίες σχετικά με τα προϊόντα, την πώληση γνήσιων ανταλλακτικών και εξαρτημάτων, επικοινωνήστε με την Υπηρεσία Υποστήριξης Peg Perego υποδεικνύοντας, αν υπάρχει, τον αριθμό σειράς του προϊόντος.

τηλ. 0039/039/60.88.213 fax 0039/039/33.09.992

e-mail assistenza@pegperegocom ιστοσελίδα internet www.pegperegocom



PEG PEREGO SpA
Via De Gasperi, 50
20043 Arcore (MI) Italy
www.pegperego.com

ΠΑΙΔΙΚΑ ΕΙΔΗ ΒΡΕΦΑΝΑΠΤΥΞΗΣ ΚΑΙ ΠΑΙΧΝΙΔΙΑ ΕΓΓΥΗΣΗ

Η PEG – PEREGO εγγυάται για τυχόν εργοστασιακά ελαττώματα των προϊόντων της για διάστημα έξι μηνών από την ημερομηνία αγοράς. Η προσκόμιση της ανάλογης ταμειακής απόδειξης αγοράς είναι απαραίτητη. Εξαιρούνται της εγγύησης οι επαναφορτιζόμενες μπαταρίες και οι μετασχηματιστές παιχνιδιών. (βλ. αναλυτικές οδηγίες χρήσεως παιχνιδιών).

Η παρούσα εγγύηση ισχύει μόνον εφ' όσον το προϊόν χρησιμοποιείται σωστά και βάσει των οδηγιών χρήσεως. Ο κατασκευαστής και οι εντεταλμένοι συνεργάτες του διατηρούν το δικαίωμα τεχνικού ελέγχου.

Ο κατασκευαστής δεν μπορεί να θεωρηθεί υπεύθυνος εφ' όσον:

- Δεν τηρηθούν οι ανάλογες οδηγίες χρήσεως του κάθε προϊόντος.
- Καταστραφεί τυχαία το προϊόν ή προκληθούν βλάβες από κακή χρήση αυτού.
- Υπάρξει τεχνική παρέμβαση ξένου προς την εταιρεία μας τεχνικού, πράγμα το οποίο απαγορεύεται και αποτελεί κίνδυνο για την ασφάλεια του παιδιού.
- Φυσιολογική φθορά του προϊόντος.

Διατηρείτε την εγγύηση και τις οδηγίες χρήσεως και για μελλοντική χρήση.

ΕΓΓΥΗΣΗ

ΟΝΟΜΑΤΕΠΩΝΥΜΟ ΑΓΟΡΑΣΤΟΥ :

ΔΙΕΥΘΥΝΣΗ :

ΤΗΛΕΦΩΝΟ :

ΕΙΔΟΣ ΠΡΟΙΟΝΤΟΣ :

ΚΩΔΙΚΟΣ ΠΡΟΙΟΝΤΟΣ :

ΗΜΕΡΟΜΗΝΙΑ ΑΓΟΡΑΣ

ΣΦΡΑΓΙΔΑ ΚΑΤΑΣΤΗΜΑΤΟ

Προσοχή: Η εγγύηση ισχύει μόνο εφ' όσον έχει συμπληρωθεί και σφραγισθεί από τον πωλητή η ημερομηνία αγοράς. Ζητείστε το από το κατάστημα τη στιγμή της αγοράς. Αν χαθεί ή καταστραφεί το απόκομμα της εγγύησης δεν μπορεί να αντικατασταθεί.

PEG PEREGO S.p.A.

VIA DE GASPERI 50 20043 ARCORE MI ITALIA
tel. 0039 039 60881 fax 0039 039 615869/616454

Servizio Post Vendita - After Sale:

tel. 0039 039 6088213 fax: 0039 039 3309992



PEG PEREGO U.S.A. Inc.

3625 INDEPENDENCE DRIVE FORT WAYNE INDIANA 46808
phone 260 482 8191 fax 260 484 2940

Call us toll free: 1 800 671 1701

PEG PEREGO CANADA Inc.

585 GRANITE COURT PICKERING ONTARIO CANADA L1W3K1
phone 905 839 3371 fax 905 839 9542

Call us toll free: 1 800 661 5050

www.pegperego.com

uno

