

Peg-Pérego

Istruzioni d'uso	IT
Instructions for use	EN
Notice d'emploi	FR
Gebrauchsanleitung	DE
Instrucciones de uso	ES
Instruções para uso	PT
Gebruiksaanwijzing	NL
Használati útmutató	HU
Navodila za uporabo	SL
Инструкции по пользованию	RU
Kullanım klavuzu	TR
ΟΔΗΓΙΕΣ ΧΡΗΣΕΩΣ	EL

A3



FI000601154

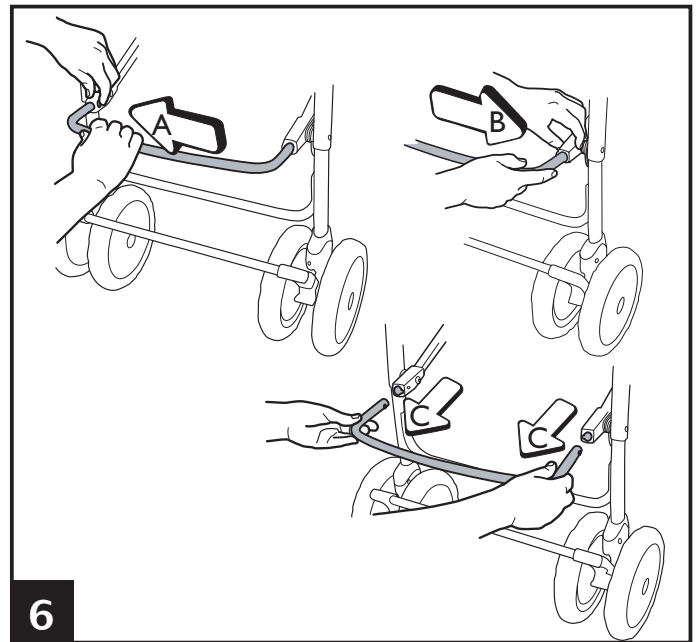
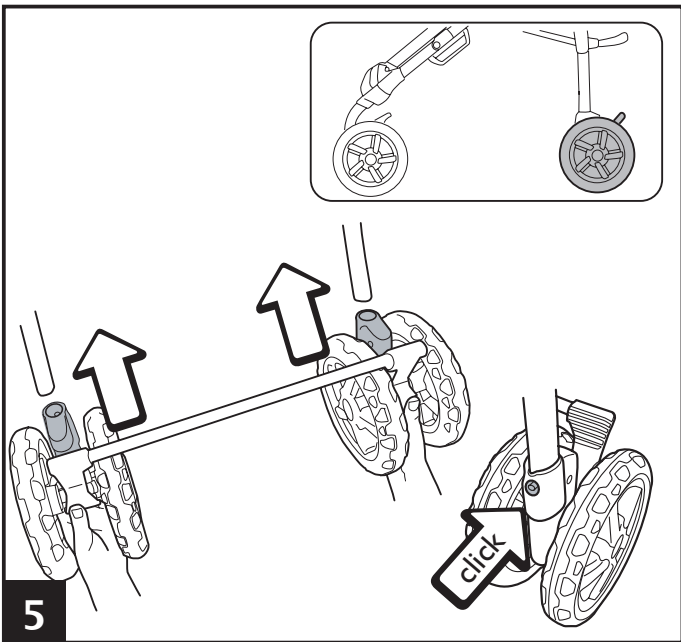
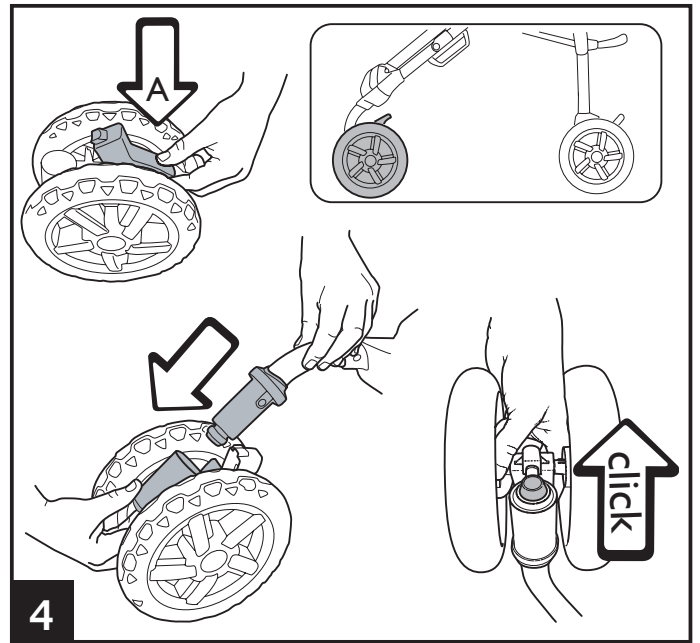
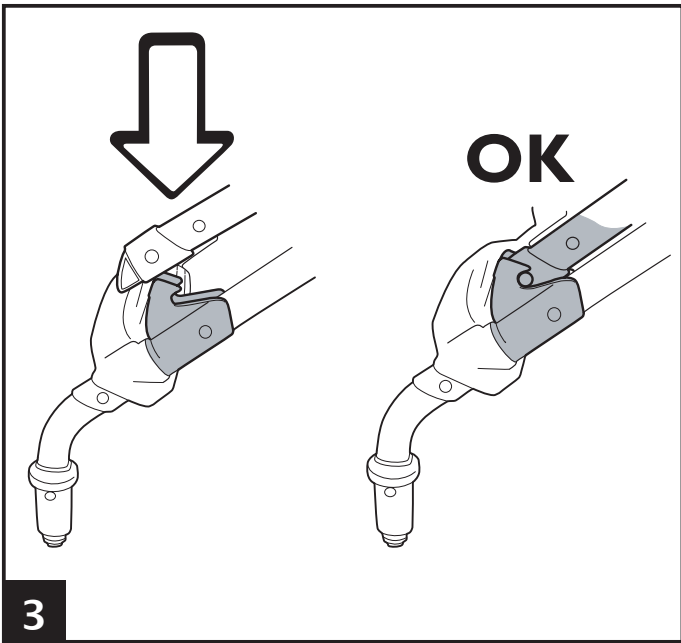
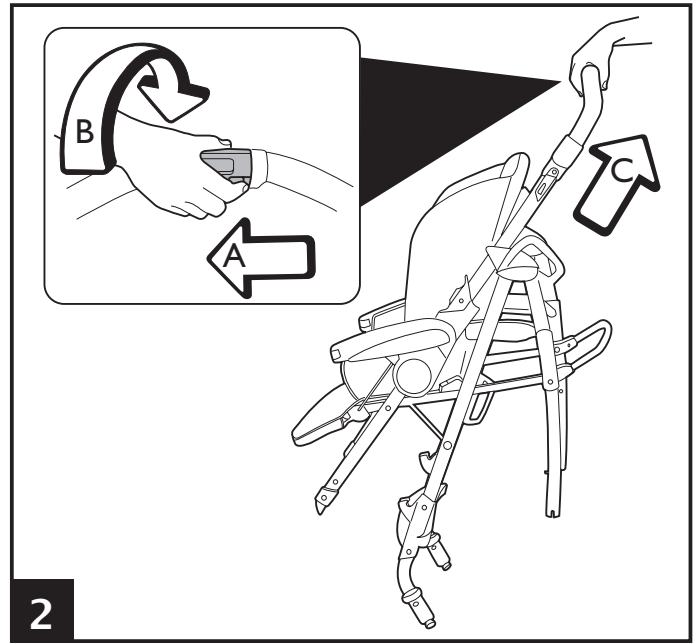
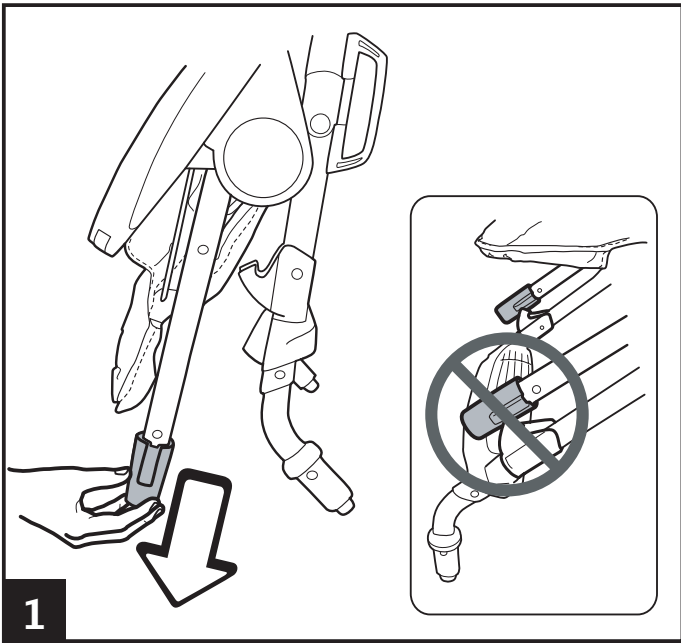

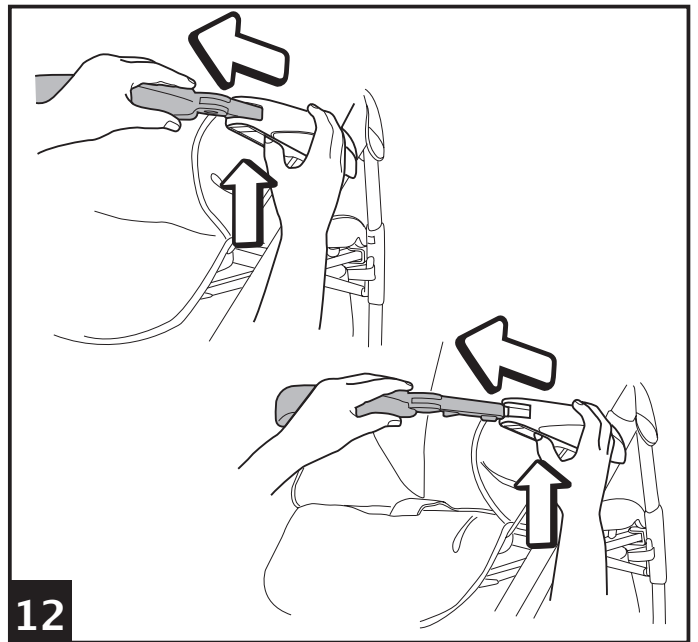
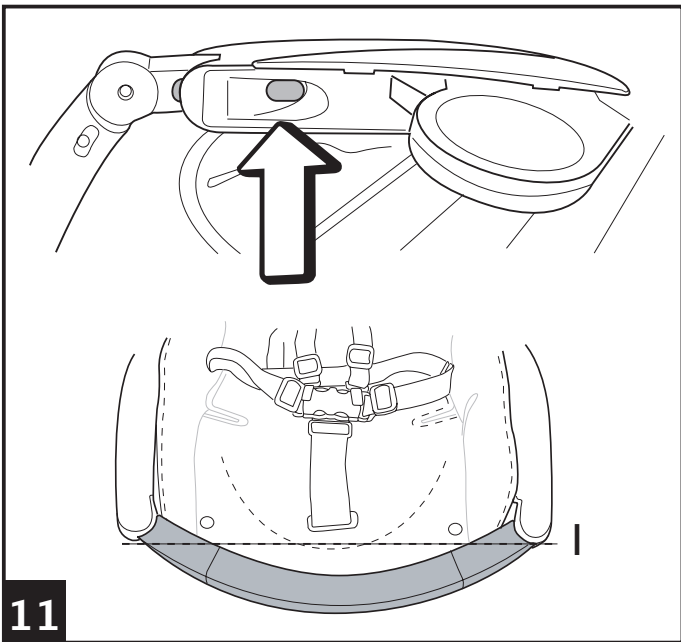
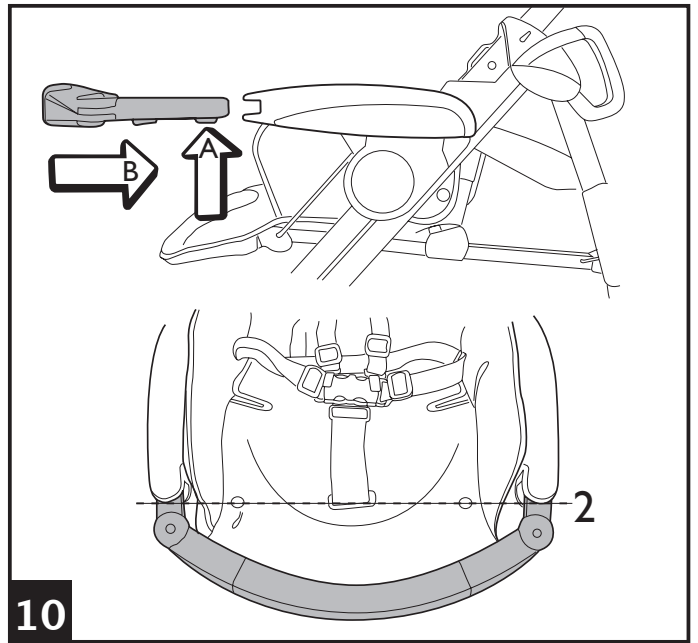
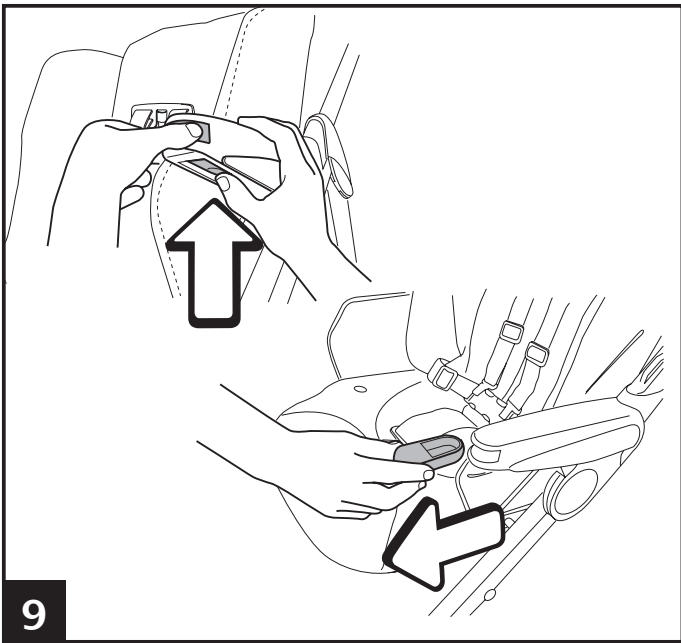
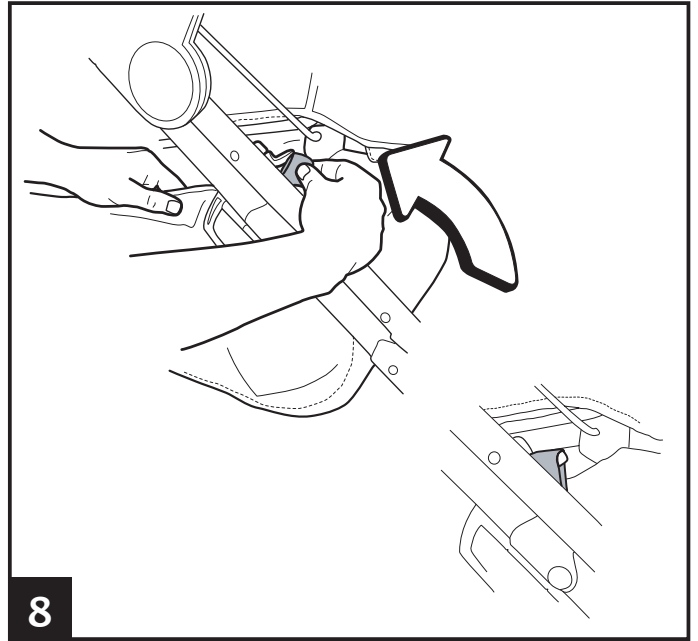
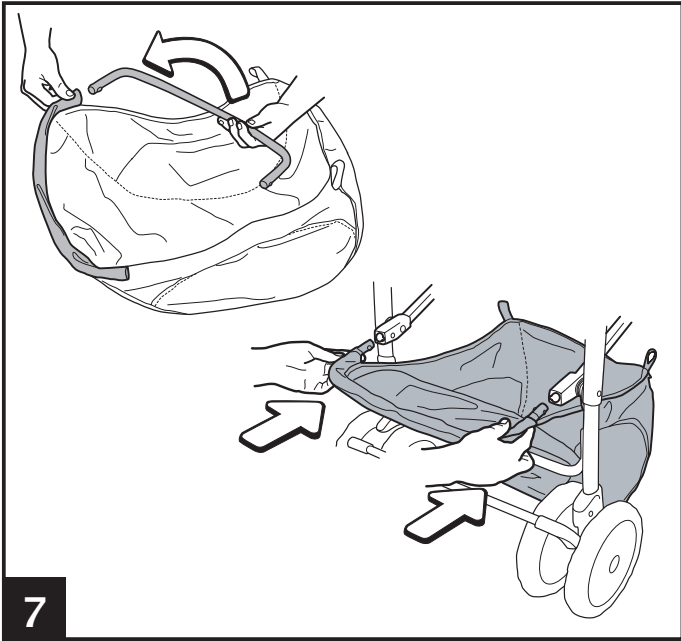

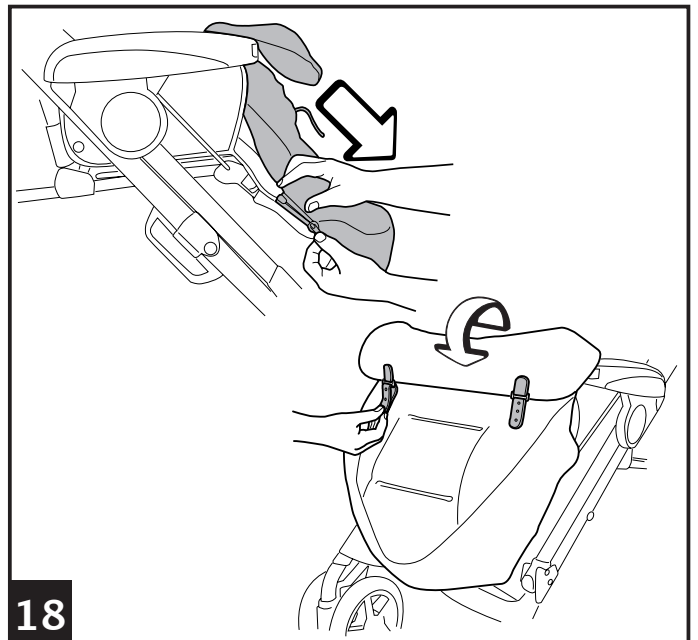
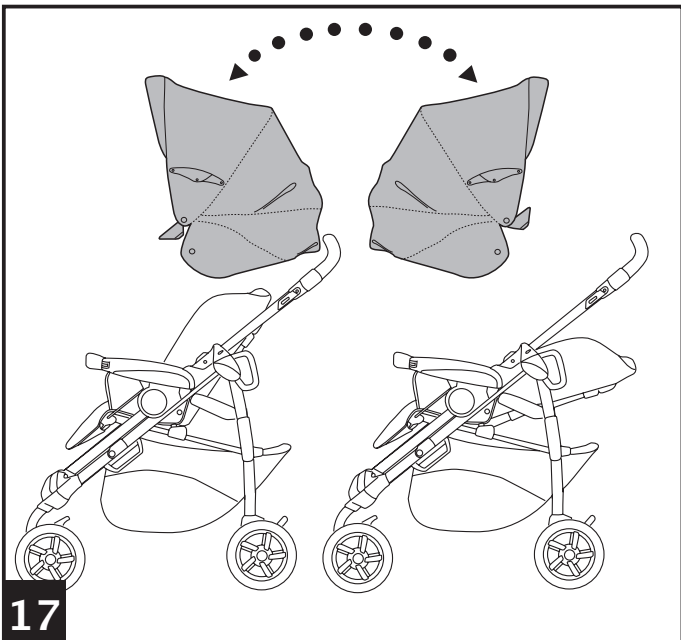
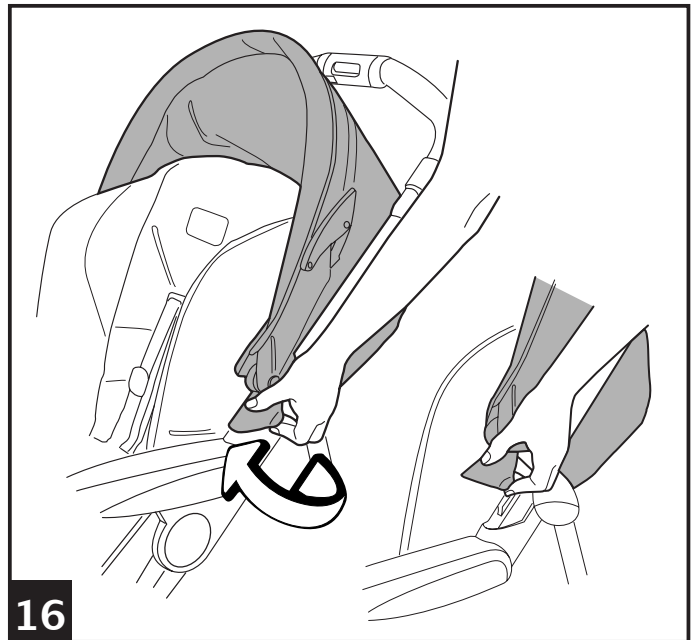
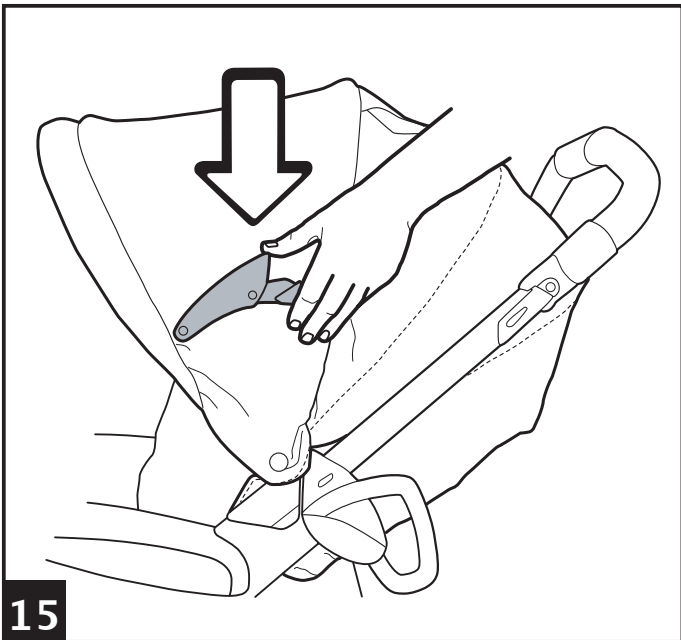
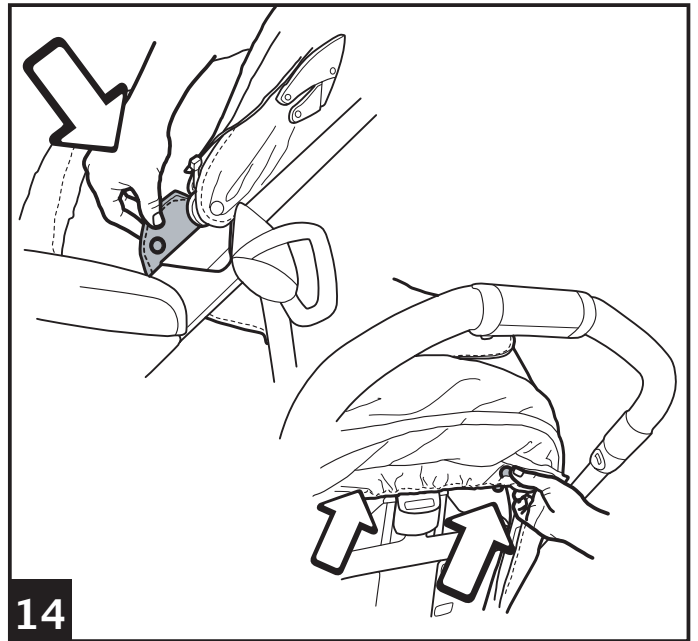
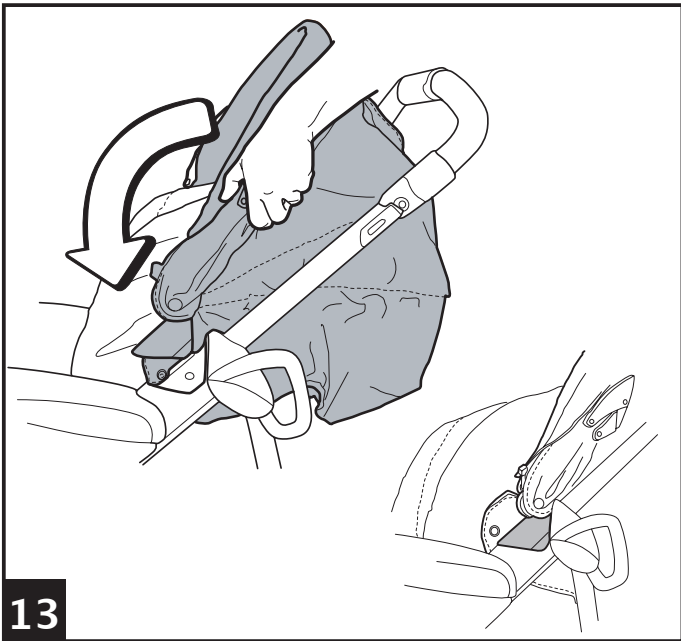

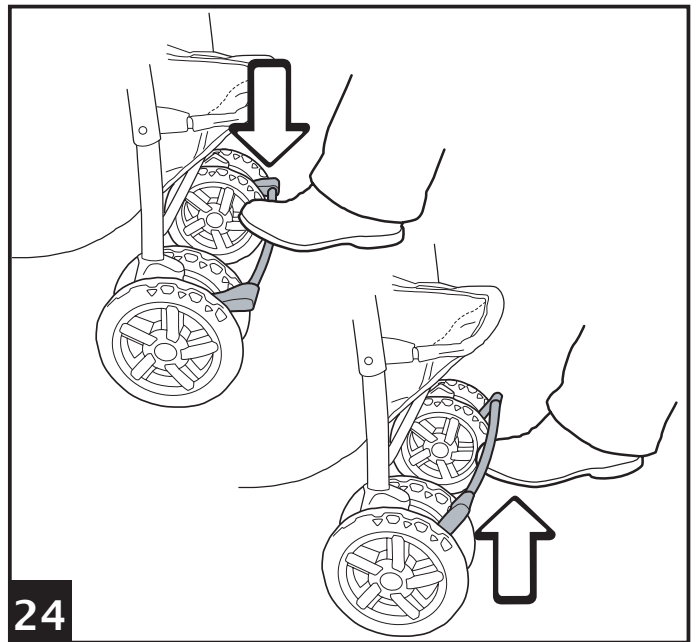
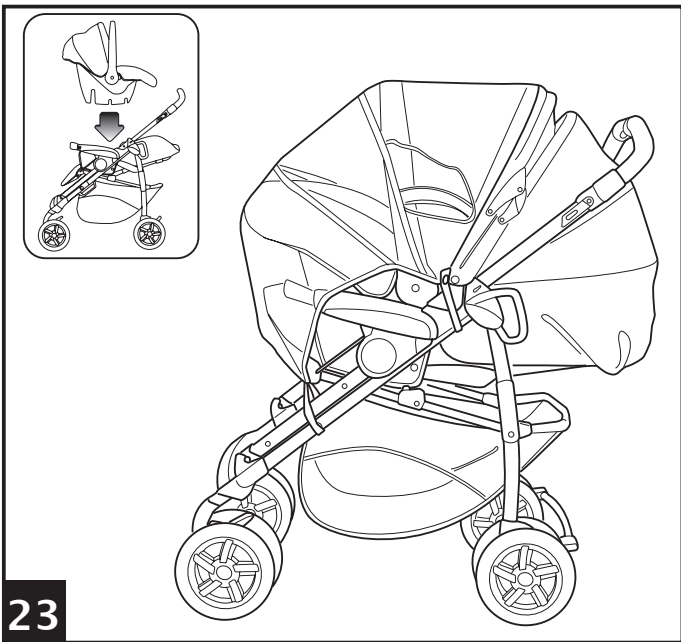
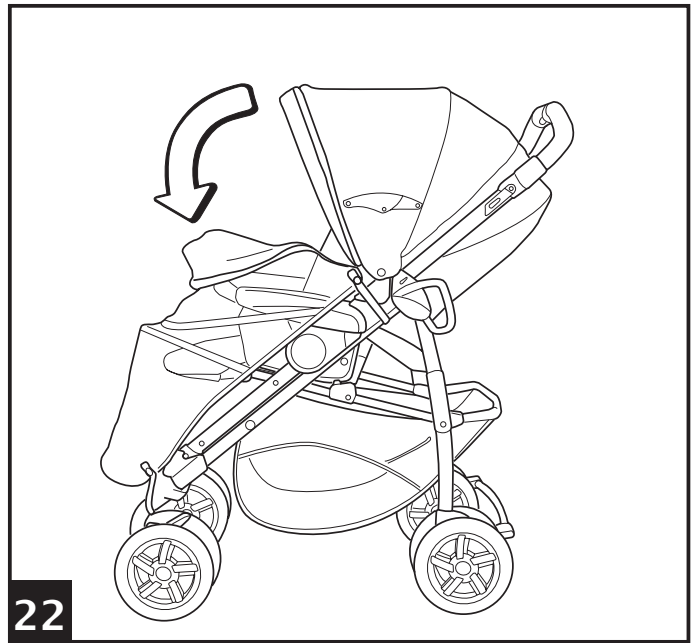
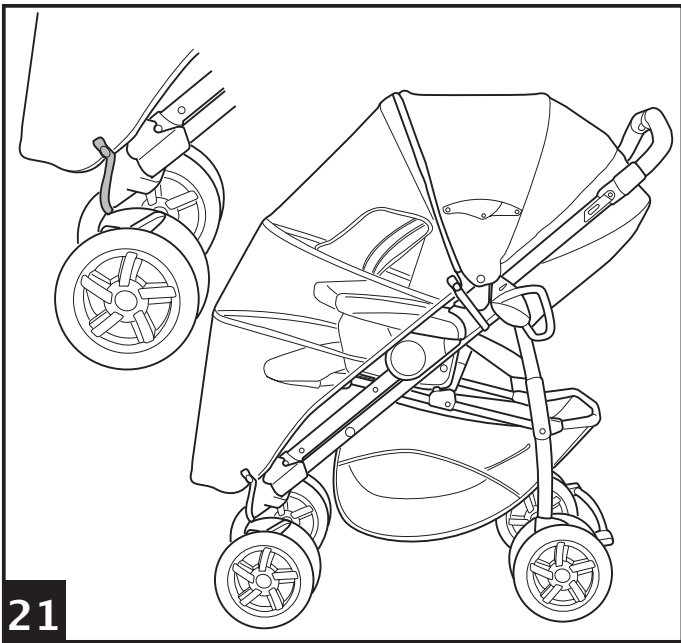
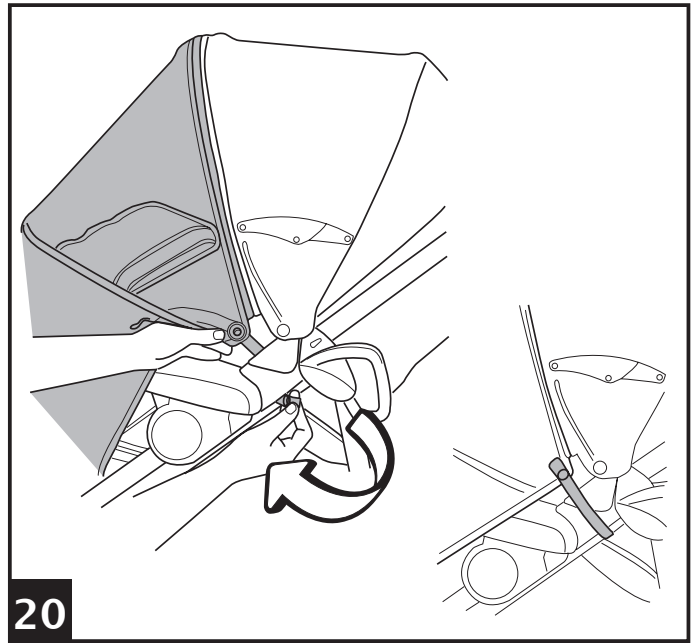
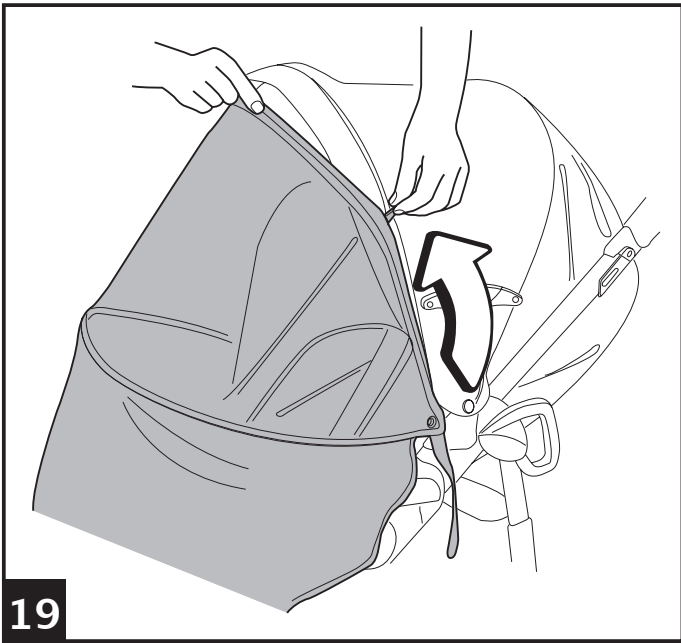

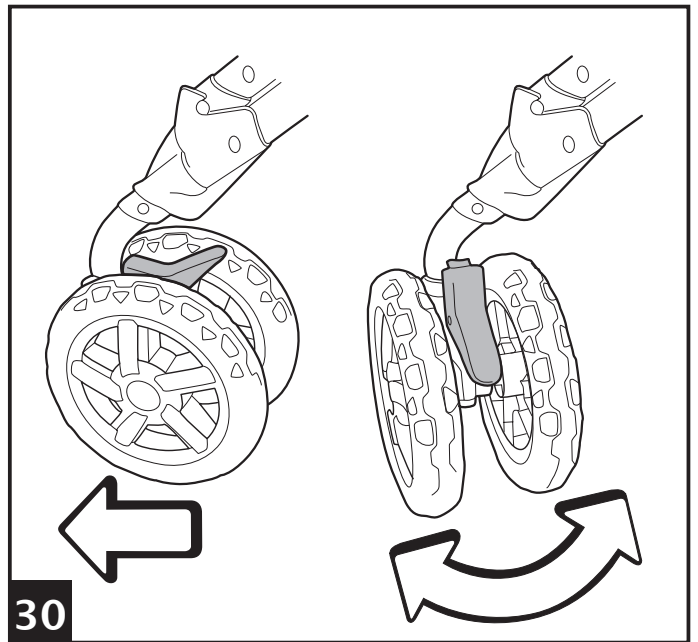
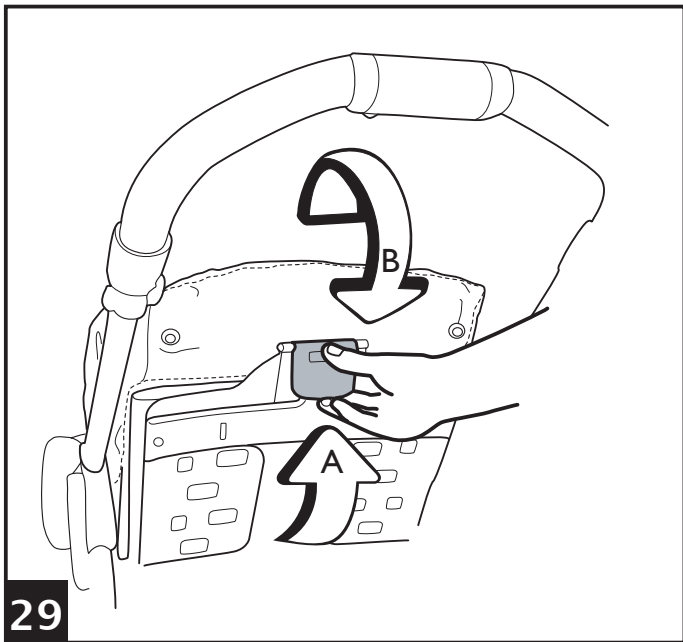
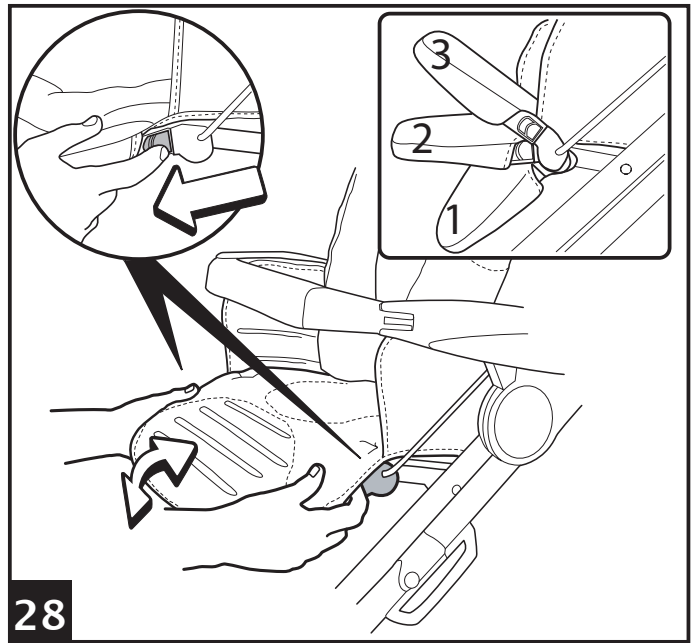
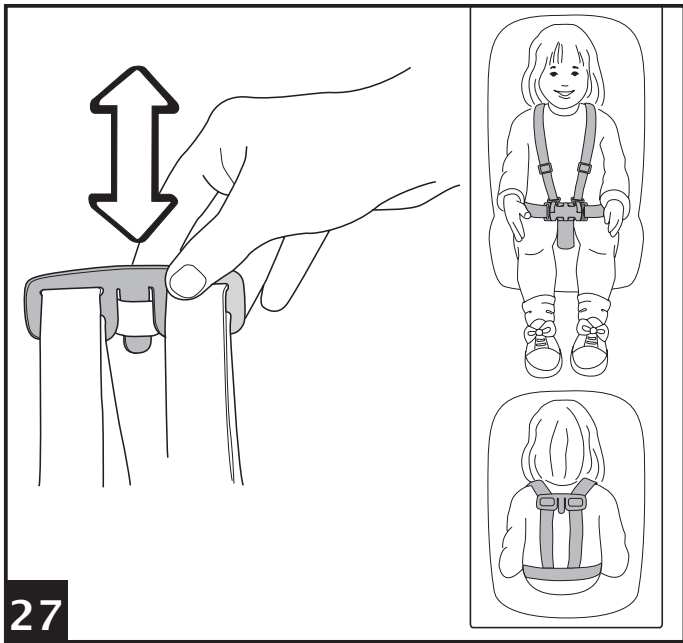
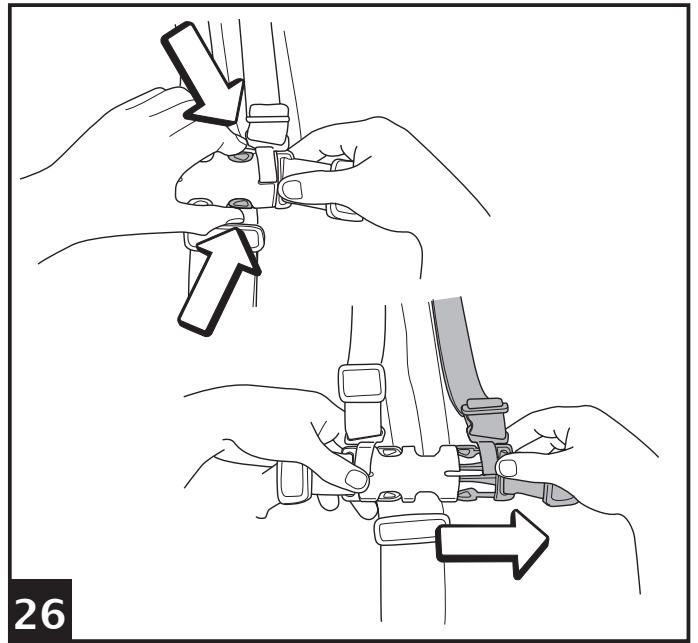
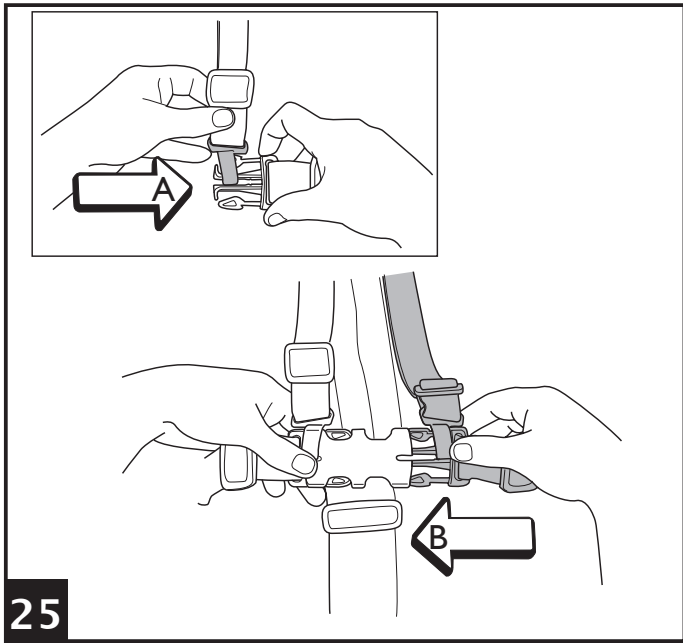

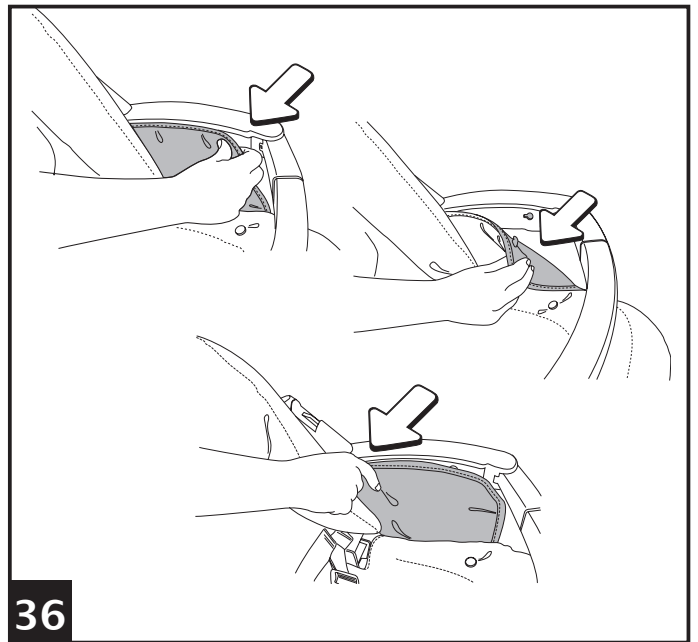
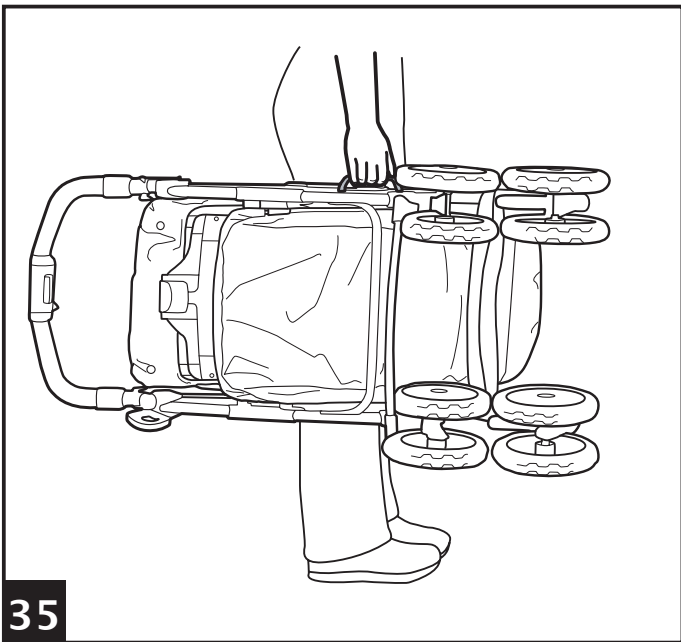
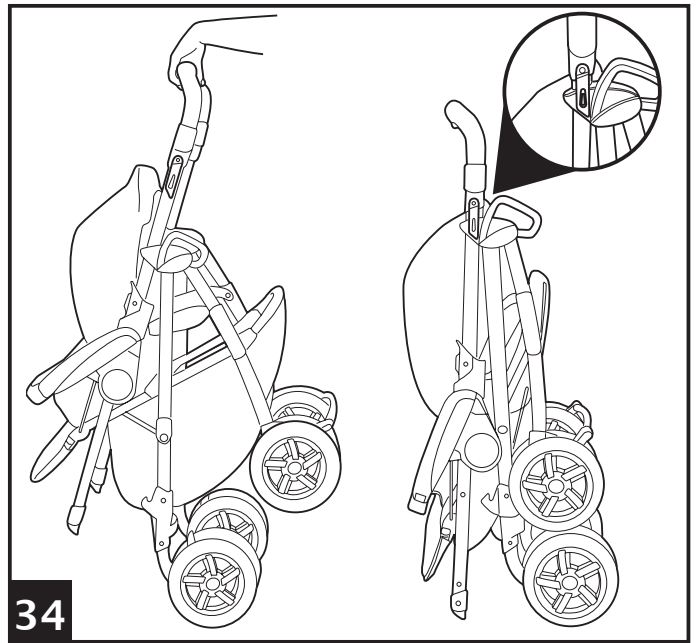
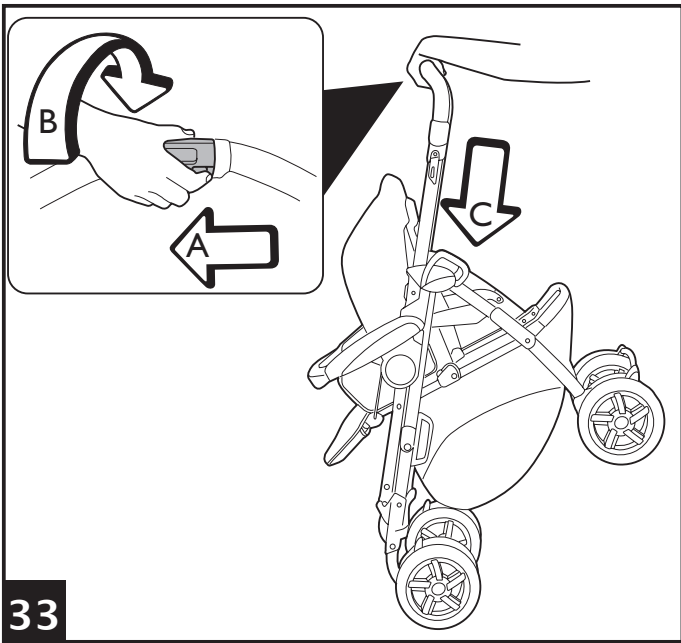
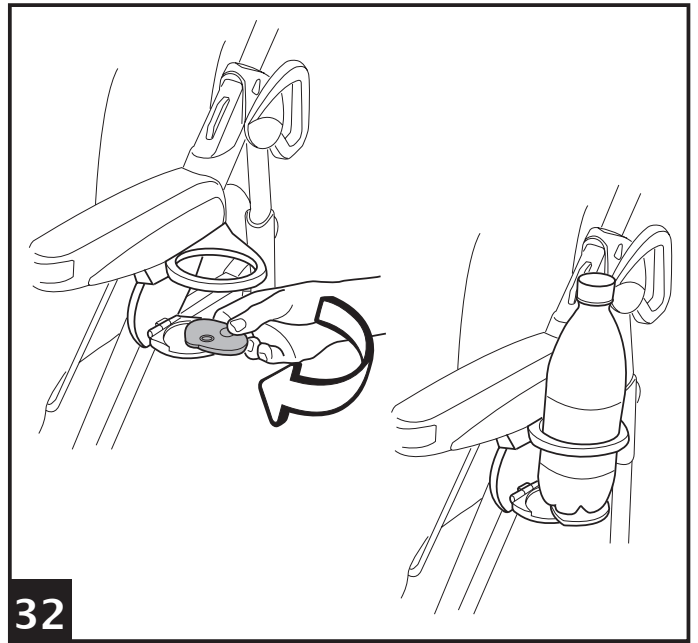
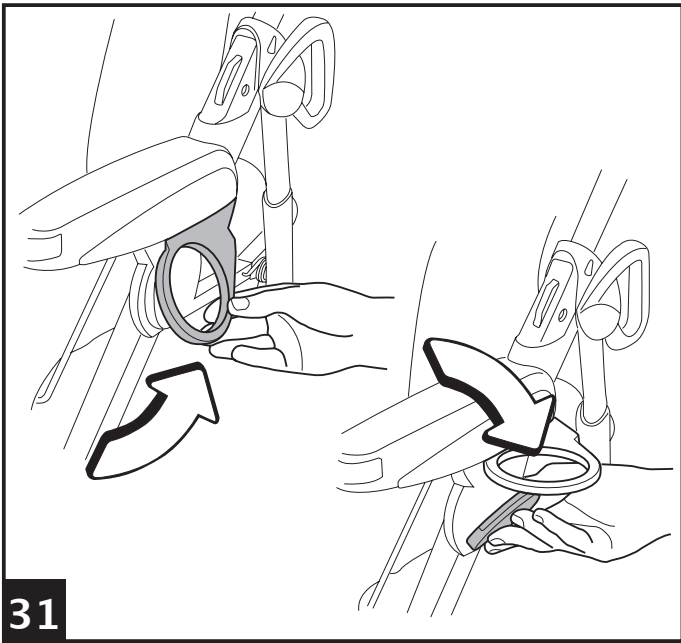

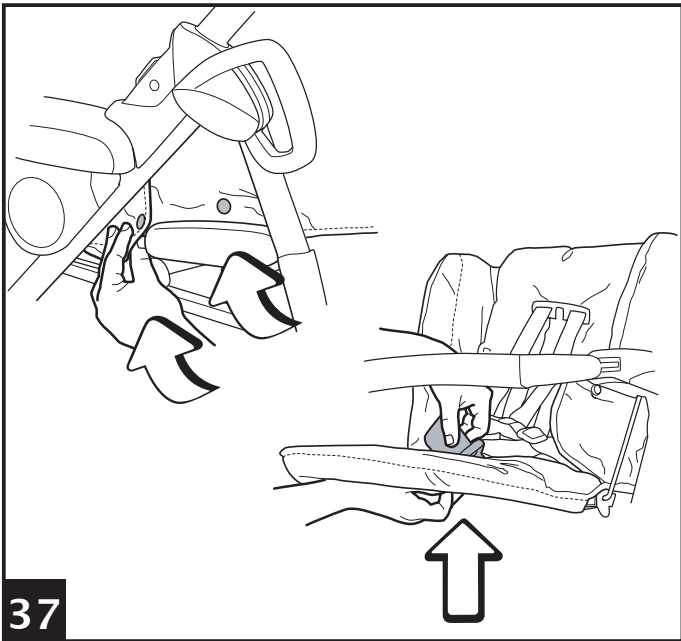

37

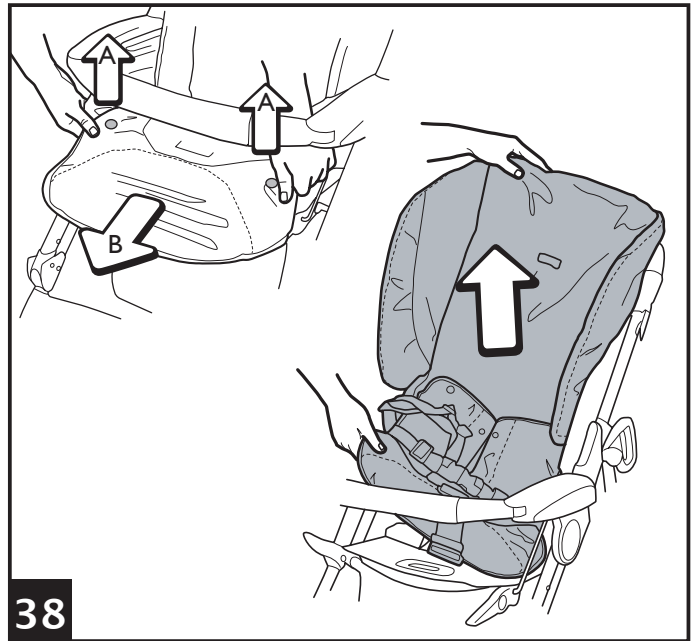

38

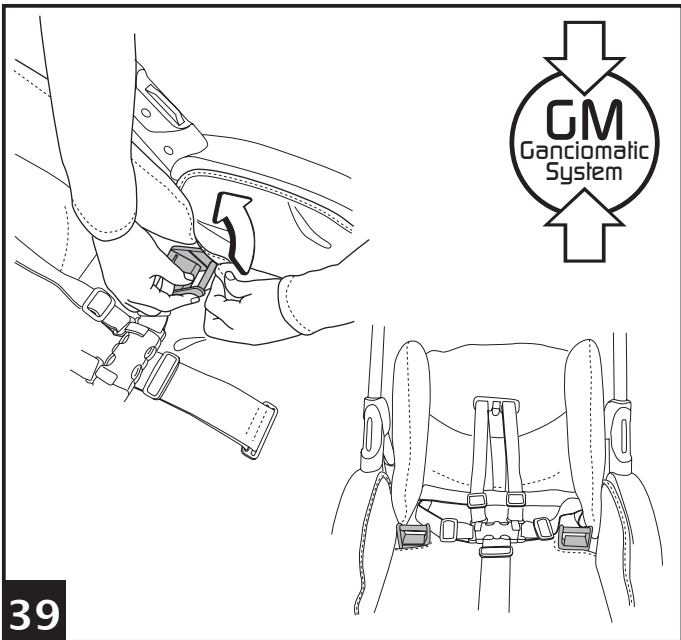

39

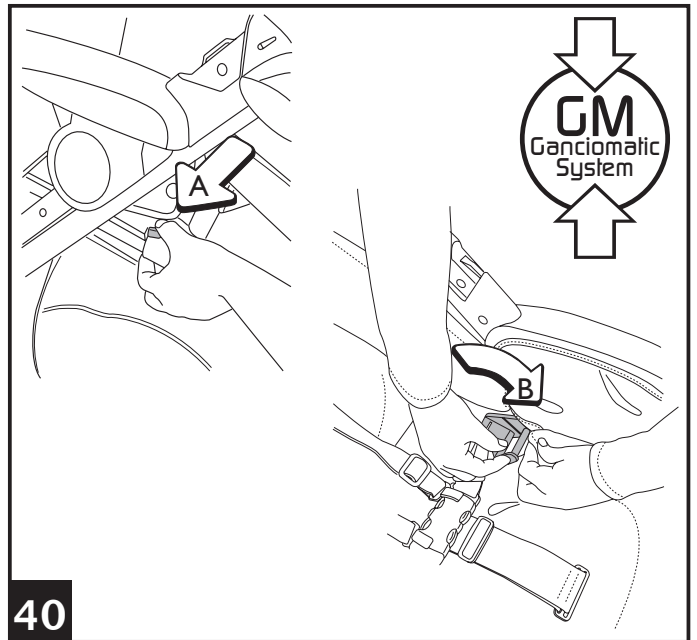

40



41 A3+Primo Viaggio

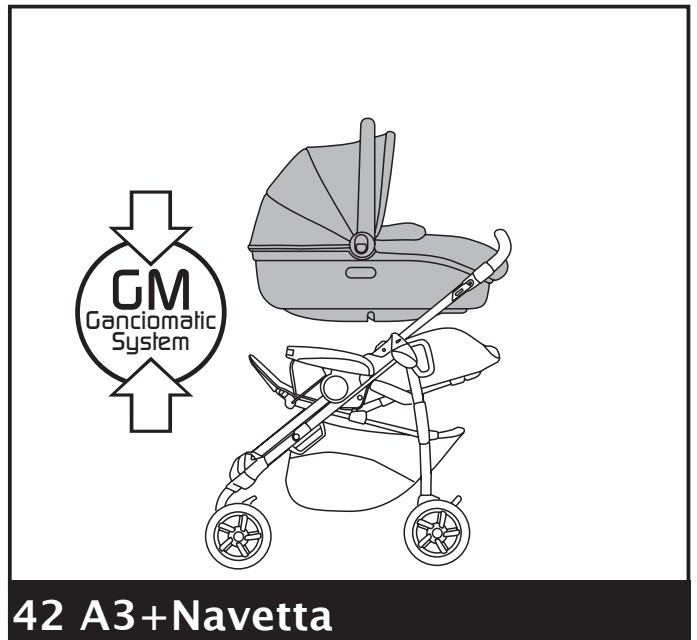

42 A3+Navetta



43 A3+Porte-Enfant GM

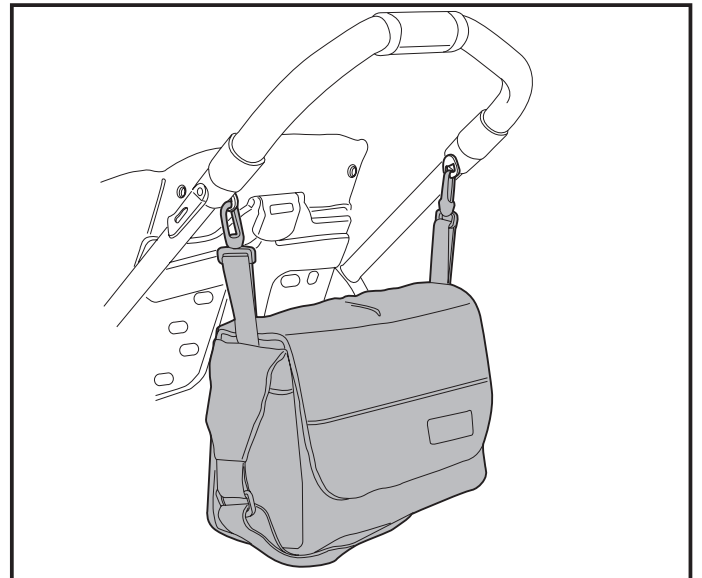

44 Accessory

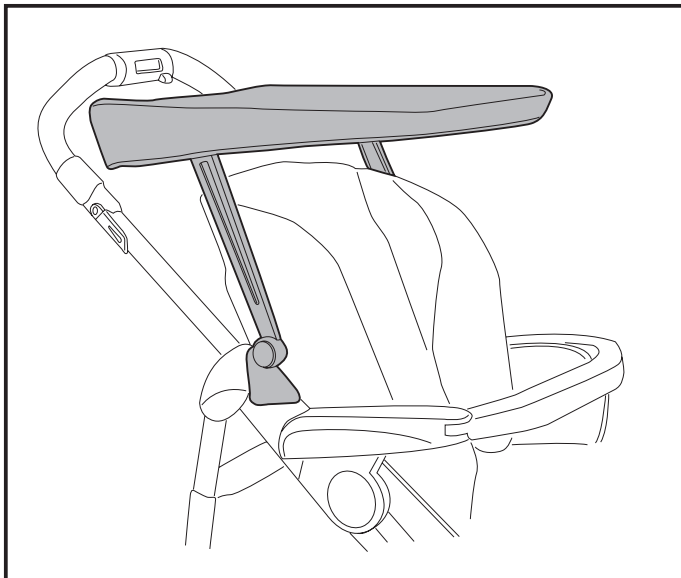

45 Accessory

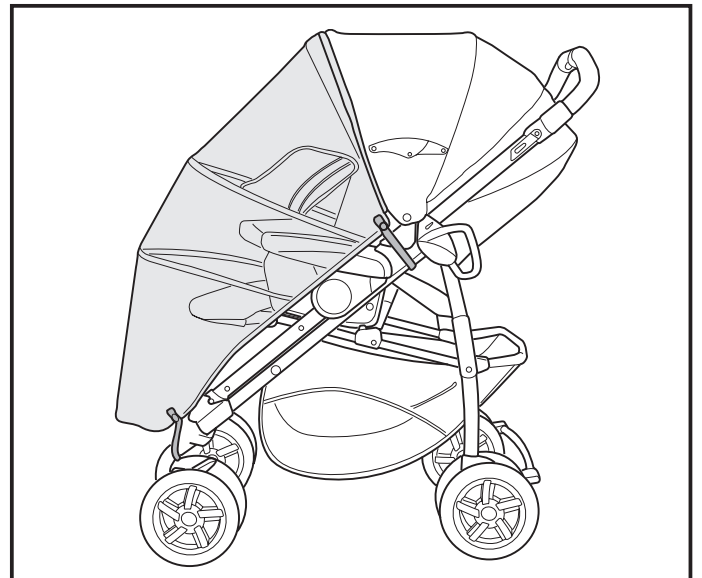

46 Accessory

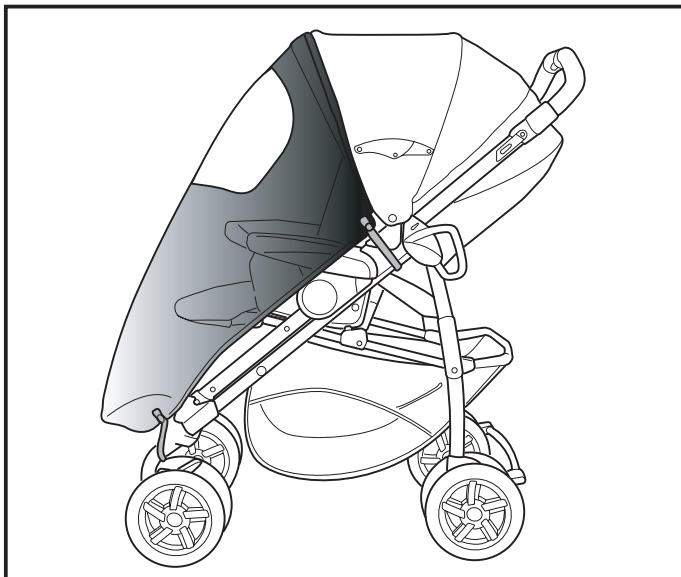

47 Accessory

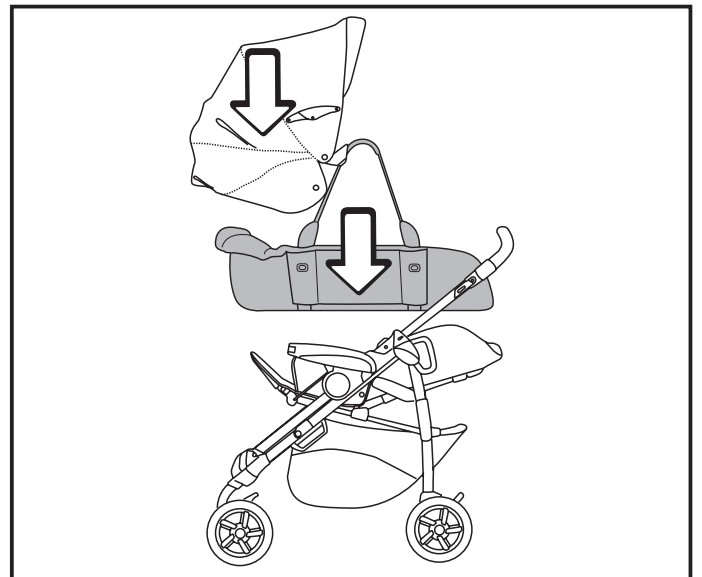

48 A3+Porte-Enfant Soft

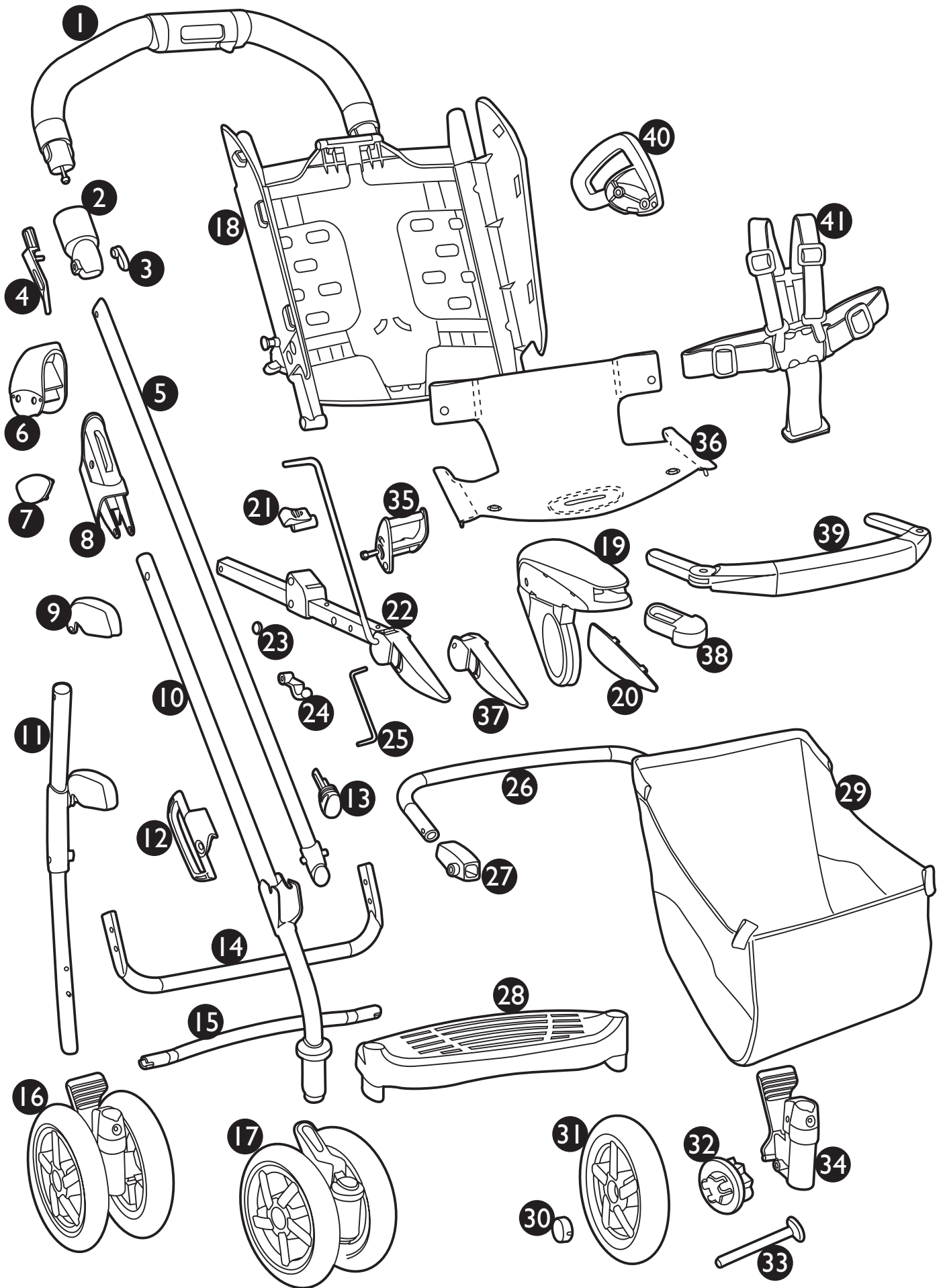

A3 "COMPLETO"

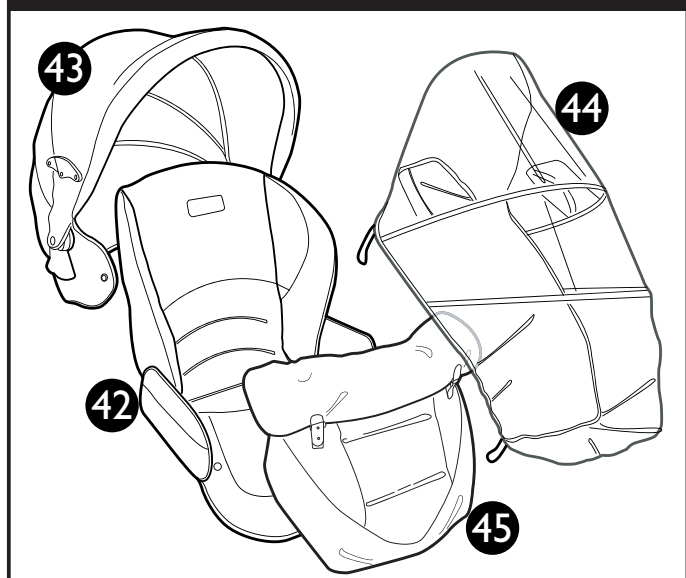

1 ARPI0343•	10 ARPI0345•	22 ARPI0349D•	ARPI0350S•
2 SPST5771DGR	11 ARPI0346DL65•	ARPI0349S•	35 ASPI0043D•
SPST5771SGR	ARPI0346SL65•	23 SPST5497•	ASPI0043S•
3 SPST5149JGR	12 SAPI5363GR	24 SPST5778D•	36 RSEP3N---NL•
4 SPST5492D•	13 SPST5362•	SPST5778S•	37 ASPI0047D•
SPST5492S•	14 SOTA0209L65	25 SOFF0190Z	ASPI0047S•
5 ARPI0344D•	15 SOTA0213L65	26 ASPI0063•	38 SPST5777•
ARPI0344S•	16 ARPI0347D•	27 SPST5767D•	39 SAPI5525K•
6 SPST5334D•	ARPI0347S•	SPST5767S•	40 SPST5779•
SPST5334S•	17 SAPI5759•	28 SPST5763•	41 MUCI5P14•
7 SPST5335KDGRS	18 ARPI0348•	29 CRSHA300•	42 BSACA3•
SPST5335KSGRS	19 ASPI0062D•	30 SPST5468•	43 BCAPA3•
8 SPST5638DGR	ASPI0062S•	31 SAPI5766GRN	44 LABELV0001•
SPST5638SGR	20 SPST5339DGR	32 SPST4023•	45 BCOPA3•
9 SPST5348D•	SPST5339SGR	33 MMRP0718	
SPST5348S•	21 SPST5352GR	34 ARPI0350D•	

IT• Ricambi disponibili in piú colori da specificare nella richiesta.

EN• Spare parts available in different colours to be specified when ordering.

FR• Pièces de rechange disponibles en plusieurs couleurs à spécifier dans la demande.

DE• Ersatzteile in mehr Farben vorhanden, die in der Anfrage spezifiziert werden müssen.

ES• Repuestos disponibles en otros colores que se especificarán en el pedido.

PT• Peças de reposição disponíveis em cores alternativas a serem especificadas no pedido.

NL• Reserveonderdelen verkrijgbaar in meerdere kleuren, bij bestelling te specificeren.

HU• A tartalék alkatrészek különböző színekben elérhetők, melyeket rendeléskor kell kiválasztani.

SL• Rezervni deli so na voljo v več barvah, ki jih je treba navesti pri naročilu.

RU• Запчасти имеются различных цветов, необходимый указать в запросе.

TR• Siparişte belirtilen deęişik renklerdeki yedek parçaları mevcuttur.

EL• Ανταλλακτικά διαθέσιμα σε διάφορα χρώματα. Προσδιορίστε όταν παραγγείλετε.

- **IMPORTANTE:** leggere attentamente le istruzioni prima dell'uso e conservarle per riutilizzarle in futuro.
- Peg Perego potrà apportare in qualunque momento modifiche ai modelli descritti in questa pubblicazione, per ragioni di natura tecnica o commerciale.



Peg Perego S.p.A. è certificata ISO 9001. La certificazione offre ai clienti e ai consumatori la garanzia di una trasparenza e fiducia nel modo di lavorare dell'impresa.

SERVIZIO ASSISTENZA

Se fortuitamente parti del modello vengono perse o danneggiate, usare solo pezzi di ricambio originali Peg Perego. Per eventuali riparazioni, sostituzioni, informazioni sui prodotti, la vendita di ricambi originali e accessori, contatta il Servizio Assistenza Peg-Perego:

tel.: 0039-039-60.88.213,
fax: 0039-039-33.09.992,
e-mail: assistenza@pegperego.it,
www.pegperego.com

La Peg Perego è a disposizione dei suoi Consumatori per soddisfare al meglio ogni loro esigenza. Per questo, conoscere il parere dei ns. Clienti, è per noi estremamente importante e prezioso. Le saremo quindi molto grati se, dopo aver utilizzato un ns. prodotto, vorrà compilare il QUESTIONARIO SODDISFAZIONE CONSUMATORE che troverà in internet al seguente indirizzo: www.pegperego.com/SSCo.html.it, segnalando eventuali osservazioni o suggerimenti.

ISTRUZIONI D'USO

APERTURA

1. Prima di aprire il passeggino occorre togliere i due tappi di protezione dei ganci come in figura, altrimenti il passeggino non verrà correttamente aperto.
2. È possibile aprire il passeggino con una sola mano: posizionare il passeggino come in figura, tirare la levetta, ruotare la manopola e alzare il maniglione, il passeggino si aprirà automaticamente.
3. Verificare la corretta apertura del passeggino dai ganci laterali.

ASSEMBLAGGIO DEL PASSEGGINO

4. Per montare le ruote anteriori, abbassare la leva A e infilare la ruota come in figura fino al click.
5. Per montare le ruote posteriori infilare le ruote come in figura fino al click.
6. Per montare il cestello premere i pulsanti per estrarre l'asta del cestello.
7. Infilare l'asta nel tessuto del cestello. Inserire l'asta con il cestello nella sua sede fino al click.
8. Inserire le asole anteriori del cestello nei ganci laterali posizionati sotto la seduta del passeggino come in figura.

FRONTALINO

9. Il passeggino si presenta con tappi di chiusura dei braccioli applicati; per agganciare il frontalino occorre prima rimuoverli (conservare i tappi, nel caso si volesse utilizzare il passeggino senza frontalino). Per togliere i tappi, premere il pulsante

sotto il bracciolo e contemporaneamente estrarre il tappo (procedere da ambo i braccioli).

10. Per montare il frontalino, premere contemporaneamente i pulsanti e infilarlo nella sede dei braccioli come in figura fino al click; il frontalino si posizionerà nella seconda posizione (2).
11. Per posizionare il frontalino nella prima posizione (1) premere nuovamente i pulsanti sotto i braccioli e contemporaneamente spingere il frontalino verso il passeggino.
12. Per togliere il frontalino premere i due pulsanti posti sotto i braccioli e contemporaneamente tirare il frontalino verso l'esterno (il frontalino si bloccherà nella seconda posizione); ripremere nuovamente i pulsanti ed estrarre il frontalino. È possibile aprire il frontalino solo da un lato per facilitare l'entrata e l'uscita del bambino quando è più grande.

CAPOTTINA

- La capottina è dotata di cerniera per applicare il parapioggia o la zanzariera con cerniera (vedi Linea Accessori).
13. Per montare la capottina, spingere verso il basso gli attacchi fino al click come in figura.
 14. Abbottonare la capottina come in figura all'interno del bracciolo e allo schienale del passeggino.
 15. Per tendere la capottina, spingere verso il basso il compasso. La capottina può essere reclinata seguendo l'inclinazione dello schienale.
 16. Per togliere la capottina, occorre sbottonarla dal passeggino, allentare i compassi e alzare le alette degli attacchi spingendo verso l'interno del passeggino.
 17. La capottina, grazie all'aggancio reversibile, può essere montata anche dalla parte opposta al maniglione. Prima di togliere la capottina per girarla, chiuderla e portarla tutta in avanti per ruotare gli attacchi, poi staccarla e rimontarla dalla parte opposta; è possibile ruotare gli attacchi anche con le mani.

COPERTINA

18. Per agganciare la copertina unire la cerniera di questa con quella del poggiatesta come in figura. Risvoltare la copertina sul frontalino e fissarla come in figura.

PARAPIOGGIA

19. Per montare il parapioggia, occorre unire la cerniera di questo con quella della capottina.
20. Infilare l'elastico al fianco del passeggino, come in figura e abbottonarlo al parapioggia.
21. Fissare l'elastico più basso del parapioggia alla ruota.
22. Il pratico parapioggia consente di essere abbassato aprendo la cerniera e rimanendo fissato al passeggino grazie agli elastici.
23. Questo parapioggia è stato studiato anche nel caso in cui sul passeggino ci sia agganciato il seggiolino auto Primo Viaggio, garantendo la totale protezione.
 - Non utilizzare il parapioggia in ambienti chiusi e controllare sempre che il bambino non sia accaldato.
 - Non collocare il parapioggia in PVC vicino a fonti di calore e fare attenzione alle sigarette.
 - Assicurarsi che il parapioggia non interferisca con nessun meccanismo in movimento del carrello o passeggino.
 - Togliere sempre il parapioggia prima di chiudere il vostro carrello o passeggino.
 - Lavare con una spugna e dell'acqua saponata, senza utilizzare detersivi.

FRENO

24. Per frenare il passeggino, abbassare col piede la barra posizionata sulle ruote posteriori. Per

sbloccare i freni, agire in senso contrario. Da fermi, azionare sempre il freno.

CINTURA DI SICUREZZA

- 25• A: Assicurarsi che la bretella sia correttamente inserita spingendo come in figura. B: Agganziare la cintura agendo come in figura.
- 26• Per sganciare la cintura, premere ai lati della fibbia e contemporaneamente tirare verso l'esterno, il cinturino girovita.
- 27• La nuova cintura di sicurezza da oggi, è più facile da indossare grazie al sistema "attacca e stacca". Infatti prima di agganziare la cintura, attacca la fibbietta allo schienale inserendo la linguetta nell'apposito passante come in figura; poi quando hai agganziato la cintura al tuo bambino staccala dallo schienale per lasciare il tuo bambino più libero di muoversi. La fibbietta deve rimanere sotto le spalle del bambino.

REGOLAZIONE POGGIAGAMBE

- 28• Il poggiamambe è regolabile in tre posizioni. Per abbassare il poggiamambe, tirare le due leve laterali verso il basso e contemporaneamente abbassarlo. Per alzare il poggiamambe, spingerlo verso l'alto fino al click.

REGOLAZIONE SCHIENALE

- 29• Lo schienale è reclinabile in quattro posizioni. Per abbassare lo schienale, sollevare la maniglia e contemporaneamente abbassare lo schienale, bloccandolo nella posizione desiderata. Per alzarlo, spingere lo schienale verso l'alto.

RUOTE PIROETTANTI

- 30• Per rendere le ruote anteriori piroettanti, occorre abbassare la leva come in figura. Per renderle fisse, agire sulla leva in senso contrario.

PORTABIBITE LATERALI

- 31• Il passeggino è dotato di due portabibite laterali a scomparsa estraibili nell'eventuale necessità. Per estrarre il portabibite, alzare la parte superiore e abbassare la parte inferiore come in figura.
- 32• Ruotare verso l'esterno il disco e posizionare la bibita. Per chiudere il portabibite procedere in senso contrario.

CHIUSURA

Prima di chiudere il passeggino, se è applicata la capottina, allentare i compassi e se lo schienale è abbassato, alzarlo.

- 33• È possibile chiudere il passeggino con una sola mano: posizionare il passeggino come in figura, tirare la levetta, ruotare la manopola e abbassare il maniglione, il passeggino si chiuderà automaticamente.
- 34• Verificare la corretta chiusura del passeggino dai ganci di sicurezza laterali. Il passeggino chiuso rimane in piedi da solo.

TRASPORTO

- 35• Quando è chiuso, il passeggino si può trasportare grazie alla maniglia laterale come in figura.

SFODERABILITÀ

- 36• Per sfoderare il passeggino, sganciare gli attacchi della sacca dai braccioli come indicano le frecce.
- 37• Sganciare i bottoni della sacca lateralmente come in figura. Sfilare lo spartigambe del cinturino da sotto la seduta.
- 38• Sganciare i bottoni della sacca dalla seduta e sfilarla per estrarre la sacca dai ganci del poggiamambe. Sfilare la sacca dall'alto.

GANCIOMATIC SYSTEM

Il Ganciomatic System è il sistema pratico e veloce che permette di agganziare al passeggino, grazie agli attacchi Ganciomatic, i seguenti prodotti acquistabili separatamente dotati anch'essi di sistema Ganciomatic.

- **Primo Viaggio:** seggiolino auto con base, si sgancia dalla sua base (che rimane in auto) e si agganzia agli attacchi Ganciomatic del passeggino per trasportare, senza disturbare, il bambino.
- **Navetta:** la navicella con confort, diventa carrozzina agganziandola agli attacchi Ganciomatic del passeggino. Dotata di capottina reclinabile e maniglione di trasporto, ha un sistema di regolazione della circolazione dell'aria all'interno della navicella e l'inclinazione dello schienale entrambi regolabili dall'esterno. In casa dondola come una culla ed estraendo i cavalletti diventa un vero lettino.
- **Porte-Enfant GM:** pratico e leggero per il trasporto a mano del bambino, diventa carrozzina agganziandolo agli attacchi Ganciomatic del passeggino, non essendo munito di propria capottina, sfrutta la capottina reversibile del passeggino. Per quando il bambino è più grande, l'imbottitura si trasforma in una seconda sacca imbottita con copertina da montare sul passeggino.

ATTACCHI GANCIOMATIC DEL PASSEGGINO

- 39• Per alzare gli attacchi Ganciomatic del passeggino, sollevare la sacca negli angoli della seduta e ruotare verso l'alto i due attacchi fino al click.
- 40• Per abbassare gli attacchi Ganciomatic del passeggino, tirare verso l'esterno la levetta e contemporaneamente, ruotare verso il basso gli attacchi come in figura.

A3 + PRIMO VIAGGIO

- 41• Per agganziare il seggiolino auto al passeggino, occorre:
 - frenare il passeggino;
 - togliere la capottina del passeggino;
 - abbassare completamente lo schienale del passeggino;
 - alzare gli attacchi Ganciomatic del passeggino;
 - posizionare il seggiolino auto verso la mamma e spingerlo verso il basso fino al click.
 - Si raccomanda di non rimuovere il frontalino dal passeggino, quando si agganzia il seggiolino auto ed assicurarsi che si trovi nella prima posizione.
- Per sganciare il seggiolino auto dal passeggino consultare il suo manuale istruzioni.

A3 + NAVETTA

- 42• Per agganziare la navicella Navetta al passeggino, occorre:
 - frenare il passeggino;
 - togliere la capottina dal passeggino;
 - abbassare completamente lo schienale del passeggino;
 - alzare gli attacchi Ganciomatic del passeggino;
 - togliere il frontalino ed inserire i tappi in dotazione per chiudere i braccioli del passeggino;
 - alzare il poggiamambe del passeggino nella posizione più alta;
 - impugnare il maniglione di Navetta;
 - posizionare Navetta su gli attacchi Ganciomatic del passeggino, tenendo il lato della testa della navicella dalla parte opposta al maniglione del passeggino;
 - premere con entrambe le mani sui lati di Navetta fino al click.
- Per sganciare la navicella Navetta dal passeggino consultare il suo manuale istruzioni.

A3 + PORTE-ENFANT GM

- 43• Per agganciare Porte-Enfant GM al passeggino, occorre:
- frenare il passeggino;
 - togliere la capottina dal passeggino se posizionata dalla parte dello schienale;
 - abbassare completamente lo schienale del passeggino;
 - alzare gli attacchi Ganciomatic del passeggino;
 - togliere il frontalino ed inserire i tappi in dotazione per chiudere i braccioli del passeggino;
 - alzare il poggiamambe del passeggino nella posizione più alta;
 - montare la capottina al passeggino dalla parte opposta al maniglione;
 - prima di agganciare Porte-Enfant GM al passeggino con capottina montata (capottina montata dalla parte opposta al maniglione del passeggino) occorre aver cura di alzare la prima metà della capottina per non intralciare con il tessuto di questa, la fase di aggancio del Porte-Enfant al passeggino;
 - impugnare le maniglie di Porte-Enfant GM;
 - posizionare il lato della testa del Porte-Enfant GM verso la capottina del passeggino (capottina montata dalla parte opposta al maniglione del passeggino);
 - far passare Porte-Enfant GM attraverso il maniglione del passeggino, facendolo scorrere sullo schienale fino a incontrare gli attacchi Ganciomatic;
 - premere con entrambe le mani sui lati del Porte-Enfant GM fino al click.
- Per sganciare Porte-Enfant GM dal passeggino consultare il suo manuale istruzioni.

LINEA ACCESSORI

- 44• Borsa Cambio: Borsa con materassino per il cambio del bebè, agganciabile al passeggino.
- 45• Parasole: Parasole applicabile al passeggino.
- 46• Parapioggia: Parapioggia con zip applicabile alla capottina con zip
- 47• Zanzariera: Zanzariera con zip, applicabile alla capottina con zip.
- 48• Porte-Enfant Soft: sacco imbottito pratico per il trasporto a mano del bebè che diventa fasciatoio. Applicabile al passeggino diventa carrozzina sfruttando la capottina reversibile del passeggino. Per quando il bebè è più grande, si trasforma in una seconda sacca imbottita con copertina da montare sul passeggino.
- Per agganciare il Porte-Enfant Soft al passeggino consultare il suo manuale istruzioni.

PULIZIA E MANUTENZIONE

Il vostro prodotto necessita un minimo di manutenzione. Le operazioni di pulizia e manutenzione devono essere effettuate solo da adulti.

- Si raccomanda di tenere pulite tutte le parti in movimento e se occorre, lubrificarle con olio leggero.
- Asciugare le parti in metallo del prodotto per prevenire la ruggine.
- Periodicamente pulire le parti in plastica con un panno umido, non usare solventi o altri prodotti simili.
- Spazzolare le parti in tessuto per allontanare la polvere.
- Tenere pulite le ruote da polvere e sabbia.
- Proteggere il prodotto da agenti atmosferici, acqua, pioggia o neve; l'esposizione continua e prolungata al sole potrebbe causare cambiamenti di colore in molti materiali.
- Conservare il prodotto in un posto asciutto.

- Per il lavaggio della sacca, seguire le seguenti indicazioni.



SICUREZZA

ATTENZIONE

- UTILIZZATE SEMPRE LE CINTURE DI SICUREZZA A 5 PUNTI.
- NON LASCIATE MAI INCUSTODITO IL VOSTRO BAMBINO.
- POTREBBE ESSERE PERICOLOSO UTILIZZARE ACCESSORI CHE NON SIANO APPROVATI DAL COSTRUTTORE.
- EVITARE DI INTRODURRE LE DITA NEI MECCANISMI.
- LE OPERAZIONI DI MONTAGGIO DEVONO ESSERE EFFETTUATE DA ADULTI.
- NON UTILIZZATE IL PRODOTTO SE PRESENTA ROTTURE O PEZZI MANCANTI.
- DA FERMI METTERE SEMPRE I FRENI.
- NON UTILIZZATE IL PRODOTTO IN VICINANZA DI SCALE O GRADINI.
- SI RACCOMANDA DI NON ALZARE IL PASSEGGINO IMPUGNANDOLO DAL FRONTALINO PERCHÉ QUESTO NON È PROGETTATO PER SOPPORTARE CARICHI. IN CASO DI NECESSITÀ SOLLEVARE IL PASSEGGINO AFFERRANDOLO SOTTO I BRACCIOLI.
- VERIFICARE IL CORRETTO AGGANCIO DEL SEGGIOLINO AUTO O DELLA CARROZZINA SUL PASSEGGINO.

NORME DI SICUREZZA

Per agganciare la cintura di sicurezza infilare le bretelle e inserire le due estremità del cinturino girovita nella fibbia. Assicurarsi sempre di aver effettuato lo scatto di chiusura.

Per sganciare la cintura di sicurezza premere ai lati della fibbia e contemporaneamente tirare verso l'esterno il cinturino girovita.

Pacchi e/o accessori possono rendere instabile il prodotto. Raccomandiamo di non caricare il cestello con più di 5 kg.

Fate attenzione al rischio rappresentato dal fuoco e da altre significative fonti di calore quali radiatori elettrici, stufe a gas ecc. nelle immediate vicinanze del prodotto.

Assicurarsi sempre che il seggiolino auto, o la carrozzina siano ben agganciati ai ganci del Sistema Ganciomatic del passeggino.

EN•ENGLISH

- **IMPORTANT:** read the instructions carefully before using the stroller. Save the instructions for future reference.
- PEG PEREGO reserves the right to make any necessary changes or improvements to the products shown at any time without notice.



Peg Perego S.p.A. is an ISO 9001 certified company.

The fact that we are certified provides a guarantee of our honesty for our customers, and fosters trust in the company's way of working.

CUSTOMER SERVICE

If parts of the model are accidentally lost or damaged, use only original Peg Perego spare parts. Contact the Peg Perego Customer Service for all repair work, replacements, information about products, and sale of original spare parts and accessories, at the following:
tel.: 0039-039-60.88.213
fax: 0039-039-33.09.992
e-mail: assistenza@pegperego.it,
www.pegperego.com

Peg Perego is at the consumer's service, meeting every need in the best way possible. This is why our customers' opinions are so important and valuable to us. We would be very grateful if you would kindly fill in the CUSTOMER SATISFACTION QUESTIONNAIRE after using one of our products. You will find the questionnaire on the Internet at "www.pegperego.com/SSCo.html.en-UK". Please note any observations or suggestions you may have on the questionnaire.

INSTRUCTIONS FOR USE

OPENING THE STROLLER

- 1• Before opening the stroller, remove the two protective caps from the hooks, as shown in the figure. Without this step, it is impossible to open the stroller correctly.
- 2• The stroller can be opened using one hand only, as follows. Place the stroller as shown in the figure. Pull the lever, turn the knob, and lift the handlebar. The stroller will automatically open up.
- 3• Check the side hooks, to make sure the stroller is correctly opened.

ASSEMBLING THE STROLLER

- 4• To mount the front wheels, lower Lever A and slip the wheel onto the axle, pushing it in until it clicks into place, as shown in the figure.
- 5• To mount the rear wheels, slip the wheels onto the axle and push them in until they click into place, as shown in the figure.
- 6• To mount the basket, press the buttons to pull the basket rod out.
- 7• Slip the rod through the basket fabric. Insert the rod with the basket into its housing, pushing in until it clicks into place.
- 8• Slip the front openings on the basket over the side hooks located under the stroller seat, as shown in the figure.

FRONT BAR

- 9• The stroller comes with caps on the armrests. To attach the front bar, remove the caps first. (Keep the caps, in case you want to use the stroller without the front bar). To remove the caps, press

the buttons under the armrests while pulling the caps off.

- 10• To mount the front bar, press the buttons while slipping the front bar onto the armrests, as shown in the figure. Push until the armrest clicks into place. The armrest will now be in the second position (2).
- 11• To place the front bar in the first position (1), press the buttons under the armrests while pushing the front bar towards the stroller.
- 12• To remove the front bar, press the two buttons under the armrests while pulling the front bar out. (The front bar will click into the second position). Press the buttons again, and pull the front bar off the stroller. The front bar can be opened on one side only to allow the child to get in and out of the stroller more easily when he is older.

HOOD

- The hood comes with a zipper, for attaching the zip-on rain canopy or mosquito netting (see Accessories Line).
- 13• To mount the hood, push the fittings down until they click, as shown in the figure.
 - 14• As shown in the figure, button the hood inside the armrest and the backrest of the stroller.
 - 15• To stretch out the hood, push the couplings downward. The hood can be reclined by following the inclination of the backrest.
 - 16• To remove the hood, you must unbutton it from the stroller, loosen the couplings and raise the tabs of the fasteners, pushing towards the inside of the stroller.
 - 17• The hood, thanks to its reversible attachment system, can also be installed on the part opposite the handlebar. Before removing the hood to turn it around, close it and bring it right forward to rotate the fasteners, then detach it and reinstall it on the opposite part; you can even rotate the fasteners with your hands.

COVER

- 18• To attach the cover, join together its zip and the one by the footrest, as shown in the figure. Unroll the cover over the front bar, as shown in the figure.

RAIN CANOPY

- 19• To mount the rain canopy, zip it to the hood.
- 20• Slide the elastic on the side of the stroller as shown in the figure and button it to the rain canopy.
- 21• Fasten the lowermost elastic of the rain canopy to the wheel.
- 22• The handy rain canopy can be lowered by opening the zipper. It can be left mounted on the stroller with the elastic bands.
- 23• This rain canopy has been designed also for strollers that have the Primo Viaggio car seat mounted on them, to guarantee total protection.
 - Do not use the rain canopy indoors and always check to be sure that your child is not too hot.
 - Do not place the PVC rain canopy near sources of heat and pay attention to cigarettes.
 - Verify that the rain canopy cannot interfere with any moving mechanism of the chassis or stroller.
 - Always remove the rain canopy before closing your chassis or stroller.
 - Wash with a sponge and soapy water without using any detergent.

BRAKES

- 24• To set the brakes on the stroller, lower the pedal on the rear wheels. To release the brakes, release the pedal. Always set the brakes when the stroller is not moving.

SAFETY BELT

- 25• A: Make sure that the brace is properly inserted by pushing as shown in the figure. B: Fasten the belt as shown in the figure.
- 26• To unfasten the belt, press on the buckle sides and pull out the waist strap.
- 27• The new safety belt is now easier to fasten thanks to the "snap-open-and-shut" device. Before fastening the safety belt, attach the buckle to the backrest by inserting the tab through the special holder, as shown in the figure. After fastening the safety belt on your child, detach it from the backrest to allow the child more freedom of movement. The buckle must remain below the child's shoulders.

ADJUSTING THE FOOTBOARD

- 28• The footboard can be adjusted to three different positions. To lower the footboard, pull the two small levers downward while lowering. To lift the footboard, pull it up until it clicks into place.

ADJUSTING THE BACKREST

- 29• The backrest can be reclined in four positions. To lower the backrest, raise the handle as you lower the backrest, blocking it in the desired position. To raise it, push the backrest upward.

SWIVELLING WHEELS

- 30• To make the front wheels swivel, push down as shown in the figure. To fix the wheels, pull up the lever.

SIDE DRINK HOLDERS

- 31• The stroller is equipped with two side drink holders that fold away or pull out as necessary. To pull the drink holders out, lift the upper part and lower the bottom part, as shown in the figure.
- 32• Turn the disk outwards, and place your drink in the holder. To close the drink holder, carry out the instructions in reverse order.

FOLDING UP THE STROLLER

Before folding the stroller, loosen the braces if the hood is attached, and raise the backrest if it is lowered.

- 33• The stroller can be folded up using one hand only, as follows. Place the stroller as shown in the figure. Pull the lever, turn the knob, and lower the handlebar. The stroller will automatically fold up.
- 34• Check the side safety hooks to make sure the stroller is correctly folded up. When folded up, the stroller will stand upright.

TRANSPORTING THE STROLLER

- 35• When folded up, the stroller can be carried by its side handle, as shown in the figure.

REMOVABLE LINING

- 36• To remove the stroller's lining, loosen the fasteners on the armrests as shown by the arrows.
- 37• Unbutton the sack at the side, as shown in the figure. Slip the leg divider on the safety belt out from under the seat.
- 38• Unbutton the sack from the seat and slip it off the footboard hooks. Slip the sack off the top of the stroller.

detached from its base (which stays in the car) and attached to the Ganciomatic fasteners of the stroller to transport your child without disturbing him/her.

- Navetta: the comfortable bassinet unit becomes a carriage when attached to the fasteners of the stroller. Equipped with a foldable hood and carrying handle, both the air circulation regulation system inside the bassinet and the inclination of the backrest are adjustable from outside. At home, it rocks like a cradle and, when the stand is taken away, it becomes a little bed.
- Porte-Enfant GM: light and practical for carrying your child around, it turns into a carriage when attached to the Ganciomatic fasteners on the stroller, and, as it is not equipped with its own hood, it uses the reversible hood of the stroller. When your child is older, the padding turns into a second padded sack with hood to install on the stroller.

STROLLER GANCIOMATIC HOOKS

- 39• To raise the Ganciomatic hooks on the stroller, pull the sack up at the corners of the seat and turn the two hooks upwards until they click into place.
- 40• To lower the Ganciomatic hooks on the stroller, pull the little lever outwards and turn the hooks upwards at the same time, as shown in the figure.

A3 + PRIMO VIAGGIO

- 41• To fasten the car seat to the stroller:
 - set the brake on the stroller;
 - remove the hood from the stroller;
 - completely lower the backrest on the stroller;
 - raise the Ganciomatic hooks on the stroller;
 - place the car seat, turned towards the adult, on the stroller and push downward until it clicks into place.
 - Do not remove the front bar of the stroller when attaching the car seat, and make sure that it is in its original position.
- See the user's manual for instructions on how to detach the car seat from the stroller.

A3 + NAVETTA

- 42• To fasten the Navetta bassinet unit to the stroller, you must:
 - put the brakes on the stroller;
 - remove the hood from the stroller;
 - lower the backrest of the stroller completely;
 - raise the Ganciomatic fasteners on the stroller;
 - remove the front bar and insert the plugs provided to close the armrests of the stroller;
 - raise the footrest on the stroller to the highest possible position;
 - hold onto the handle of the Navetta;
 - position the Navetta on the Ganciomatic fasteners of the the stroller, keeping the head end of the bassinet at the end of the stroller opposite the handlebar;
 - press down with both hands on the sides of the Navetta until you hear a click.
- To unfasten the Navetta bassinet unit from the stroller, consult its instruction manual.

A3 + PORTE-ENFANT GM

- 43• To fasten the Porte-Enfant GM to the stroller, you must:
 - put the brakes on the stroller;
 - remove the hood of the stroller if it is placed by the backrest;
 - lower the backrest of the stroller completely;
 - raise the Ganciomatic fasteners on the stroller;
 - remove the front bar and insert the plugs provided to close the armrests of the stroller;
 - raise the footrest on the stroller to the highest possible position;

GANCIOMATIC SYSTEM

The Ganciomatic System is the swift, practical system that allows one to fasten the following products, which can be bought separately and are also equipped with Ganciomatic System, to the stroller, thanks to Ganciomatic fasteners.

- Primo Viaggio: a car seat with base, it can be

- install the hood on the part of the stroller opposite the handlebar;
- before fastening the Porte-Enfant GM to the stroller with hood installed (the hood having been installed on the part of the stroller opposite the handlebar), it is necessary to raise the first half of the hood with care so as not to get the material caught up when attaching the Porte-Enfant to the stroller;
- hold onto the handles of the Porte-Enfant GM;
- position the head end of the Porte-Enfant GM towards the hood of the stroller (the hood having been installed on the part of the stroller opposite the handlebar);
- pass the Porte-Enfant through the handlebar of the stroller, sliding it along the backrest until it meets the Ganciomatic fasteners;
- press down with both hands on the sides of the Porte-Enfant GM until you hear a click.
- To unfasten the Porte-Enfant GM from the stroller, consult its instruction manual.

ACCESSORY LINE

- 44• **Diaper-Changing Bag:** Satchel with pad for changing baby's diaper. Attaches to the stroller.
- 45• **Sun Canopy:** Sun canopy attaches to the stroller.
- 46• **Rain Canopy:** Rain canopy zips onto the hood.
- 47• **Mosquito Netting:** Mosquito netting zips onto the hood.
- 48• **Porte-Enfant Soft:** Padded sack; very practical for carrying the baby by hand. Turns into a diaper-changing pad and into a baby carriage when attached to the stroller along with the reversible hood from the stroller. When your baby is a little older, it turns into an extra padded sack with a cover, to mount on the stroller.
- See the user's manual for instructions on how to attach the Porte-Enfant Soft to the stroller.

CLEANING & MAINTENANCE

Your product requires only minimal maintenance. Cleaning and maintenance operations must be performed only by adults.

- Be sure to keep all moving parts clean, lubricating them with light oil if necessary.
- Dry off metal parts to prevent rusting.
- Regularly clean the plastic parts with a damp cloth. Do not use solvents or similar products.
- Brush the fabric parts to remove dust.
- Remove any dust and sand from the wheels.
- Protect the product against smog, water, rain and snow. Continued and extended exposure to sunlight can change the colours of many materials.
- Store the product in a dry area.
- To wash the sack, follow the instructions below.



SAFETY

WARNING

- AVOID SERIOUS INJURY FROM FALLING OR SLIDING OUT. ALWAYS USE COMPLETE 5 POINT SEAT BELT.
- NEVER LEAVE YOUR CHILD UNATTENDED.
- THE USE OF PARTS OR ACCESSORIES NOT APPROVED BY THE MANUFACTURER COULD BE DANGEROUS.
- DO NOT INTRODUCE FINGERS IN THE MECHANISMS.
- ALL OPERATING AND ASSEMBLY PROCEDURES SHOULD BE PERFORMED BY AN ADULT.
- DO NOT USE THE PRODUCT IF IT HAS BROKEN OR MISSING PARTS.
- ALWAYS USE BRAKES WHEN STOPPED.

- DO NOT USE THIS PRODUCT AROUND STAIRS OR STEPS.
- DO NOT LIFT THE STROLLER BY GRIPPING THE FRONT BAR. THE FRONT BAR IS NOT DESIGNED TO WITHSTAND LOADS. TO PICK UP THE STROLLER, GRIP IT UNDER THE ARMRESTS.
- CHECK TO MAKE SURE THAT THE CAR SEAT OR THE BABY CARRIAGE IS CORRECTLY FASTENED TO THE STROLLER.

SAFETY RULES

Use special care when performing operating procedures to avoid injuring the child or yourself. To secure safety harness insert the two tongues into the crotch strap until they click into place. Always make sure that the safety harness is completely locked into position. To release the safety belt, press both sides of the buckle and pull at the same time the belt outwards.

Parcels and accessory items, or both, placed on the unit may cause the unit to become unstable. Maximum weight for objects placed in basket is 11 lbs. Excessive weight may cause a hazardous condition to exist. Stay attentive to the risks provided by fire and other significant sources of heat such as electric radiators, gas heaters, ect. That are in the immediate vicinity of the product.

Always make sure that the car seat or the baby carriage is securely fastened to the "Ganciomatic System" hooks on the stroller.

- **AVERTISSEMENT:** lire attentivement les instructions avant d'utiliser le produit et les conserver pour toute référence ultérieure.
- Pour des raisons techniques et commerciales, PEG PEREGO pourra apporter à tout moment des modifications aux modèles décrits dans ce manuel.



Peg Perego S.p.A. bénéficie de la certification ISO 9001. La certification assure aux clients et aux consommateurs une garantie de transparence et de confiance dans la façon dont travaille l'entreprise.

SERVICE D'ASSISTANCE

En cas de perte ou dommage fortuit de pièces du modèle, utilisez exclusivement les pièces de rechange originales Peg Perego. Pour les éventuelles réparations, substitutions, informations sur les produits, la vente de pièces de rechange originales et d'accessoires, contactez le Service d'assistance Peg-Perego: tél.: 0039-039-60.88.213 fax: 0039-039-33.09.992 e-mail: assistenza@pegperego.it www.pegperego.com

Peg Perego est à la disposition de ses consommateurs pour satisfaire au mieux toutes leurs exigences. À cette fin, connaître l'avis de nos clients est pour nous extrêmement important et précieux. Nous vous saurions donc gré, après avoir utilisé l'un de nos produits, de bien vouloir remplir le QUESTIONNAIRE SATISFACTION DU CONSOMMATEUR que vous trouverez sur Internet à l'adresse suivante: "www.pegperego.com/SSCo.html.en-UK", et de nous faire vos éventuelles observations ou suggestions.

NOTICE D'EMPLOI

OUVERTURE

- 1• Avant d'ouvrir la poussette, retirer les deux bouchons de protection des crochets comme sur la figure, sans quoi la poussette ne s'ouvrira pas correctement.
- 2• Il est possible d'ouvrir la poussette d'une seule main : positionner la poussette comme sur la figure, tirer le levier, tourner la manette et relever la poignée ; la poussette s'ouvrira automatiquement.
- 3• S'assurer que la poussette est correctement ouverte en vérifiant la position des crochets latéraux.

ASSEMBLAGE DE LA POUSSETTE

- 4• Pour monter les roues arrière, abaisser le levier A et insérer la roue jusqu'au déclic, comme sur la figure.
- 5• Pour monter les roues arrière, insérer les roues jusqu'au déclic comme sur la figure.
- 6• Pour monter le panier, appuyer sur les boutons de manière à extraire la tige du panier.
- 7• Enfiler la tige dans l'étoffe du panier. Insérer la tige assemblée au panier dans son logement, jusqu'au déclic.
- 8• Insérer les boutonnières avant du panier dans les crochets latéraux situés sous l'assise de la poussette, comme sur la figure.

MAIN COURANTE

- 9• La poussette est munie de bouchons de protection

appliqués au niveau des accoudoirs ; pour monter la barre frontale, enlever d'abord les bouchons de protection (les conserver au cas où la poussette serait utilisée sans la barre frontale). Pour retirer les bouchons, presser le bouton situé sous l'accoudoir et, en même temps, enlever le bouchon (procéder de même sur l'autre accoudoir).

- 10• Pour installer la main courante, appuyez simultanément sur les boutons situés de part et d'autre de la barre et insérez-la dans les accoudoirs jusqu'au clic d'enclenchement comme indiqué sur la figure. La main courante se positionnera comme indiqué sur le schéma n°2.
- 11• Pour placer la main courante en position comme indiqué sur le schéma n°1, appuyez à nouveau sous les boutons situés sous les accoudoirs tout en poussant la main courante dans la poussette.
- 12• Pour démonter la main courante, appuyez sur les deux boutons situés sous les accoudoirs tout en tirant la main courante vers l'extérieur (la barre frontale se bloquera en seconde position). Appuyez à nouveau sur les boutons et extrayez la main courante. La main courante ne peut être ouverte que d'un côté pour faciliter l'entrée et la sortie de l'enfant dans la poussette.

CAPOTE

- La capote est munie d'une fermeture éclair pour monter la bâche ou la moustiquaire avec fermeture éclair (voir Ligne Accessoires).
- 13• Pour fixer la capote, enfoncez les attaches sur les tubes de la poussette jusqu'à entendre le CLIC comme indiqué sur le schéma correspondant.
 - 14• Pressionnez l'arrière de la capote au dossier de la poussette et sur la partie intérieure des accoudoirs.
 - 15• Pour tendre la capote, poussez les petits leviers vers le bas. La capote peut être réglée en fonction de l'inclinaison du dossier.
 - 16• Pour retirer la capote, la déboutonner de la poussette, détendre les petits leviers et relever les ailettes des fixations en poussant vers l'intérieur de la poussette.
 - 17• Grâce à sa fixation réversible, la capote peut également être montée du côté opposé à la poignée. Avant d'enlever la capote pour la tourner, la refermer entièrement en la faisant basculer vers l'avant pour faire pivoter les fixations, puis la décrocher et la remonter du côté opposé ; les fixations peuvent être tournées manuellement.

TABLIER

- 18• Pour monter le tablier, unir sa fermeture à celle du repose-pieds, comme indiqué sur la figure. Rabattre le tablier sur la barre frontale et la fixer, comme indiqué sur la figure.

HABILLAGE PLUIE

- 19• Pour installer l'habillage pluie, unissez la fermeture éclair à celle de la capote
- 20• Enfilez l'élastique comme indiqué sur la figure correspondante et pressionnez la bulle.
- 21• Fixez l'élastique au tube de la roue
- 22• L'habillage pluie peut être abaissé. Il suffit d'ouvrir la fermeture éclair, l'habillage pluie reste fixé à la poussette grâce aux élastiques.
- 23• Cet habillage pluie a été conçu pour protéger également le siège auto Primo Viaggio s'il est fixé sur la poussette.
 - N'utilisez pas d'habillage pluie dans des lieux fermés et non aérés et vérifiez toujours que l'enfant n'étouffe pas.
 - Ne placez jamais l'habillage près d'une source de chaleur et prenez garde à ne pas le brûler avec une cigarette.
 - Assurez-vous que l'habillage ne se coince pas dans les articulations de la poussette.
 - Retirez toujours l'habillage pluie pour fermer la

poussette.

- Laver avec une éponge et de l'eau savonneuse sans utiliser de détergent.

FREIN

- 24• Pour ralentir la poussette, abaisser avec le pied la barre située sur les roues arrière. Pour débloquer les freins, relever la barre. A l'arrêt, toujours actionner le frein.

CEINTURES DE SECURITE

- 25• A: Assurez-vous que la bretelle soit correctement insérée en vérifiant comme indiqué sur le schéma correspondant. B: Accrochez la ceinture comme indiqué sur le schéma.
- 26• Pour détacher la ceinture, appuyez de chaque côté de la boucle et tirez pour que les deux parties se désolidarisent.
- 27• Grâce à son système de fixation particulier, la nouvelle ceinture de sécurité est désormais plus pratique à attacher. En effet, avant d'attacher la ceinture, fixer la boucle au dossier en insérant la languette dans le passant prévu à cet effet, comme indiqué sur la figure. Après avoir attaché la ceinture, la détacher du dossier pour permettre au bébé de bouger en toute liberté. La boucle doit rester sous les épaules du bébé.

REGLAGE DU REPOSE-PIEDS

- 28• Le repose-pieds est réglable en trois positions. Pour la position la plus basse, actionnez les deux petites manettes situées de chaque côté du repose-pieds et celui-ci s'abaissera. Pour le mettre en position haute, soulevez le repose-pieds jusqu'au déclic.

REGLAGE DU DOSSIER

- 29• Le dossier est inclinable en quatre positions. Pour le baisser, tirez la poignée et bloquez le dossier dans la position désirée. Pour le relever, remontez le dossier.

ROUES PIVOTANTES

- 30• Pour mettre les roues avant en position pivotante, baissez le levier comme indiqué sur le dessin correspondant. Pour les mettre en position fixe, relevez le levier.

PORTE BOISSONS LATERAUX

- 31• La poussette est équipée de deux porte boissons latéraux escamotables ou extractibles si nécessaire. Pour retirer le porte boissons, relever la partie supérieure et abaisser la partie inférieure, comme indiqué sur la figure.
- 32• Faire tourner le disque vers l'extérieur et insérer la boisson. Pour refermer le porte boissons, procéder à l'inverse.

FERMETURE

Avant de fermer la poussette, si la capote est montée, desserrer les petits leviers, et relever le dossier s'il est abaissé.

- 33• La poussette peut être refermée d'une seule main: positionner la poussette comme sur la figure, tirer le levier, tourner la manette et abaisser la poignée; la poussette se refermera automatiquement.
- 34• S'assurer que la poussette est refermée correctement en vérifiant la position des crochets de sécurité latéraux. Une fois refermée, la poussette peut tenir en position verticale.

TRANSPORT

- 35• Une fois refermée, la poussette peut être transportée grâce à sa poignée latérale, comme sur la figure.

POUR RETIRER LE SAC

- 36• Pour retirer le sac de la poussette, détacher des

accoudoirs les fixations du sac, comme indiqué par les flèches.

- 37• Détacher les boutons du sac situés sur le côté, comme sur la figure. Enlever la sangle d'entre-jambes par la partie inférieure de l'assise.
- 38• Détacher de l'assise les boutons du sac, retirer l'assise puis enlever le sac des crochets du repose-pieds. Retirer le sac par le haut.

SYSTEME GANCIOMATIC

Grâce à ses fixations spéciales, le Système Ganciomatic, pratique et rapide, permet de monter sur la poussette les produits suivants (vendus séparément et également munis du Système Ganciomatic).

- **Primo Viaggio:** siège auto et sa base. Il peut être détaché de sa base (qui reste dans la voiture) et accroché aux fixations Ganciomatic de la poussette pour transporter le bébé sans le déranger.
- **Navetta:** nacelle confortable qui se transforme en landau lorsqu'elle est accrochée aux fixations Ganciomatic de la poussette. Munie d'une capote réglable et d'une poignée de transport, elle est également dotée d'un système de régulation de la circulation de l'air à l'intérieur de la nacelle et d'un dossier inclinable, tous deux réglables depuis l'extérieur. A la maison, elle se balance comme une berceuse et se transforme en un véritable petit lit lorsque ses pieds sont retirés.
- **Porte-Enfant GM:** pratique et léger pour le transport du bébé à la main, il se transforme en landau dès qu'il est accroché aux fixations Ganciomatic de la poussette; n'étant pas muni d'une capote, utiliser la capote réversible de la poussette. Une fois l'enfant devenu plus grand, le rembourrage se transforme en une seconde housse rembourrée, munie d'un tablier à monter sur la poussette.

FIXATIONS GANCIOMATIC DE LA POUSSETTE

- 39• Pour soulever les fixations Ganciomatic de la poussette, relever le sac au niveau des angles de l'assise et faire pivoter les deux fixations vers le haut jusqu'au déclic.
- 40• Pour abaisser les fixations Ganciomatic de la poussette, tirer le petit levier vers l'extérieur et, dans le même temps, faire pivoter les fixations vers le bas comme sur la figure.

A3 + PRIMO VIAGGIO

- 41• Pour monter le siège auto sur la poussette, il faut:
 - bloquer la poussette;
 - retirer la capote de la poussette;
 - abaisser complètement le dossier de la poussette;
 - soulever les fixations Ganciomatic de la poussette;
 - positionner le siège auto vers maman et le pousser vers le bas jusqu'au déclic.
 - Il est recommandé de ne pas enlever la barre frontale de la poussette pendant le montage du siège auto. S'assurer en outre qu'elle soit dans la première position.
- Pour démonter le siège auto de la poussette, se reporter au manuel d'instructions correspondant.

A3 + NAVETTA

- 42• Pour monter la nacelle Navetta sur la poussette, suivre les instructions ci-après:
 - actionner le frein de la poussette;
 - enlever la capote de la poussette;
 - abaisser complètement le dossier de la poussette;
 - relever les fixations Ganciomatic de la poussette;
 - retirer la barre frontale et insérer les petits caches fournis avec le produit pour fermer les accoudoirs de la poussette;
 - relever le repose-pieds de la poussette jusqu'à la position la plus haute;

- se saisir de la poignée de Navetta;
- positionner la nacelle Navetta sur les fixations Ganciomatic de la poussette, en mettant le côté de la tête de la nacelle à l'opposé de la poignée de la poussette;
- appuyer des deux mains sur les côtés de Navetta jusqu'à entendre un déclic.
- Pour démonter la nacelle Navetta de la poussette, consulter le manuel d'instructions.

A3 + PORTE-ENFANT GM

43. Pour monter Porte-Enfant GM sur la poussette, suivre les instructions ci-après:
- actionner le frein de la poussette;
 - enlever la capote de la poussette si elle est positionnée du côté du dossier;
 - abaisser complètement le dossier de la poussette;
 - relever les fixations Ganciomatic de la poussette;
 - retirer la barre frontale et insérer les petits caches fournis avec le produit pour fermer les accoudoirs de la poussette;
 - relever le repose-pieds de la poussette jusqu'à la position la plus haute;
 - monter la capote du côté opposé à la poignée de la poussette;
 - avant d'accrocher Porte-Enfant GM à la poussette avec capote (montée du côté opposé à la poignée de la poussette), prendre soin de relever la première moitié de la capote pour ne pas être gêné par le tissu de cette dernière pendant le montage de Porte-Enfant GM;
 - se saisir des poignées de Porte-Enfant GM;
 - positionner le côté de la tête de Porte-Enfant GM vers la capote de la poussette (capote montée du côté opposé à la poignée de la poussette);
 - faire passer Porte-Enfant GM par la poignée de la poussette, en le faisant glisser sur le dossier jusqu'aux fixations Ganciomatic;
 - appuyer des deux mains sur les côtés de Porte-Enfant GM jusqu'à entendre un déclic.
 - Pour démonter Porte-Enfant GM de la poussette, consulter le manuel d'instructions.

LIGNE ACCESSOIRES

44. Sac à langer: Sac muni d'un petit matelas pour changer bébé, qui peut être monté sur la poussette.
45. Pare-soleil: Pare-soleil adaptable à la poussette.
46. Bâche: Bâche avec fermeture-Eclair adaptable à la capote munie de fermeture-Eclair
47. Moustiquaire: Moustiquaire avec fermeture-Eclair adaptable à la capote munie de fermeture-Eclair.
48. Porte-Enfant Soft: sac rembourré pour porter bébé avec soi, convertible en sac à langer. En l'adaptant à la poussette, cette dernière se transforme en landau grâce à la capote réversible de la poussette. Une fois bébé plus grand, il se transforme en un second sac rembourré muni d'un tablier à monter sur la poussette.
- Pour monter le Porte-Enfant Soft sur la poussette, se reporter au manuel d'instructions correspondant.

NETTOYAGE ET ENTRETIEN

Votre produit nécessite un minimum d'entretien. Les opérations de nettoyage et d'entretien doivent être effectuées uniquement par des adultes.

- Il est recommandé de maintenir toutes les parties mobiles propres et, au besoin, de les lubrifier avec une huile légère.
- Essuyer les parties métalliques du produit pour prévenir la formation de rouille.
- Nettoyer régulièrement les parties en plastique avec un chiffon humide, ne pas utiliser de solvants ou

d'autres produits du même type.

- Brosser les parties en tissu pour les dépoussiérer.
- Éliminer les dépôts de poussière et de sable des roues.
- Protéger le produit contre les agents atmosphériques, l'eau, la pluie ou la neige; l'exposition continue et prolongée au soleil pourrait altérer les couleurs de nombreux matériaux.
- Conserver le produit dans un endroit sec.
- Pour le lavage du sac, suivre les instructions ci-après.



SECURITE

AVERTISSEMENT:

- TOUJOURS UTILISER LA CEINTURE DE SECURITE A 5 POINTS.
- NE JAMAIS LAISSER L'ENFANT SANS SURVEILLANCE.
- L'UTILISATION D'ACCESSOIRES NON APPROUVES PAR LE CONSTRUCTEUR POURRAIT ETRE DANGEREUSE.
- NE PAS METTRE LES DOIGTS DANS LES MECANISMES.
- LES OPERATIONS DE MONTAGE ET DE DEMONTAGE DOIVENT ETRE EFFECTUEES PAR DES ADULTES.
- NE PAS UTILISER LE PRODUIT S'IL EST ENDOMMAGE OU SI DES PIECES SONT MANQUANTES.
- A L'ARRET, TOUJOURS ENCLENCHER LE FREIN.
- NE PAS UTILISER LE PRODUIT A PROXIMITE D'ESCALIERS OU DE MARCHES.
- IL EST RECOMMANDE DE NE PAS SOULEVER LA POUSSETTE PAR LA MAIN COURANTE, CELLE-CI N'ETANT PAS CONÇUE POUR SUPPORTER DES CHARGES. EN CAS DE BESOIN, SOULEVEZ LA POUSSETTE EN LA PRENANT PAR LES ACCOUDOIRS.
- CONTROLER QUE LE SIEGE AUTO PRIMO VIAGGIO OU QUE LA NACELLE NAVETTA SOIENT BIEN ACCROCHES A LA POUSSETTE.

NORMES DE SECURITE

Pour boucler la ceinture de sécurité, enfiler les deux extrémités de la ceinture dans la boucle de la sangle entre-jambes et accrochez les deux ceintures dorsales dans les boucles prévues à cet effet. Pour ouvrir la ceinture de sécurité, poussez les deux extrémités de la ceinture vers l'intérieur, appuyez sur le milieu de la boucle et en même temps, tirez vers l'extérieur. Des paquets et/ou des accessoires peuvent rendre instables le produit.

Nous recommandons de ne pas mettre dans le panier une charge de plus de 5 kg.

ATTENTION: veillez à ne pas mettre cette poussette à proximité d'une source de chaleur telle qu'un convecteur électrique, chauffage, etc. Vérifiez systématiquement que le siège auto Primo Viaggio ou la nacelle Navetta soient correctement ancrés sur la poussette.

NOTICE RÉSERVÉE AU MARCHÉ FRANÇAIS:

- Conforme aux exigences de sécurité.
- Norme NF S 54-001.
- Ce véhicule est conçu pour des enfants âgés de 0 mois et jusqu'à 20 kg.

- **ACHTUNG:** Die Anleitung vor Gebrauch aufmerksam durchlesen und sorgfältig aufbewahren.
- Farbliche und technische Änderungen vorbehalten.



Peg Perego S.p.A. ist gemäß ISO 9001 zertifiziert.

Die Zertifizierung garantiert den Kunden und Verbrauchern Transparenz und ermöglicht das Vertrauen in die Arbeitsweise unseres Unternehmens.

KUNDENDIENST

Bei Verlust oder Beschädigung ausschließlich Originalersatzteile von Peg Perego verwenden. Für eventuelle Reparaturen, Produktinformationen, den Austausch diverser Teile bzw. den Kauf von Originalersatzteilen oder Zubehörteilen wenden Sie sich bitte an den Kundendienst Peg-Perego:
Tel.: 0039-039-60.88.213,
Fax: 0039-039-33.09.992,
E-Mail: assistenza@pegperego.it,
www.pegperego.com

Als Peg Perego stehen wir unseren Kunden für jeden Bedarf immer gerne zur Seite. Deshalb ist es auch extrem wichtig, über die Meinung unserer Kunden Bescheid zu wissen. Wir bitten Sie, das FORMULAR ÜBER DIE KONSUMENTENZUFRIEDENHEIT nachdem Sie unsere Produkte ausprobiert haben, auszufüllen. Das Formular ist unter folgender Internetadresse abrufbar: www.pegperego.com/SSCo.html.en-UK
Wir würden uns über Anmerkungen und Ratschläge freuen.

GEBRAUCHSANLEITUNG

ÖFFNEN

1. Vor dem Öffnen des Sportwagens die beiden Schutzkappen wie in der Abbildung von den Haken abnehmen, da sich sonst der Sportwagen nicht richtig aufklappen lässt.
2. Der Sportwagen lässt sich mit nur einer Hand öffnen: Dazu den Sportwagen wie in der Abbildung positionieren, den kleinen Hebel ziehen, den Griff drehen und den Lenker anheben. Der Sportwagen öffnet sich automatisch.
3. Anhand der Haken an der Seite überprüfen, ob der Sportwagen richtig aufgeklappt wurde.

MONTAGE DES SPORTWAGENS

4. Zur Montage der Vorderräder den Hebel A herunterdrücken und das Rad wie in der Abbildung bis zum Klickgeräusch einführen.
5. Zur Montage der Hinterräder die Räder wie in der Abbildung bis zum Klickgeräusch einführen.
6. Zum Befestigen des Ablagekorbs die Knöpfe betätigen, um die Stange des Korbes herauszuziehen.
7. Die Stange in das Korbnetz einführen. Die Stange mit dem Korb in die dafür vorgesehene Position bis zum Klickgeräusch einführen.
8. Die vorderen Ösen des Korbes wie in der Abbildung in die seitlichen Haken einführen, die sich unter dem Sitz des Sportwagens befinden.

SCHUTZBÜGEL

9. Am Sportwagen sind Verschlussstößel in den Armlehnen angebracht; um den Schutzbügel anzubringen, müssen zuerst die Verschlussstößel entfernt werden (Stößel aufbewahren, falls der Sportwagen ohne Schutzbügel benutzt werden

sollte). Zum Abnehmen der Stößel den Knopf unter der Armlehne betätigen und gleichzeitig den Stößel herausziehen (bei beiden Armlehnen so verfahren).

10. Zum Anbringen des Schutzbügels gleichzeitig die Knöpfe drücken und den Schutzbügel wie in der Abbildung in die dafür bestimmten Öffnungen in den Armlehnen schieben, bis er einrastet. Der Schutzbügel befindet sich jetzt in der zweiten Position (2).
11. Um den Schutzbügel in die erste Position einzustellen (1), erneut die Knöpfe unter den Armlehnen drücken und den Schutzbügel gleichzeitig in Richtung des Sportwagens drücken.
12. Zum Entfernen des Schutzbügels die beiden Knöpfe unter den Armlehnen drücken und gleichzeitig den Schutzbügel nach außen ziehen (der Schutzbügel rastet in der zweiten Position ein); erneut die Knöpfe drücken und den Schutzbügel herausziehen. Es ist möglich, den Schutzbügel nur auf einer Seite zu öffnen und so dem Kind das Ein- und Aussteigen zu erleichtern, wenn es größer ist.

VERDECK

- Das Verdeck ist mit einem Reißverschluss ausgestattet, mit dem der Reißverschluss des Regenschutzes oder des Mückennetzes verbunden werden kann (siehe Zubehör).
13. Zur Montage des Verdecks die Verdeckhalter bis zum Einschnappen nach unten drücken – siehe Abbildung.
 14. Das Verdeck gemäß Abbildung an der Innenseite der Armlehne und hinter der Rückenlehne des Sportwagens festknöpfen.
 15. Zum Spannen des Verdecks die Verdeckspanner nach unten drücken. Das Verdeck kann mit der Rückenlehne verstellt werden. Beim Zusammenklappen des Sportwagens müssen die Verdeckspanner wieder gelockert werden.
 16. Zum Entfernen des Verdecks muss dieses vom Sportwagen abgeknöpft werden, wobei die Spannvorrichtungen zu lösen und die Kopfteile der Verbindungsstücke in das Innere des Sportwagens zu drücken sind.
 17. Das Verdeck kann durch die umkehrbare Befestigung auch auf der dem Griff gegenüberliegenden Seite angebracht werden. Vor dem Entfernen des Verdecks zum Umdrehen, dieses schließen und vollkommen nach vorn bewegen, um die Verbindungsstücke zu drehen, dann kann es abgenommen und auf der gegenüberliegenden Seite wieder angebracht werden. Die Verbindungsstücke lassen sich auch mit den Händen drehen.

VERDECK

18. Zum Befestigen des Verdecks dessen Scharnier mit dem der Fußstütze, wie in der Abbildung gezeigt, verbinden. Das Verdeck auf den Sicherheitsbügel umklappen und wie in der Abbildung gezeigt befestigen.

REGENSCHUTZ

19. Der Regenschutz wird mittels Reißverschluss an der Vorderkante des Verdecks befestigt.
20. Seitlich wird der Regenschutz wie abgebildet mit den Gummibändern am Gestell des Sportwagens festgeknöpft.
21. Die unteren Gummibänder befestigen den Regenschutz bei den Vorderrädern.
22. Der Regenschutz kann durch Öffnen des Reißverschlusses zwar geöffnet werden, bleibt aber durch die praktischen Gummibänder am Sportwagen befestigt.
23. Dieser Regenschutz garantiert auch dann besten Schutz, wenn sich das Kind mit dem Autokindersitz Primo Viaggio im Sportwagen

befindet.

- Den Regenschutz nicht in geschlossenen Räumen verwenden und immer sicherstellen, dass dem Kind nicht zu warm wird.
- Den PVC-Regenschutz nicht in die Nähe von Hitzequellen bringen und mit Zigaretten Acht geben.
- Sicherstellen, dass der Regenschutz weder den Boden berührt noch an bewegten Teilen des Sportwagens schleift.
- Den Regenschutz immer abnehmen, bevor der Sportwagen zusammengeklappt wird.
- Mit einem Schwamm und Seifenwasser, jedoch ohne andere Reinigungsmittel, abwaschen.

BREMSE

- 24• Zum Bremsen des Sportwagens mit dem Fuß die Bremsstange an den Hinterrädern herunterdrücken. Zum Lösen der Bremse die Bremsstange nach oben drücken. Bei Stillstand stets die Bremse betätigen.

SICHERHEITSGURT

- 25• A: Stellen Sie sicher, daß der Träger richtig eingeführt worden ist und schieben Sie wie in der Abbildung angezeigt. B: Schnallen Sie den Gurt an, wie in der Abbildung angezeigt.
- 26• Zum Abschnallen drücken Sie auf beiden Seiten der Schnalle und ziehen Sie gleichzeitig den Leibgurt nach außen.
- 27• Der neue Sicherheitsgurt ist durch das „Schnappsystem“ einfacher zu verwenden. Vor dem Anschnallen des Gurts die Schnalle laut Abbildung an der Rückenlehne fixieren; danach das Kind festschnallen und für mehr Bewegungsfreiheit den Gurt von der Rückenlehne losschnallen. Die Schnalle muss unter den Schultern des Kindes bleiben.

EINSTELLUNG DER FUSSTÜTZE

- 28• Die Fußstütze kann in drei Stellungen eingestellt werden. Um die Fußstütze nach unten zu verstellen, die beiden seitlichen Hebel nach unten ziehen und gleichzeitig die Fußstütze nach unten verstellen. Um die Fußstütze nach oben zu verstellen, sie einfach soweit anheben, bis sie einrastet.

EINSTELLUNG DER RÜCKENLEHNE

- 29• Die Rückenlehne kann auf vier verschiedene Stellungen eingestellt werden. Zum Senken der Rückenlehne den Griff anheben und gleichzeitig die Rückenlehne in die gewünschte Stellung bringen und einrasten. Zum Anheben die Rückenlehne einfach nach oben drücken.

SCHWENKBARE RÄDER

- 30• Zum Fahren mit schwenkbaren Vorderrädern den Hebel, wie dargestellt, nach unten drücken. Zum Fixieren, den Hebel in entgegengesetzte Richtung stellen.

GETRÄNKEHALTER AN DER SEITE

- 31• Der Sportwagen ist an den Seiten mit zwei eingeklappten Getränkehaltern ausgestattet, die bei Bedarf herausgezogen werden können. Zum Herausziehen des Getränkehalters den oberen Teil anheben und den unteren Teil wie in der Abbildung herunterklappen.
- 32• Die Scheibe nach außen drehen und das Getränk darauf stellen. Zum Einklappen des Getränkehalters in umgekehrter Reihenfolge verfahren.

ZUSAMMENKLAPPEN

Wenn das Verdeck angebracht ist, vorm Schließen des Sportwagens die Spannvorrichtungen lockern und wenn die Rückenlehne heruntergeklappt

wurde, diese anheben.

- 33• Der Sportwagen lässt sich mit nur einer Hand zusammenklappen: Dazu den Sportwagen wie in der Abbildung positionieren, den kleinen Hebel ziehen, den Griff drehen und den Lenker herunterdrücken. Der Sportwagen schließt sich automatisch.
- 34• Anhand der Sicherheitshaken an der Seite überprüfen, ob der Sportwagen richtig zusammengeklappt wurde. Der zusammengeklappte Sportwagen bleibt frei stehen.

TRANSPORT

- 35• Zusammengeklappt lässt sich der Sportwagen dank des Griffes an der Seite wie in der Abbildung transportieren.

ABZIEHEN DES BEZUGS

- 36• Um den Sportwagenbezug abzuziehen, die Verbindungsstücke des Bezugs in Pfeilrichtung von den Armlehnen lösen.
- 37• Die Knöpfe des Bezugs wie in der Abbildung an der Seite lösen. Die Durchrutschsicherung des Gurtes unter dem Sitz herausziehen.
- 38• Die Knöpfe des Bezugs vom Sitz lösen und den Bezug abziehen, wobei der Bezug von den Haken der Fußstütze abgenommen wird. Den Bezug nach oben hin abziehen.

GANCIOMATIC-SYSTEM

Das Ganciomatic-System ist ein praktisches und schnelles System, das es ermöglicht, mittels der Ganciomatic-Halterungen am Sportwagen die folgenden einzeln erhältlichen Produkte zu befestigen, die ebenfalls mit dem Ganciomatic-System ausgestattet sind.

- **Primo Viaggio:** Der Autositz lässt sich von seinem Unterteil lösen (das im Auto bleibt) und mit den Ganciomatic-Halterungen des Sportwagens befestigen, um das Kind, ohne es zu stören, zu transportieren.
- **Navetta:** Das komfortable Oberteil wird beim Einhängen in die Ganciomatic-Halterungen des Sportwagens zu einem Kinderwagen. Ausgestattet mit Klappverdeck und Transportgriff verfügt es über ein System zur Regelung der Luftzirkulation im Inneren und die Neigung der Rückenlehne, die beide von außen bedienbar sind. Zu Hause pendelt es wie eine Wiege und wird beim Herausziehen der beiden Füße zu einem echten Kinderbett.
- **Tragetasche GM:** praktisch und leicht für den Transport Ihres Kindes mit der Hand wird sie beim Einhängen in die Ganciomatic-Halterungen des Sportwagens zu einem Kinderwagen. Da sie nicht über ein eigenes Verdeck verfügt, nutzt sie das umkehrbare Verdeck des Sportwagens. Und wenn das Kind größer wird, verwandelt sich die Polsterung in einem zweiten gepolsterten Fußsack mit Decke, der am Sportwagen angebracht werden kann.

GANCIOMATIC-VERBINDUNGSSTÜCKE DES SPORTWAGENS

- 39• Um die Ganciomatic-Verbindungsstücke des Sportwagens hochzuklappen, den Bezug an den Ecken des Sitzes anheben und die beiden Verbindungsstücke bis zum Einrasten nach oben drehen.
- 40• Um die Ganciomatic-Verbindungsstücke des Sportwagens herunterzuklappen, den Hebel nach außen ziehen und gleichzeitig die Verbindungsstücke wie in der Abbildung nach unten drehen.

A3 + PRIMO VIAGGIO

- 41• Zum Befestigen des Autokindersitzes am Sportwagen wie folgt vorgehen:
- die Feststellbremse des Sportwagens betätigen;
 - das Sportwagenverdeck abnehmen;
 - die Rückenlehne des Sportwagens vollständig herunterklappen;
 - die Ganciomatic-Verbindungsstücke des Sportwagens hochstellen;
 - Den Autokindersitz in Richtung der Mama positionieren und bis zum Einrasten nach unten drücken.
 - Es wird empfohlen, den Sicherheitsbügel nicht vom Sportwagen zu entfernen, wenn der Autositz angebracht wird, und zu prüfen, ob er sich in der ersten Position befindet.
 - Zum Abnehmen des Autokindersitzes vom Sportwagen ist die entsprechende Bedienungsanleitung hinzuzuziehen.

A3 + NAVETTA

- 42• Zum Einhängen des Oberteils Navetta am Sportwagen ist es erforderlich:
- den Sportwagen zu bremsen;
 - das Verdeck vom Sportwagen zu lösen;
 - die Rückenlehne des Sportwagens vollständig abzusenken;
 - die Ganciomatic-Halterungen des Sportwagens hochzustellen;
 - den Sicherheitsbügel zu entfernen und die beiliegenden Verschlüsse einzusetzen, um die Armlehnen des Sportwagens zu verschließen;
 - die Fußstütze des Sportwagens in die höchste Position zu heben;
 - den Griff des Oberteils anzufassen;
 - das Oberteil Navetta auf den Ganciomatic-Halterungen des Sportwagens befestigen und dabei das Kopfteil des Oberteils auf der zum Griff des Sportwagens gegenüberliegenden Seite anbringen;
 - mit beiden Händen auf die Seiten des Oberteils zu drücken, bis ein Klicken zu hören ist.
 - Zum Aushängen des Oberteils Navetta vom Sportwagen siehe in der zugehörigen Bedienungsanleitung.

A3 + TRAGETASCHE GM

- 43• Zum Einhängen der Tragetasche GM am Sportwagen ist es erforderlich:
- den Sportwagen zu bremsen;
 - das Verdeck vom Sportwagen zu lösen, wenn es auf der Seite der Rückenlehne angebracht ist;
 - die Rückenlehne des Sportwagens vollständig abzusenken;
 - die Ganciomatic-Halterungen des Sportwagens hochzustellen;
 - den Sicherheitsbügel zu entfernen und die beiliegenden Verschlüsse einzusetzen, um die Armlehnen des Sportwagens zu verschließen;
 - die Fußstütze des Sportwagens in die größte Höhe zu heben;
 - das Verdeck auf der dem Griff gegenüberliegenden Seite des Sportwagens anbringen;
 - vor dem Einhängen der Tragetasche GM am Sportwagen bei montiertem Verdeck (Verdeck auf der dem Griff gegenüberliegenden Seite des Sportwagens montiert) darauf achten, die erste Hälfte des Verdecks anzuheben, damit sich dessen Gewebe beim Einhängen der Tragetasche am Sportwagen nicht verklemt;
 - die Griffe der Tragetasche GM anfassen;
 - das Kopfteil der Tragetasche GM zum Verdeck des Sportwagens gerichtet anordnen (Verdeck auf der dem Griff gegenüberliegenden Seite des Sportwagens montiert);
 - die Tragetasche GM durch den Griff des Sportwagens einschieben und auf der Rückenlehne bis zu den Ganciomatic-Halterungen gleiten

lassen;

- mit beiden Händen auf die Seiten der Tragetasche GM zu drücken, bis ein Klicken zu hören ist.
- Zum Aushängen der Tragetasche GM vom Sportwagen siehe in der zugehörigen Bedienungsanleitung.

ZUBEHÖR

- 44• Wickeltasche: Tasche mit Wickelunterlage, lässt sich am Sportwagen befestigen.
- 45• Sonnendach: Das Sonnendach lässt sich am Sportwagen anbringen.
- 46• Regenschutz: Regenschutz mit Reißverschluss, der sich mit dem Reißverschluss des Verdecks verbinden lässt
- 47• Mückennetz: Mückennetz mit Reißverschluss, der sich mit dem Reißverschluss des Verdecks verbinden lässt.
- 48• Tragetasche Soft: Praktische gepolsterte Tragetasche für unterwegs, die sich bei Bedarf in eine Wickelunterlage umwandeln lässt. Am Sportwagen angebracht, verwandelt sie sich mit Hilfe des umkehrbaren Sportwagenverdecks in einen Kinderwagen. Wenn das Kind etwas größer ist, lässt sich die Tragetasche in einen zweiten gepolsterten Fußsack mit Decke verwandeln und wird so am Sportwagen angebracht.
- Zur Montage der Tragetasche Soft am Sportwagen ist die Bedienungsanleitung hinzuzuziehen.

REINIGUNG UND PFLEGE

Ihr Produkt ist nur gering wartungsbedürftig. Die Reinigung und Instandhaltung darf ausschließlich von Erwachsenen durchgeführt werden.

- Alle beweglichen Teile unbedingt sauber halten und wenn nötig, mit Leichtöl schmieren.
- Die Metallteile gut trocknen, um die Rostbildung zu vermeiden.
- Die Kunststoffteile regelmäßig mit einem feuchten Lappen reinigen – keine Lösungsmittel oder ähnliche Produkte verwenden.
- Die Stoffteile abbürsten, um den Staub zu entfernen.
- Die Räder staub- und sandfrei halten.
- Den Produkt vor Witterungseinflüssen, wie Wasser, Regen oder Schnee geschützt aufbewahren; eine längere Bestrahlung durch die Sonne kann zu Farbänderungen der verschiedenen Materialien führen.
- Den Produkt an einem trockenen Ort aufbewahren.
- Für die Reinigung des Bezugs sind die folgenden Hinweise zu beachten.



SICHERHEIT

WARNUNG:

- DIE SICHERHEITSGURT MIT 5 PUNKTEN IMMER BENUTZEN.
- LASSEN SIE IHR KIND NIEMALS UNBEAUFICHTIGT.
- ALS ZUBEHÖR UND ERSATZTEILE DÜRFEN NUR ORIGINALTEILE VERWENDET WERDEN.
- FINGER IN DEN MECHANISMEN NICHT EINSTECKEN.
- DER EINBAU DARF NUR VON ERWACHSENEN VORGENOMMEN WERDEN.
- DAS PRODUKT NICHT BENUTZEN, WENN ES BRÜCHE ODER FEHLENDE TEILE AUFWEIST.
- WENN SIE NICHT FAHREN, LEGEN SIE IMMER DIE BREMSE EIN.
- DIE SCHAUKEL NICHT IN DER NÄHE VON TREPPEN ODER STUFEN VERWENDEN.
- DEN SPORTWAGEN NICHT AM VORDEREN

SCHUTZBÜGEL HOCHHEBEN ODER ZIEHEN, DA DIESER FÜR DERARTIGE BELASTUNGEN NICHT AUSGELEGT IST. FALLS NOTWENDIG, DEN SPORTWAGEN UNTER DEN ARMSTÜTZEN ANFASSEN UND DANN ANHEBEN.

- SICHERSTELLEN, DASS DER AUTOSITZ ODER DAS OBERTEIL EINWANDFREI AM SPORTWAGEN BEFESTIGT IST.

SICHERHEITSNORM

Bitte beachten Sie zum Auf- und Zuklappen des Sportwagens die Hinweise in der Gebrauchsanweisung. Hände nicht in den Klappmechanismus.

Um der Gurtverschluß zu schließen, die Arme des Kindes durch die Sicherheitsgurt schlüpfen und die zwei Gurtenden in den Verschluß stecken. Versichern sich immer, den Verschluß klicken zu hören.

Um den Sicherheitsgurt zu öffnen, an den Seiten der Gurtzunge drücken und gleichzeitig den Hüftgurt nach außen ziehen.

Schwere Gegenstände machen den Produkt instabil. Es wird empfohlen, den Korb nicht mit mehr als 5 Kg – 11.0 lbs Gewicht zu beladen.

Denken Sie an das Risiko von offenem Feuer und anderen starken Hitzequellen, wie elektrische Heizstrahler, gasbeheizte Öfen usw. in der unmittelbaren Umgebung der Wickeleinrichtung.

Immer sicherstellen, dass der Autositz oder das Oberteil einwandfrei an den Haken des Ganciomatic Systems am Sportwagen befestigt ist.

ES•ESPAÑOL

- **IMPORTANTE:** leer detenidamente las instrucciones antes del uso y conservarlas para poder utilizarlas en el futuro.
- PEG PEREGO podrá modificar los modelos descritos en este prospecto, por razones técnicas o comerciales.



Peg Perego S.p.A. cuenta con la certificación ISO 9001.

Dicha certificación ofrece tanto a los clientes como a los consumidores la garantía de una transparencia y confianza por lo que concierne al modo de trabajar de la empresa.

SERVICIO DE ASISTENCIA

Si por casualidad alguna parte del modelo se pierde o se rompe, usar sólo piezas de repuesto originales Peg Perego. Para todo lo que concierne las reparaciones, cambios, informaciones sobre los productos y la venta de repuestos originales y accesorios, contacte con el Servicio de Asistencia Peg-Perego:

Tel.: 0039-039-60.88.213

Fax: 0039-039-33.09.992

e-mail: assistenza@pegperego.it

www.pegperego.com

Peg Perego está a disposición de sus Consumidores para satisfacer lo mejor posible todas sus exigencias. Por eso, conocer lo que piensan nuestros Clientes, es para nosotros muy importante y fundamental. Le agradeceremos mucho si, después de haber utilizado uno de nuestros productos rellena el FORMULARIO DE SATISFACCIÓN DEL CONSUMIDOR que encontrará en internet en la siguiente dirección: "www.pegperego.com/SSCo.html.en-UK", indicando las posibles observaciones o sugerencias.

INSTRUCCIONES DE USO

APERTURA

- 1• Antes de abrir la silla de paseo hay que quitar los dos tapones de protección de los ganchos como indica la figura pues, de no ser así, la silla de paseo no se abrirá correctamente.
- 2• La silla de paseo se puede abrir con una sola mano: poner la silla de paseo como muestra la figura, tirar de la palanquita, girar la manilla y subir el asa, de esta manera la silla de paseo se abrirá automáticamente.
- 3• Comprobar la correcta apertura de la silla de paseo con los ganchos laterales.

ENSAMBLAJE DE LA SILLA DE PASEO

- 4• Para montar las ruedas delanteras, bajar la palanca A y meter la rueda como indica la figura hasta oír clic.
- 5• Para montar las ruedas traseras meter las ruedas como indica la figura hasta oír clic.
- 6• Para montar la cesta pulsar los botones para extraer la varilla de la cesta.
- 7• Meter la varilla en el tejido de la cesta. Meter la varilla con la cesta en su alojamiento hasta oír clic.
- 8• Meter las ranuras delanteras de la cesta en los ganchos laterales que están debajo del asiento de la silla de paseo, como indica la figura.

FRONTAL

- 9• La silla de paseo se presenta con los tapones de cierre de los brazos ya puestos; para enganchar la barra frontal primero hay que quitarlos

(conservarlos por si hubiera que utilizar la silla de paseo sin barra frontal). Para quitar los tapones, presionar el botón que hay debajo del brazo y al mismo tiempo sacar el tapón (hacer lo mismo en ambos brazos).

- 10• Para montar el frontal, presionar al mismo tiempo los pulsadores e introducirlo en el alojamiento de los brazos hasta oír clic, tal y como indica la figura; el frontal se pondrá en la segunda posición (2).
- 11• Para poner el frontal en la primera (1) presionar otra vez los pulsadores debajo de los brazos y al mismo tiempo empujar el frontal hacia la silla de paseo.
- 12• Para quitar el frontal presionar los dos pulsadores que hay debajo de los brazos y al mismo tiempo tirar del frontal hacia fuera (el frontal se bloquea en la segunda posición); volver a presionar otra vez los pulsadores y sacar el frontal. El frontal se puede abrir sólo por un lado para facilitar que el niño entre y salga cuando es más mayor.

CAPOTA

- La capota está dotada de cremallera para aplicar el plástico de lluvia o el mosquitero con cremallera (véase la Línea de Accesorios).
- 13• Para montar la capota, empujar hacia abajo los acoples hasta oír clic como indica la figura.
 - 14• Abrochar la capota como indica la figura dentro del brazo y en el respaldo de la silla de paseo.
 - 15• Para tensar la capota, empujar hacia abajo el compás. La capota puede reclinarsse siguiendo la inclinación del respaldo.
 - 16• Para quitar la capota hay que desabotarla de la silla de paseo, aflojar los compases y levantar las aletas de los acoples empujando hacia el interior de la silla de paseo.
 - 17• Gracias al enganche reversible, la capota también se puede montar por el lado opuesto a la manilla. Antes de quitar la capota para girarla, cerrarla y llevarla completamente hacia delante para girar los acoples, luego quitarla y montarla por el lado opuesto; los acoples se pueden girar con las manos.

CUBREPIÉS

- 18• Para enganchar el cubrepies, unir la cremallera de éste con la cremallera del reposapiés como indica la figura. Dar vuelta el cubrepies sobre la barra frontal y fijarlo como indica la figura.

PLÁSTICO DE LLUVIA

- 19• Para montar el plástico de lluvia hay que unir la cremallera del plástico con la de la capota.
- 20• Meter la goma al lado de la silla de paseo como indica la figura y abrocharla al plástico de lluvia.
- 21• Fijar la goma más baja del plástico de lluvia a la rueda.
- 22• El plástico de lluvia es tan práctico que puede bajarse abriendo la cremallera y se queda fijado a la silla de paseo por medio de las gomas.
- 23• Este plástico de lluvia ha sido concebido también para cuando en la silla de paseo esté también enganchada la silla de auto Primo Viaggio, garantizando su total protección.
 - No utilizar el plástico de lluvia en cuartos cerrados y controlar siempre que el niño no tenga demasiado calor.
 - No coloque el plástico de lluvia de PVC cerca de fuentes de calor y tenga cuidado con los cigarrillos.
 - Asegúrese de que el plástico de lluvia no toque ningún mecanismo en movimiento del carro o de la silla de paseo.
 - Quitar siempre el plástico de lluvia antes de cerrar el carro o la silla de paseo.
 - Lavar con una esponja y agua con jabón, sin utilizar detergentes.

FRENO

- 24• Para frenar la silla de paseo, bajar con el pie la barra que hay en las ruedas traseras. Para desbloquear los frenos, hacer la misma operación pero en el sentido contrario. Cuando están parados, pongan siempre el freno.

CINTURÓN DE SEGURIDAD

- 25• A: Asegurarse que los tirantes estén correctamente introducidos, empujando tal y como muestra la figura. B: Enganchar el cinturón actuando como muestra la figura.
- 26• Para desenganchar el cinturón, pulsar en los lados de la hebilla y al mismo tiempo tirar hacia fuera, el cinturón.
- 27• El nuevo cinturón de seguridad desde hoy es más fácil de poner gracias al sistema “quita y pon”. De hecho, antes de enganchar el cinturón, fije la hebilla pequeña al respaldo introduciendo la lengüeta en la presilla como indica la figura; luego, cuando haya enganchado el cinturón al niño tiene que soltarla del respaldo para dejar que el niño tenga más movilidad. La hebilla pequeña tiene que quedar debajo de los hombros del niño.

REGULACIÓN DEL REPOSAPIÉS

- 28• El reposapiés se puede regular en tres posiciones. Para bajar el reposapiés, tirar de las dos palanquitas laterales hacia abajo y al mismo tiempo bajarlo. Para subir el reposapiés, subirlo hacia arriba hasta oír clic.

REGULACIÓN DEL RESPALDO

- 29• El respaldo se puede reclinar en cuatro posiciones. Para bajarlo hay que levantar el mango al mismo tiempo que se baja el respaldo, bloqueándolo en la posición deseada. Para levantarlo empujar el respaldo hacia arriba.

RUEDAS GIRATORIAS

- 30• Para hacer que las ruedas anteriores sean giratorias, es necesario bajar la palanca como muestra la figura. Para hacerlas fijas, actuar en la palanca en sentido contrario.

PORTABEBIDAS LATERALES

- 31• La silla de paseo lleva dos portabebidas laterales retráctiles y extraíbles por si fuera necesario. Para extraer el portabebidas, levantar la parte superior y bajar la parte inferior como indica la figura.
- 32• Girar hacia fuera el disco y apoyar la bebida. Para cerrar el portabebidas hacer la misma operación en sentido contrario.

CIERRE

Antes de cerrar la silla de paseo, si está montada la capota, aflojar los compases y si el respaldo está bajado, levantarlo.

- 33• La silla de paseo se puede cerrar con una sola mano: poner la silla de paseo como muestra la figura, tirar de la palanquita, girar la manilla y bajar el asa, de esta manera la silla de paseo se cerrará automáticamente.
- 34• Comprobar el correcto cierre de la silla de paseo con los ganchos laterales de seguridad. La silla de paseo cuando está cerrada se sostiene en pie sola.

TRANSPORTE

- 35• Cuando está cerrada, la silla de paseo se puede transportar gracias al asa lateral como indica la figura.

DESENFUNDABLE

- 36• Para quitar la funda de la silla de paseo, desenganchar los acoples del saco por los reposabrazos como indican las flechas.
- 37• Desenganchar los botones del saco lateralmente como indica la figura. Sacar la correa para la

- entrepiera por debajo del asiento.
- 38• Desenganchar los botones del saco del asiento y sacarla para extraer el saco de los ganchos del reposapiés. Sacar el saco por arriba.

GANCIOMATIC SYSTEM

Ganciomatic System es el sistema práctico y rápido que permite enganchar en la silla de paseo una serie de productos que se pueden adquirir por separado y que también están dotados de sistema Ganciomatic.

- **Primo Viaggio:** silla de auto con base; se desengancha de la base (que queda en el automóvil) y se engancha en los acoples Ganciomatic de la silla de paseo para transportar al niño sin molestarlo.
- **Navetta:** el capazo con confort se convierte en cochecito enganchándolo en los acoples Ganciomatic de la silla de paseo. Dotado de capota reclinable y manilla de transporte, tiene un sistema que permite regular desde el exterior tanto la circulación del aire interno del capazo como la inclinación del respaldo. En casa se mece como una cuna y, si se extraen los caballetes, se convierte en una camita.
- **Porte-Enfant GM:** práctico y ligero para el transporte a mano del niño, se convierte en cochecito enganchándolo en los acoples Ganciomatic de la silla de paseo. Como no tiene capota, utiliza la capota reversible de la silla de paseo. Cuando el niño crece, el acolchado se transforma en un segundo forro acolchado con cubrepies para montar en la silla de paseo.

ACOPLES GANCIOMATIC DE LA SILLA DE PASEO

- 39• Para subir los acoples Ganciomatic de la silla de paseo, levantar el saco en los ángulos del asiento y girar hacia arriba los dos acoples hasta oír clic.
- 40• Para bajar los acoples Ganciomatic de la silla de paseo, tirar hacia fuera la palanquita y al mismo tiempo girar hacia abajo los acoples como indica la figura.

A3 + PRIMO VIAGGIO

- 41• Para enganchar la silla de auto a la silla de paseo hay que:
- frenar la silla de paseo;
 - quitar la capota de la silla de paseo;
 - bajar completamente el respaldo de la silla de paseo;
 - levantar los acoples Ganciomatic de la silla de paseo;
 - poner la silla de auto hacia la madre y empujarla hacia abajo hasta oír clic.
 - Se recomienda no quitar la barra frontal de la silla de paseo cuando se engancha la silla de auto y asegurarse de que se encuentre en la misma posición.
 - Para desenganchar la silla de auto de la silla de paseo consultar el manual de instrucciones.

A3 + NAVETTA

- 42• Para enganchar el capazo Navetta en la silla de paseo:
- frenar la silla de paseo;
 - quitar la capota de la silla de paseo;
 - bajar completamente el respaldo de la silla de paseo;
 - levantar los acoples Ganciomatic de la silla de paseo;
 - quitar la barra frontal e introducir los tapones en dotación para cerrar los brazos de la silla de paseo;
 - levantar el reposapiés de la silla de paseo hasta la posición más alta;
 - empuñar la manilla de Navetta;

- colocar Navetta en los acoples Ganciomatic de la silla de paseo, manteniendo el lado de la cabeza del capazo en la parte opuesta a la manilla de la silla de paseo;
- presionar con ambas manos a ambos lados de Navetta hasta oír un clic.
- Para desenganchar el capazo Navetta de la silla de paseo, consultar su manual de instrucciones.

A3 + PORTE-ENFANT GM

- 43• Para enganchar el Porte-Enfant GM en la silla de paseo:
- frenar la silla de paseo;
 - quitar la capota de la silla de paseo si está colocada del lado del respaldo;
 - bajar completamente el respaldo de la silla de paseo;
 - levantar los acoples Ganciomatic de la silla de paseo;
 - quitar la barra frontal e introducir los tapones en dotación para cerrar los brazos de la silla de paseo;
 - levantar el reposapiés de la silla de paseo hasta la posición más alta;
 - montar la capota en la silla de paseo por el lado opuesto a la manilla;
 - antes de enganchar el Porte-Enfant GM en la silla de paseo con la capota montada (la capota debe estar montada del lado opuesto a la manilla de la silla de paseo) hay que levantar la primera mitad de la capota para no obstaculizar el enganche del Porte-Enfant en la silla de paseo;
 - empuñar las asas del Porte-Enfant GM;
 - colocar el lado de la cabeza del Porte-Enfant GM hacia la capota de la silla de paseo (la capota debe estar montada del lado opuesto a la manilla de la silla de paseo);
 - hacer pasar el Porte-Enfant GM a través de la manilla de la silla de paseo, haciéndolo deslizar sobre el respaldo hasta los acoples Ganciomatic;
 - presionar con ambas manos a ambos lados del Porte-Enfant GM hasta oír un clic.
 - Para desenganchar el Porte-Enfant GM de la silla de paseo, consultar su manual de instrucciones.

LÍNEA DE ACCESORIOS

- 44• **Bolso con cambiador:** bolso con colchoneta para cambiar al bebé, que se puede enganchar a la silla de paseo.
- 45• **Parasol:** parasol que se puede aplicar a la silla de paseo.
- 46• **Plástico de lluvia:** plástico de lluvia con cremallera que se puede aplicar a la capota mediante la cremallera
- 47• **Mosquitero:** mosquitero con cremallera, que se puede aplicar a la capota mediante la cremallera
- 48• **Porte-Enfant Soft:** práctico saco acolchado para llevar a mano el bebé, que se convierte en cambiador. Se puede aplicar a la silla de paseo y se convierte en cochecito aprovechando la capota reversible de la silla de paseo. Para cuando el bebé es más mayor, se transforma en un segundo saco acolchado con cubrepies para montar en la silla de paseo.
- Para enganchar el capazo Porte-Enfant Soft a la silla de paseo consultar el manual de instrucciones.

LIMPIEZA & MANTENIMIENTO

Su producto necesita un mínimo mantenimiento. Las operaciones de limpieza y mantenimiento tiene que ser efectuadas sólo por adultos.

- Se aconseja mantener limpias las partes en movimiento y si hiciera falta, lubricarlas con aceite

ligero.

- Secar las partes de metal del producto para evitar que se oxiden.
- Limpiar periódicamente las partes de plástico con un paño húmedo, no usar disolventes ni otros productos parecidos.
- Cepillar las partes de tejido para quitar el polvo.
- Mantener limpias las ruedas quitando polvo y arena.
- Proteger el producto contra los agentes atmosféricos, agua, lluvia o nieve; la exposición continua y prolongada al sol puede causar cambios de color en muchos materiales.
- Conservar el producto en un sitio seco.
- Para lavar el saco, seguir las instrucciones siguientes.



SEGURIDAD

CUIDADO

- UTILICE SIEMPRE CINTURONES DE SEGURIDAD DE 5 PUNTOS.
- NO DEJAR NUNCA VUESTRO NIÑO SIN CUSTODIA.
- PUEDE SER PERIGROSO UTILIZAR ACCESORIOS QUE NON HAYAN SIDO APROBADOS POR EL FABRICANTE.
- EVITAR INTRODUCIR LOS DEDOS EN LOS MECANISMOS.
- LAS OPERACIONES DE MONTAJE DEBEN SER REALIZADAS ÚNICAMENTE POR PERSONAL ADULTAS.
- NO UTILIZAR EL PRODUCTO SI PRESENTA DESPERFECTOS Y/O PIEZAS FALTANTES.
- CUANDO SE ESTÁ PARADOS PONER SIEMPRE LOS FRENOS.
- NO UTILIZAR EL PRODUCTO CERCA DE ESCALERAS O ESCALONES.
- SE ACONSEJA NO LEVANTAR LA SILLA DE PASEO COGIÉNDOLA POR LA PARTE FRONTAL PUES NO ESTÁ CONCEBIDA PARA SOPORTAR CARGAS. EN CASO DE NECESIDAD, LEVANTAR LA SILLA DE PASEO COGIÉNDOLA POR DEBAJO DE LOS BRAZOS.
- VERIFICAR QUE ESTÉ ENGANCHADO CORRECTAMENTE LA SILLA DE AUTO O EL CAPAZO A LA SILLA DE PASEO.

NORMAS DES SEGURIDAD

Abrir y cerrar con cuidado, evitando el introducir los dedos dentro el mecanismo.

Para enganchar el cinturón de seguridad, introduzca los tirantes e inserte ambos extremos del cinturón en la hebilla. Asegúrese que éste insertado correctamente. Para desenganchar el cinturón de seguridad, apretar en los lados de la hebilla y al mismo tiempo tirar hacia fuera el cinturón.

Los bultos y/o accesorios pueden desestabilizar el producto. Recomendamos no cargarla con más de 5 kg - 11.0 lbs de peso.

Presten atención al riesgo que representa el fuego y otras importantes fuentes de calor como son los radiadores eléctricos, estufas a gas ect., en las proximidades del producto.

Asegurarse de que la silla de auto o el capazo estén bien enganchados a los ganchos del Sistema Ganciomatic de la silla de paseo.

PT•PORTUGUÊS

- **IMPORTANTE:** leia atentamente as instruções antes do uso e conserve-as para reutilizá-las futuramente.
- A Peg Perego poderá efectuar em qualquer momento modificações aos modelos descritos nesta publicação, por motivos de natureza técnica ou comercial.



A Peg Perego S.p.A. é certificada ISO 9001. A certificação oferece aos clientes e aos consumidores a garantia de uma transparência e confiança no modo de trabalhar da empresa.

SERVIÇO DE ASSISTÊNCIA

No caso de perda ou dano de partes do modelo, use somente peças originais Peg Perego. Caso necessite de reparar, substituir, informar-se sobre os produtos Pegerego, ou também, adquirir peças originais e acessórios, procure o Serviço de Assistência Peg-Perego:

tel.: 0039-039-60.88.213,
fax: 0039-039-33.09.992,
e-mail: assistenza@pegperego.it,
www.pegperego.com

A Peg Perego é a disposição de seus Consumidores para satisfazê-los no melhor modo possível. Por isto, conhecer a opinião dos nossos Clientes, para nos é muito importante e precioso. Portanto agradecemos muito se logo após ter utilizado um nosso produto V.Sa. queira preencher, enviando-nos suas observações ou sugestões, o QUESTIONÁRIO SATISFAÇÃO DO CONSUMIDOR que encontrará em internet ao seguinte endereço: "www.pegperego.com/SSCo.html.it".

ISTRUÇÕES DE USO

ABERTURA

1. Antes de abrir a cadeira de passeio, deve retirar as duas tampas de protecção dos ganchos, tal como representado na figura, de outro modo não ficará aberto correctamente.
2. É possível abrir a cadeira de passeio com apenas uma mão: colocar a cadeira de passeio como na figura, puxar a alavanca, rodar o manípulo, levantar o puxador e a cadeira de passeio abrir-se-á automaticamente.
3. Verificar a abertura correcta da cadeira de passeio através dos ganchos laterais.

MONTAGEM DA CADEIRA DE PASEIO

4. Para montar as rodas dianteiras, baixar a alavanca A e enfiar a roda como representado na figura até fazer um estalido.
5. Para montar as rodas traseiras, enfiar as rodas como representado na figura até fazer um estalido.
6. Para montar o cestinho, carregar nos botões para retirar a haste do cestinho.
7. Enfiar a haste no tecido do cestinho. Inserir a haste com o cestinho no seu lugar até fazer um estalido.
8. Enfiar as casas dos botões dianteiras do cestinho nos ganchos laterais posicionados debaixo do assento da cadeira de passeio, como representado na figura.

POUSA MÃOS

9. A cadeira de passeio dispõe de parafusos de fecho dos braços da cadeira aplicados; para encaixar o pousa mãos deve primeiro retirá-los (guardar os parafusos, para o caso de querer utilizar a

cadeira de passeio sem pousa mãos). Para retirar os parafusos, premir o botão debaixo do braço da cadeira e, ao mesmo tempo, extrair o parafuso (proceder em ambos os braços).

- 10• Para montar o pousa mãos, carregar nos botões ao mesmo tempo e introduzi-lo na lugar próprio, nos braços, como representado na figura, até fazer um clique; o pousa mãos colocar-se-á na segunda posição (2).
- 11• Para colocar o pousa mãos na primeira posição (1), carregar novamente nos botões debaixo dos braços e, ao mesmo tempo, empurrar o pousa mãos na direcção da cadeira de passeio.
- 12• Para retirar o pousa mãos, carregar nos dois botões colocados por baixo dos braços e, ao mesmo tempo, puxar o pousa mãos para fora (o pousa mãos ficará bloqueado na segunda posição); tornar a carregar nos botões e retirar o pousa mãos. É possível abrir o pousa mãos apenas de um lado para facilitar a entrada e a saída da criança, quando é maior.

CAPOTA

- A capota dispõe de fecho para aplicar a cobertura para a chuva ou o mosquiteiro com fecho (ver a Linha de Acessórios).
- 13• Para montar a capota, empurre os encaixes para baixo até ouvir um clique como mostra na figura.
 - 14• Abotoe a capota à vestidura como mostra a figura, ao interior dos braços e nas costas da cadeira de passeio.
 - 15• Para tensar a capota, pressione o compasso para baixo. A capota pode ser reclinada seguindo a inclinação do encosto.
 - 16• Para retirar a capota, é preciso desabotoá-la da cadeira de passeio, afrouxar os compassos e levantar as abas dos encaixes empurrando para dentro da cadeira de passeio.
 - 17• A capota, graças ao enganche reversível, pode ser montada também do lado contrário da manilha. Antes de retirar a capota para girá-la, feche-a e coloque-a toda para frente para girar os encaixes, solte-a então e remonte-a pelo lado oposto; é possível virar os encaixes também com as mãos.

COBERTA

- 18• Para enganchar a coberta, una o fecho éclair desta com aquele do repousa-pés, como na figura. Vire a coberta sobre o pousa-mãos e fixe-a como na figura.

PLÁSTICO DE CHUVA

- 19• Para montar o plástico de chuva é necessário unir o fecho deste com o fecho da capota.
- 20• Insira o elástico situado na lateral da cadeira, como mostra a figura, e abotoe-o ao plástico de chuva.
- 21• Fixe o elástico mais baixo do plástico de chuva à roda.
- 22• Este prático plástico de chuva pode ser baixado abrindo o fecho, permanecendo fixado à cadeira graças aos elásticos.
- 23• Este plástico de chuva também foi estudado no caso de que tenha sido acoplada a cadeira para automóvel Primeira Viagem na cadeira de passeio, garantindo uma protecção total.
 - Não utilize o plástico protector da chuva em ambientes fechados e tome cuidado para que o bebé não fique com muito calor.
 - Não coloque o protector da chuva em PVC perto de fontes de calor e preste atenção quando fuma.
 - Certifique-se que o plástico protector da chuva não interfira com nenhum mecanismo em movimento do carrinho ou da cadeirinha.
 - Remova sempre o plástico protector da chuva antes de fechar o seu carrinho ou cadeirinha.
 - Lave com uma esponja e água com sabão, sem utilizar detergente.

TRAVÃO

- 24• Para travar o carrinho, baixar com o pé a barra posicionada nas rodas traseiras. Para desbloquear os travões, actuar no sentido contrário. Quando estiver parada, accionar sempre o travão.

CINTO DE SEGURANÇA

- 25• A: Assegure-se que os cintos estejam correctamente introduzidos, empurrando-os como ilustrado na figura. B: Aperte o cinto, actuando como mostra a figura.
- 26• Para desapertar o cinto, pressione aos lados da fivela e simultaneamente, puxe o cinto para fora.
- 27• O novo cinto de segurança é mais fácil de colocar devido ao sistema "prende e desprende". De facto, antes de encaixar o cinto, prenda a fivela ao encosto, inserindo a lingueta no orifício adequado, como representado na figura; depois, quando tiver prendido a cintura da criança, solte-a do encosto para a deixar mais livre para mover-se. A fivela deve permanecer por baixo das costas da criança.

REGULAÇÃO DO REPOUSA PÉS

- 28• O repousa pés é regulável em três posições. Para baixar o repousa pés, puxe as duas alavancas laterais para baixo e simultaneamente, baixe-o. Para levantar o repousa pés, levante-o para cima até sentir o clique.

REGULAÇÃO DO ENCOSTO

- 29• O encosto da cadeira é reclinável em quatro posições diferentes. Para o baixar, eleve a asa e simultaneamente baixe o encosto da cadeira, bloqueando-o na posição desejada. Para levantar, empurre o encosto para cima.

RODAS GIRATÓRIAS

- 30• Para fazer com que as rodas dianteiras girem em todas as direcções, deve-se baixar a alavanca, conforme indicado na figura. Para fazer com que elas sejam fixas, levante a alavanca.

PORTA-BIBERÕES LATERAL

- 31• A cadeira de passeio dispõe de dois porta-biberões laterais amovíveis em caso de necessidade. Porta abrir o porta-biberões, levantar a parte de cima e baixar a parte de baixo, como representado na figura.
- 32• Rodar o disco para fora e colocar a bebida. Para fechar o porta-biberões, proceder no sentido contrário.

FECHO

Antes de fechar a cadeira de passeio, se a capota estiver colocada, desapertar as molas e, se o encosto estiver baixado, levantá-lo.

- 33• É possível fechar a cadeira de passeio com apenas uma mão: colocar a cadeira de passeio como na figura, puxar a alavanca, rodar o manípulo, baixar o puxador e a cadeira de passeio fechar-se-á automaticamente.
- 34• Verificar o fecho correcto da cadeira de passeio através dos ganchos de segurança laterais. A cadeira de passeio fechada permanece em pé sozinha.

TRANSPORTE

- 35• Quando está fechada, a cadeira de passeio pode ser transportada graças ao puxador lateral, como representado na figura.

RETIRADA DA VESTIDURA EM TECIDO

- 36• Para retirar a vestidura da cadeira de passeio, solte as presilhas da bolsa dos braços assim como indicado pelas setas.
- 37• Solte os botões da vestidura lateralmente como na figura. Solte o separador de pernas do cinto por baixo do assento.

- 38• Solte os botões da vestidura do assento e puxe para retirá-la dos ganchos do repousa-pés. Retire a vestidura por cima.

GANCIOMATIC SYSTEM

O Ganciomatic System é um sistema prático e rápido que permite enganchar a cadeira de passeio, graças aos encaixes Ganciomatic, os seguintes produtos que podem ser comprados separadamente, estes também dotados de sistema Ganciomatic.

- **Primo Viaggio:** cadeira para automóvel com base, desengancha-se de sua base (que fica no automóvel) e engancha-se nos encaixes Ganciomatic da cadeira de passeio para transportar a criança sem incomodá-la.
- **Navetta:** a alcofa confortável, que torna-se carrinho a enganchá-la nos encaixes Ganciomatic da cadeira de passeio. Dotada de capota reclinável e manilha de transporte, possui um sistema de regulação da circulação de ar dentro da alcofinha e inclinação do encosto, ambos reguláveis de fora. Em casa balança como um berço e a retirar os cavaletes, transforma-se em uma verdadeira caminha.
- **Porte-Enfant GM:** prático e leve para transportar a mão a criança, transforma-se em carrinho a enganchá-lo aos encaixes Ganciomatic da cadeira de passeio, não possuindo uma capota própria, aproveita a capota reversível da cadeira de passeio. Para quando a criança é maior, o forro se transforma numa segunda vestidura acolchoada com coberta para montar na cadeira de passeio

ENCAIXES GANCIOMATIC DA CADEIRA DE PASSEIO

- 39• Para levantar os encaixes Ganciomatic da cadeira de passeio, levante a vestidura nos cantos do assento e gire os dois encaixes para cima até fazer clique.
- 40• Para baixar os encaixes Ganciomatic da cadeira de passeio, puxe a alavanca para fora e simultaneamente, gire os encaixes para baixo assim como na figura.

A3 + PRIMO VIAGGIO

- 41• Para enganchar a cadeira para automóvel àquela para passeio, é preciso:
- travar a cadeira de passeio;
 - retirar a capota da cadeira de passeio;
 - baixar completamente o encosto da cadeira de passeio;
 - levantar os encaixes Ganciomatic da cadeira de passeio;
 - colocar a cadeira para automóvel em direcção à mãe e empurrá-la para baixo até fazer clique.
 - Aconselha-se não remover o pousa-mãos da cadeira de passeio, quando se engancha a cadeira para automóvel e certifique-se que encontre-se na primeira posição.
- Para desenganchar a cadeira para automóvel da cadeira de passeio consulte o seu manual de instruções.

A3 + NAVETTA

- 42• Para enganchar a alcofa Navetta à cadeira de passeio, é preciso:
- travar a cadeira de passeio;
 - retirar a capota da cadeira de passeio;
 - abaixar completamente o encosto da cadeira de passeio;
 - levantar os encaixes Ganciomatic da cadeira de passeio;
 - retirar o pousa-mãos e introduzir as tampas fornecidas para fechar os braços da cadeira de passeio;

- levantar o repousa-pés da cadeira de passeio para a posição mais alta;
 - segurar a manilha da Navetta;
 - coloque a Navetta nos encaixes Ganciomatic da cadeira de passeio, mantendo o lado da cabeça da alcofa do lado oposto da manilha da cadeira de passeio;
 - premer com ambas as mãos os lados da Navetta até sentir o clique.
- Para desenganchar a alcofa Navetta da cadeira de passeio, consulte seu manual de instruções:

A3 + PORTE-ENFANT GM

- 43• Para enganchar Porte-Enfant GM à cadeira de passeio, é preciso:
- travar a cadeira de passeio;
 - retirar a capota da cadeira de passeio se posicionada do lado do encosto;
 - abaixar completamente o encosto da cadeira de passeio;
 - levantar os encaixes Ganciomatic da cadeira de passeio;
 - retirar o pousa-mãos e introduzir as tampas fornecidas para fechar os braços da cadeira de passeio;
 - levantar o repousa-pés da cadeira de passeio para a posição mais alta;
 - monte a capota na cadeira de passeio do lado contrário da manilha;
 - antes de enganchar Porte-Enfant GM à cadeira de passeio com capota montada (capota montada do lado oposto da manilha da cadeira de passeio) é preciso ter o cuidado de levantar a primeira metade da capota para não prender no tecido desta, a fase de encaixe do Porte-Enfant na cadeira de passeio;
 - segure as pegas do Porte-Enfant GM;
 - coloque o lado da cabeça do Porte-Enfant GM na direcção da capota da cadeira de passeio (capota montada do lado oposto da manilha da cadeira de passeio);
 - faça com que Porte-Enfant GM passe através da manilha da cadeira de passeio, fazendo com que deslize sobre o encosto até encontrar os encaixes Ganciomatic;
 - premer com ambas as mãos os lados do Porte-Enfant GM até sentir o clique.
- Para desenganchar Porte-Enfant GM da cadeira de passeio, consulte seu manual.

LINHA DE ACESSÓRIOS

- 44• **Bolsa de Troca:** Bolsa com colchãozinho para a troca do bebé, que pode ser enganchada à cadeira de passeio.
- 45• **Toldo:** Toldo que pode ser aplicado à cadeira de passeio.
- 46• **Plástico protector de chuva:** Plástico protector de chuva com fecho aplicável à capota com fecho.
- 47• **Rede mosquiteiro:** Mosquiteiro com fecho, aplicável à capota com fecho.
- 48• **Porte-Enfant Soft:** vestidura forrada prática para o transporte do bebé a mão, que torna-se trocador. Aplicável à cadeira de passeio torna-se carrinho utilizando a capota reversível da cadeira de passeio. Quando o bebé é então maior, transforma-se numa segunda vestidura forrada com coberta a ser montada sobre a cadeira de passeio.
- Para enganchar o Porte-Enfant Soft à cadeira de passeio, consulte o seu manual de instruções.

LIMPEZA E MANUTENÇÃO

O seu produto necessita de um mínimo de manutenção. As operações de limpeza e de

manutenção devem ser feitas somente por pessoas adultas.

- Aconselha-se de manter limpas todas as partes em movimento e se for necessário, lubrificá-las com óleo leve.
- Enxugar as partes de metal do produto para prevenir contra a ferrugem.
- Periodicamente limpar as partes de plástico com um pano húmido, não usar solventes ou outros produtos semelhantes.
- Passar uma escova nas partes de tecido para eliminar a poeira.
- Manter as rodas limpas sem poeira e areia.
- Proteger o produto contra os agentes atmosféricos, água, chuva ou neve; a exposição contínua e prolongada ao sol pode causar mudanças de cor em muitos materiais.
- Conservar o produto em um lugar seco.
- Para a lavagem da vestidura, siga as seguintes indicações.



SEGURANÇA

ATENÇÃO

- UTILIZE SEMPRE OS CINTOS DE SEGURANÇA A 5 PONTOS.
- JAMAIS DEIXE O SEU BEBÉ SEM VIGILÂNCIA.
- PODE TORNAR-SE PERIGOSO UTILIZAR ACESSÓRIOS QUE NÃO SEJAM APROVADOS PELO FABRICANTE.
- EVITE INTRODUIZIR OS DEDOS NOS MECANISMOS.
- AS OPERAÇÕES DE MONTAGEM DEVEM SER REALIZADAS SOMENTE POR ADULTOS.
- NÃO UTILIZE O ARTIGO, SE O MESMO APRESENTAR PEÇAS QUEBRADAS OU INEXISTENTES.
- QUANDO PARADA / O UTILIZE SEMPRE OS TRAVÕES.
- NÃO UTILIZAR O PRODUTO PERTO DE ESCADAS E DE DEGRAUS.
- ACONSELHA-SE DE NÃO LEVANTAR O CARRINHO DE BEBÉ PELA PARTE FRONTAL POIS ESTE NÃO FOI PROJECTADO PARA SUPORTAR PESOS. EM CASO DE NECESSIDADE LEVANTAR O CARRINHO AGARRANDO-O POR BAIXO DOS BRAÇOS.
- VERIFICAR O CORRECTO ENGANCHE DA CADEIRINHA PARA AUTOMÓVEL OU DA CARROCINHA SOBRE O CARRINHO.

NORMAS DE SEGURANÇA

Para enganchar o cinto de segurança enfiar as cinturinhas e inserir as duas extremidades do cinto ao redor da fivela. Assegurar-se sempre de ter sentido o impulso de fechamento.

Para desenganchar o cinto de segurança pressionar aos lados da fivela e contemporaneamente puxar para o externo o cinto ao redor da cintura.

Pacotes e/ou acessórios podem tornar instável o produto. Recomendamos de não carregar o cesto com mais de 5 kg.

Preste atenção ao risco representado pelo fogo e de outras significativas fontes de calor, como por exemplo, radiadores eléctricos, estufas a gás, etc... na imediatas proximidade do artigo.

Assegurar-se sempre que a cadeirinha para automóvel, ou a carrocinha estejam bem enganchados aos ganchos do Sistema Ganciomatic do carrinho.

NL•NEDERLANDS

- BELANGRIJK: lees vóór het gebruik deze handleiding met instructies met aandacht. Bewaar de handleiding voor een toekomstige raadpleging.
- Peg Perego kan op ieder gewenst moment wijzigingen aanbrengen op de modellen die in deze publicatie beschreven worden, om reden van technische of commerciële aard.



Peg Perego S.p.A. heeft een ISO 9001-certificaat.

De certificering biedt klanten en consumenten de garantie van doorzichtigheid en vertrouwen in de manier van werken van het bedrijf.

ASSISTENTIEDIENST

Indien delen van het model per ongeluk verloren gaan of beschadigd raken dan dient u alleen originele reserveonderdelen van Peg Perego te gebruiken. Voor eventuele reparaties of vervanging van de producten, alsmede voor informatie over de producten, de verkoop van originele reserveonderdelen en accessoires, neemt u contact op met de Assistentiedienst van Peg-Perego:
tel.: 0039-039-60.88.213,
fax: 0039-039-33.09.992,
e-mail: assistenza@pegperego.it,
www.pegperego.com

Peg Perego staat ter beschikking van de Consument om zo goed mogelijk aan diens wensen tegemoet te komen. Daarom is het voor ons uiterst belangrijk om de mening van onze klanten te kennen. Wij zullen u daarom dankbaar zijn indien u, na het gebruik van één van onze producten, de VRAGENLIJST TEVREDEN KLANTEN wilt invullen die u in het internet vindt, op het volgende adres: "www.pegperego.com/SSCo.html.it", waarbij u opmerkingen kunt plaatsen of suggesties kunt doen.

INSTRUCTIES VOOR HET GEBRUIK

OPENING

- 1• Voordat u de wandelwagen opent, verwijdert u de twee beschermdoppen van de haken, zoals de afbeelding toont. Doet u dat niet, dan kan de wandelwagen niet correct geopend worden.
- 2• Het is mogelijk de wandelwagen met één hand te openen: breng de wandelwagen in positie zoals de afbeelding toont, trek aan het hendeltje, draai aan de knop en til de handgreep op. De wandelwagen zal automatisch opengaan.
- 3• Controleer of de wandelwagen correct geopend is door naar de haken aan de zijkanten te kijken.

ASSEMBLAGE VAN DE WANDELWAGEN

- 4• Om de voorwielen te monteren, duwt u hendel A omlaag en steekt u het wiel naar binnen, zoals de afbeelding toont, tot u de klik hoort.
- 5• Om de achterwielen te monteren steekt u de wielen naar binnen, zoals de afbeelding toont, tot u de klik hoort.
- 6• Om de mand te monteren, drukt u op de knoppen om de stang van de mand naar buiten te trekken.
- 7• Steek de stang in het stoffen gedeelte van de mand. Plaats de stang met mand in de betreffende zitting, tot u de klik hoort.
- 8• Plaats de voorste sleuven van de mand rond de haken aan de zijkanten, onder de zitting van de wandelwagen, zoals de afbeelding toont.

VOORZETSTUK

- 9• De wandelwagen heeft twee sluitdoppen op de armleuningen. Om het voorzetstuk te bevestigen moeten deze doppen eerst worden weggenomen (bewaar de doppen voor wanneer u de wandelwagen zonder voorzetstuk wilt gebruiken). Om de doppen te verwijderen drukt u op de knop onder de armleuning en trekt u op hetzelfde moment de dop naar buiten (doe dit voor beide armleuningen).
- 10• Om het voorzetstuk te monteren drukt u gelijktijdig op de knoppen en steekt u het voorzetstuk in de zitting van de armleuningen, zoals de afbeelding toont, tot u de klik hoort. Het voorzetstuk zal zich nu in de tweede positie (2) bevinden.
- 11• Om het voorzetstuk in de eerste positie (1) te zetten drukt u opnieuw op de knoppen onder de armleuningen en drukt u op hetzelfde moment het voorzetstuk in de richting van de wandelwagen.
- 12• Om het voorzetstuk weg te nemen drukt u op de twee knoppen onder de armleuningen en trekt u het voorzetstuk op hetzelfde moment in buitenwaartse richting (het voorzetstuk zal in de tweede positie geblokkeerd worden). Druk opnieuw op de knoppen en trek het voorzetstuk naar buiten. Het is mogelijk het voorzetstuk slechts aan één kant te openen, zodat het al iets grotere kind makkelijker erin en eruit kan.

KAP

- De kap heeft een rits voor de bevestiging van het regenscherm of het muggenscherm met rits (zie de Accessoires).
- 13• Om de kap te monteren duwt u de aansluitpunten omlaag, tot u de klik hoort, zoals de afbeelding toont.
 - 14• Knoop de kap vast, zoals de afbeelding toont, aan de binnenkant van de armleuning en aan de rugleuning van de wandelwagen.
 - 15• Om de kap te openen duwt u de passer omlaag. De kap kan schuin geplaatst worden door de schuine stand van de rugleuning te volgen.
 - 16• Om de kap weg te nemen knoopt u hem los van de wandelwagen, ontspant u de passers en zet u de lipjes van de aansluitpunten omhoog door ze in binnenwaartse richting van de wandelwagen te duwen.
 - 17• Dankzij de omkeerbare bevestiging kan de kap ook gemonteerd worden aan de zijde die tegengesteld is aan de stuurstang. Voordat u de kap wegneemt om hem om te draaien, sluit u de kap en plaatst u hem volledig naar voren om de aansluitpunten te draaien. Vervolgens haalt u de kap los en monteert u hem aan de tegengestelde zijde. U kunt de aansluitpunten ook met de hand draaien.

DEKEN

- 18• Om de deken vast te maken, maakt u de rits ervan vast aan die van de benensteun, zoals de afbeelding toont. Sla de deken om op het voorzetstuk en bevestig hem zoals de afbeelding toont.

REGENSCHERM

- 19• Om het regenscherm te monteren moet u de rits ervan met die van de kap verenigen.
- 20• Plaats het elastiek naast de wandelwagen, zoals de afbeelding toont, en knoop de wagen vast aan het regenscherm.
- 21• Bevestig het lage elastiek van het regenscherm aan het wiel.
- 22• Het praktische regenscherm kan omlaag geplaatst worden, door de rits te openen, en blijft aan de wandelwagen bevestigd dankzij de elastieken.
- 23• Dit regenscherm is bestudeerd om ook gebruikt te worden wanneer het autozitje Primo Viaggio

op de wandelwagen bevestigd is, en garandeert volledige bescherming.

- Gebruik het regenscherm niet in een gesloten ruimte en controleer altijd of het kind het niet te warm heeft.
- Plaats het PVC-regenscherm niet nabij warmtebronnen en pas op voor sigaretten.
- Controleer of het regenscherm geen enkel bewegend mechanisme van het onderstel of van de wandelwagen belemmert.
- Verwijder het regenscherm altijd voordat u het onderstel of de wandelwagen sluit.
- Reinigen met een spons met zeepsop, zonder reinigingsproducten te gebruiken.

REM

- 24• Om de wandelwagen te remmen, duwt u met de voet de stang omlaag die boven de achterwielen geplaatst is. Om de remmen te deblokken gaat u in omgekeerde volgorde te werk. Activeer altijd de rem wanneer u stilstaat.

VEILIGHEIDSGORDEL

- 25• A: Controleer of de riem correct bevestigd is, door te duwen zoals de afbeelding toont. B: Koppel de riem vast door te werk te gaan zoals de afbeelding toont.
- 26• Om de riem los te koppelen drukt u aan beide zijden van de gesp en trekt u op hetzelfde moment de taillieriem in buitenwaartse richting.
- 27• De nieuwe veiligheidsriem van vandaag is nog makkelijker in het gebruik, dankzij het "los-vast"-systeem. Inderdaad, voordat u de riem vastmaakt, bevestigt u het gespje aan de rugleuning, door het lipje in de doorgaande opening te steken, zoals de afbeelding toont; nadat u de riem vervolgens aan het kind bevestigd heeft maakt u het gespje los van de rugleuning, zodat het kind zich vrijer kan bewegen. De gesp moet onder de schouders van het kind blijven.

INSTELLING BENENSTEUN

- 28• De benensteun kan in drie standen worden gezet. Om de benensteun omlaag te plaatsen trekt u de twee hendeltjes aan de zijkanten omlaag en op hetzelfde moment plaatst u de benensteun omlaag. Om de benensteun omhoog te plaatsen duwt u de steun omhoog tot u de klik hoort.

INSTELLING RUGLEUNING

- 29• De rugleuning kan in vier standen worden gezet. Om de rugleuning omlaag te plaatsen tilt u de handgreep op en zet u de rugleuning op hetzelfde moment vast in de gewenste stand. Om de rugleuning omhoog te plaatsen duwt u hem omhoog.

ZWENKWIELEN

- 30• Om van de voorwielen zwenkwieLEN te maken moet u de hendel omlaag plaatsen, zoals de afbeelding toont. Om de wielen weer vast te zetten draait u de hendel tegen de wijzers van de klok in.

FLESJESHOUDER AAN ZIJKANTEN

- 31• De wandelwagen is uitgerust met twee flesjeshouders aan de zijkanten, die weggewerkt of uitgetrokken kunnen worden. Om de flesjeshouder naar buiten te trekken tilt u het bovenste deel omhoog en het onderste omlaag, zoals de afbeelding toont.
- 32• Draai de schijf naar buiten en plaats de fles. Om de flesjeshouder te sluiten gaat u in omgekeerde volgorde te werk.

SLUITING

Voordat u de wandelwagen sluit, indien de kap aangebracht is, moeten de kompassen worden

losgezet en de eventueel omlaag geplaatste rugleuning omhoog geplaatst worden.

- 33• Het is mogelijk de wandelwagen met één hand te sluiten: breng de wandelwagen in positie zoals de afbeelding toont, trek aan het hendeltje, draai aan de knop en plaats de handgreep omlaag. De wandelwagen zal automatisch dichtgaan.
- 34• Controleer de correcte sluiting van de wandelwagen door naar de veiligheidshaken aan de zijkanten te kijken. De gesloten wandelwagen blijft zonder hulp overeind staan.

TRANSPORT

- 35• Wanneer de wandelwagen gesloten is, kan hij vervoerd worden dankzij de handgreep op de zijkant, zoals de afbeelding toont.

VERWIJDEREN VAN DE BEKLEDING

- 36• Om de bekleding van de wandelwagen te verwijderen, haakt u de aansluitpunten van de zak los van de armleuningen, zoals de pijlen tonen.
- 37• Maak de knopen van de zak aan de zijkant los, zoals de afbeelding toont. Neem de benenscheider van de gordel van onder de zitting weg.
- 38• Maak de knopen van de zak van de zitting los en trek aan de zak om hem los te maken van de haken van de benenscheider. Trek de zak in opwaartse richting los.

GANCIOMATIC SYSTEM

Het Ganciomatic Systeem is het praktische en snelle systeem dat u in staat stelt om de volgende, los verkrijgbare producten, die ook over een Ganciomatic Systeem beschikken, op de wandelwagen te bevestigen met behulp van de Ganciomatic aansluitpunten.

- Primo Viaggio: autozitje met basis, die van de basis kan worden losgekoppeld (de basis blijft in de auto). Het autozitje kan aan de Ganciomatic aansluitpunten van de wandelwagen bevestigd worden om het kind, zonder het te storen, met u mee te nemen.
- Navetta: het comfortabele reiswiegje wordt een kinderwagen door het aan de Ganciomatic aansluitpunten van de wandelwagen te bevestigen. Uitgerust met een instelbare kap en handgreep voor het vervoer beschikt de reiswieg over een systeem voor de luchtcirculatie en kan de rugleuning ingesteld worden. Beide instellingen vinden buiten de reiswieg plaats. Thuis kan de reiswieg schommelen als een heuse wieg en door de pootjes uit te trekken wordt het een echt kinderbedje.
- Porte-Enfant GM: praktisch en licht om het kind met de hand met u mee te nemen. De Porte-Enfant GM wordt een kinderwagen door het aan de Ganciomatic aansluitpunten van de wandelwagen te bevestigen. Omdat het niet over een eigen kap beschikt, wordt gebruik gemaakt van de omkeerbare kap van de wandelwagen. Wanneer het kind groter is, kan de voering in een tweede slaapzak met dekenvoering veranderd worden, die op de wandelwagen kan worden gemonteerd.

GANCIOMATIC AANSLUITPUNTEN VAN DE WANDELWAGEN

- 39• Om de Ganciomatic aansluitpunten van de wandelwagen omhoog te plaatsen, tilt u de zak op in de hoeken van de zitting en draait u de twee aansluitpunten omhoog tot de klik.
- 40• Om de Ganciomatic aansluitpunten van de wandelwagen omlaag te plaatsen, trekt u het hendeltje in buitenwaartse richting en draait u op hetzelfde moment de aansluitpunten omlaag, zoals de afbeelding toont.

A3 + PRIMO VIAGGIO

- 41• Om het autozitje op de wandelwagen te bevestigen gaat u als volgt te werk:
 - rem de wandelwagen;
 - verwijder de kap van de wandelwagen;
 - plaats de rugleuning van de wandelwagen volledig omlaag;
 - plaats de Ganciomatic aansluitpunten van de wandelwagen omhoog;
 - Breng het autozitje in positie in de richting van de moeder en druk het omlaag tot u de klik hoort.
 - Het wordt aangeraden het voorzetstuk van de wandelwagen niet te verwijderen, wanneer u het autozitje bevestigt, en te controleren of het in de eerste positie staat.
 - Om het autozitje los te maken van de wandelwagen, raadpleegt u de handleiding met instructies ervan.

A3 + NAVETTA

- 42• Om de reiswieg Navetta op de wandelwagen te bevestigen, gaat u als volgt te werk:
 - rem de wandelwagen;
 - verwijder de kap van de wandelwagen;
 - plaats de rugleuning van de wandelwagen volledig omlaag;
 - plaats de Ganciomatic aansluitpunten van de wandelwagen omhoog;
 - verwijder het voorzetstuk en breng de bijgeleverde doppen aan om de armleuningen van de wandelwagen af te sluiten;
 - til de benensteun van de wandelwagen op in de hoogste positie;
 - neem de handgreep van de reiswieg Navetta beet;
 - breng de Navetta in positie op de Ganciomatic aansluitpunten van de wandelwagen en houd het hoofdeinde van de reiswieg aan de zijde die tegengesteld is aan de stuurstand van de wandelwagen;
 - druk met beide handen op de zijkanten van de Navetta, tot u de klik hoort.
 - Om de reiswieg Navetta los te koppelen van de wandelwagen, raadpleegt u de instructiehandleiding van de wandelwagen.

A3 + PORTE-ENFANT GM

- 43• Om de Porte-Enfant GM op de wandelwagen te bevestigen, gaat u als volgt te werk:
 - rem de wandelwagen;
 - verwijder de kap van de wandelwagen indien deze aan de zijde van de rugleuning bevestigd is;
 - plaats de rugleuning van de wandelwagen volledig omlaag;
 - plaats de Ganciomatic aansluitpunten van de wandelwagen omhoog;
 - verwijder het voorzetstuk en breng de bijgeleverde doppen aan om de armleuningen van de wandelwagen af te sluiten;
 - til de benensteun van de wandelwagen op in de hoogste positie;
 - monteer de kap op de wandelwagen aan de zijde die zich tegenover de stuurstang bevindt;
 - voordat u de Porte-Enfant GM op de wandelwagen met gemonteerde kap vastkoppelt (kap die aan de zijde gemonteerd is die tegengesteld is aan de stuurstang van de wandelwagen) dient u ervoor te zorgen dat de eerste helft van de kap omhoog geplaatst is, zodat het weefsel van de kap geen belemmering vormt tijdens de fase van vastkoppeling van de Porte-Enfant GM op de wandelwagen;
 - neem de handgrepen van de Porte-Enfant GM vast;
 - plaats het hoofdeinde van de Porte-Enfant GM in de richting van de kap van de wandelwagen (kap die aan de zijde gemonteerd is die tegengesteld is aan de stuurstang van de wandelwagen);
 - voer de Porte-Enfant GM tussen de tussen de

stuurstang van de wandelwagen door en schuif hem over de rugleuning tot de Ganciomatic aansluitpunten bereikt worden;

- druk met beide handen op de zijkanten van de Porte-Enfant GM, tot u de klik hoort.
- Om de Porte-Enfant GM van de wandelwagen los te koppelen, raadpleegt u de instructiehandleiding van de wandelwagen.

ACCESSOIRES

- 44• **Tas Verschoning:** Tas met matrasje voor de verschoning van de baby, kan aan de wandelwagen bevestigd worden.
- 45• **Zonnenscherm:** Parasol die aan de wandelwagen bevestigd kan worden.
- 46• **Regenscherm:** Regenscherm met rits, kan aan de kap met rits bevestigd worden
- 47• **Muggenscherm:** Muggenscherm met rits, kan aan de kap met rits bevestigd worden.
- 48• **Porte-Enfant Soft:** praktische zak met voering voor het handmatige vervoer van de baby, die in een commode veranderd kan worden. Door hem aan de wandelwagen te bevestigen, wordt het een kinderwagen, gebruik makend van de omkeerbare kap van de wandelwagen. Wanneer de baby groter is, kan er een tweede zak met voering van gemaakt worden die op de wandelwagen kan worden gemonteerd.
 - Om de Porte-Enfant Soft op de wandelwagen te bevestigen, raadpleegt u de handleiding met instructies ervan.

REINIGING EN ONDERHOUD

Uw product behoeft een minimum aan onderhoud. Reiniging en onderhoud mogen alleen uitgevoerd worden door volwassenen.

- Het wordt geadviseerd alle bewegende delen schoon te houden en zonodig te smeren met lichte olie.
- Droog de metalen delen van het product, om roestvorming te voorkomen.
- Reinig regelmatig de plastic delen met een vochtige doek, gebruik geen oplosmiddelen of gelijkaardige producten.
- Reinig het doek met een borstel om vuil te verwijderen.
- Houd de wielen schoon van stof en zand.
- Bescherm het product tegen de weersomstandigheden, water, regen of sneeuw; de continue en langdurige blootstelling aan zonlicht kan een kleurverandering van vele materialen veroorzaken.
- Bewaar het product op een droge plek.
- Om de zak te wassen, volgt u onderstaande aanwijzingen op.



VEILIGHEID

LET OP

- GEBRUIK ALTIJD DE VEILIGHEIDSHORDELS MET 5 BEVESTIGINGSPUNTEN.
- LAAT UW KIND NOOIT ZONDER TOEZICHT ACHTER.
- HET KAN GEVAARLIJK ZIJN ACCESSOIRES TE GEBRUIKEN DIE NIET GOEDGEKEURD ZIJN DOOR DE FABRIKANT.
- VERMIJD HET UW VINGERS IN DE MECHANISMEN TE STEKEN.
- DE MONTAGEWERKZAAMHEDEN MOETEN DOOR VOLWASSENEN WORDEN UITGEVOERD.
- GEBRUIK HET PRODUCT NIET INDIEN ER GEBROKEN ONDERDELEN ZIJN OF INDIEN ER ONDERDELEN

ONTBREKEN.

- BIJ STILSTAND ALTIJD DE REMMEN INSCHAKELEN.
- GEBRUIK HET PRODUCT NOOIT NABIJ EEN TRAP OF AFSTAPJES.
- HET WORDT AANGERADEN DE WANDELWAGEN NIET OP TE TILLEN DOOR HET AAN DE VOORRAND BEET TE NEMEN, OMDAT DIT ONDERDEEL NIET ONTWORPEN IS OM LASTEN TE VERDRAGEN. TIL DE WANDELWAGEN IN GEVAL VAN NOOD OP AAN DE ARMSTEUNEN.
- CONTROLEER DE CORRECTE VASTKOPPELING VAN HET AUTOZITJE, OF VAN DE KINDERWAGEN, AAN DE WANDELWAGEN.

VEILIGHEIDSNORMEN

Om de veiligheidsgordel vast te maken steekt u de riemen naar binnen en steekt u de twee uiteinden van de taillieriem in de gesp. Controleer altijd of de klik van de sluiting plaatsgevonden heeft.

Om de veiligheidsgordel los te maken drukt u op de zijkanten van de gesp en trekt u op hetzelfde moment de taillieriem in buitenwaartse richting los. Pakken en/of accessoires maken het product instabiel. Het wordt aangeraden de mand met niet meer dan 5 kg te laden.

Wees bedacht op het risico dat gevormd wordt door vuur en andere belangrijke warmtebronnen, zoals elektrische straalkachels, gaskachels enz, die zich in de onmiddellijke nabijheid van het product bevinden. Controleer altijd of het autozitje, of de kinderwagen, goed vastgekoppeld zijn aan de haken van het Ganciomatic systeem van de wandelwagen.

- **FONTOS:** a használat előtt figyelmesen olvassák el az utasításokat és azokat őrizték meg a későbbiekben történő tanulmányozás céljából.
- A Peg Perego az ebben a kiadásban ismertetett modelleknél műszaki vagy kereskedelmi jellegű okokból kifolyólag bármikor végrehajthat módosításokat.



Peg Perego R.t. ISO 9001 tanúsítvánnyal rendelkezik.

A tanúsítvány a vállalati munkamódszer rendszerezettségének és az abban való bizalomnak a garanciáját kínálja az ügyfeleknek és a fogyasztóknak.

VEVŐSZOLGÁLAT

Ha véletlenül a modell részei elvesznek vagy károsodnak, akkor csak eredeti Peg Perego alkatrészeket használjon! Az esetleges javítások, cserék, a termékekkel kapcsolatos információk valamint az eredeti alkatrészek és tartozékok értékesítése ügyében vegye fel a kapcsolatot a Peg Perego Vevőszolgálatával:
tel.: 0039-039-60.88.213,
fax: 0039-039-33.09.992, a
e-mail: assistenza@pegperego.it,
www.pegperego.com

A Peg Perego a fogyasztóinak rendelkezésére áll minden igényük legjobb kielégítése céljából. Ehhez az ügyfeleink véleményének megismerése számunkra rendkívül fontos és értékes. Ezért nagyon hálásak lennénk, ha a termékünk használatbavétele után kitöltötené a FOGYASZTÓ ÉRTÉKELÉSE KÉRDŐÍVET, amelyet az alábbi internet címen talál meg: www.pegperego.com/SSCo.html. Ott feltüntetheti az esetleges észrevételeit vagy ötleteit.

HASZNÁLATI UTASÍTÁS

KINYITÁS

- 1• A sportkocsi kinyitása előtt vegyék ki a kapcsok védődugóit az ábra szerint, máskülönben nem nyílik ki helyesen a sportkocsi.
- 2• A sportkocsi csak egy kézzel is kinyitható: helyezték el a sportkocsit az ábra szerint, húzzák ki a kart, forgassák el a gombot és emeljék meg a fogantyút, ekkor a sportkocsi automatikusan kinyílik.
- 3• Ellenőrizték a sportkocsi helyes kinyitását az oldalsó kapcsoknál.

A SPORTKOCSI ÖSSZEÁLLÍTÁSA

- 4• Az elülső kerekek felszereléséhez engedjék le az A kart és tolják be a kerekeket kattanásig az ábra szerint.
- 5• A hátsó kerekek felszereléséhez tolják be a kerekeket kattanásig az ábra szerint.
- 6• A kosár felszereléséhez nyomják be a nyomógombokat a kosár rúdjának kihúzása érdekében.
- 7• Vezessék be a rudat a kosár szövetanyagába. Illesszék be a rudat a kosárral együtt kattanásig a mélyedésébe.
- 8• Illesszék a kosár elülső beakasztó nyílásait a sportkocsi ülése alatt elhelyezett, oldalsó kapcsokba az ábra szerint.

BIZTOSÍTÓPÁNT

- 9• A sportkocsi a kartámláira illesztett

záródugókkal rendelkeznek; azokat a biztosítópánt beakasztásához először el kell távolítani ([őrizték meg a dugókat arra az esetre, amikor a sportkocsit biztosítópánt nélkül kívánják használni). A dugók levételéhez nyomják meg a kartámla alatt található gombot és ezzel egyidejűleg húzzák le a dugót (ezt mindkét kartámlánál hajtják végre).

- 10• A biztosítópánt felszereléséhez egyidejűleg nyomják meg a nyomógombokat és vezessék be kattanásig a kartámlák mélyedésébe az ábra szerint; a biztosítópánt a második pozícióban állítódik be (2).
- 11• A biztosítópántnak az első pozícióban való beállításához (1) ismét nyomják meg a kartámlák alatt lévő nyomógombokat és egyidejűleg tolják a biztosítópántot a sportkocsi irányába.
- 12• A biztosítópánt levételéhez nyomják meg a kartámlák alatt lévő két nyomógombot és egyidejűleg húzzák a biztosítópántot a kültér irányába (a biztosítópánt rögzödni fog a második pozícióban); ismét nyomják be a nyomógombokat és húzzák ki a biztosítópántot. A biztosítópánt kinyitható csak az egyik oldalán a már nagyobb gyermek beszállásának és kiszállásának megkönnyítéséhez.

KOCSITET[Ő

- A kocsitető czipzárral van ellátva a czipzáras esővédő vagy szűnyogháló felerősítéséhez (lásd Tartozékok Termékskálája).
- 13• A kocsitető felerősítéséhez nyomják lefelé az illesztőkapcsokat kattanásig az ábra szerint.
 - 14• Gombolják be a kocsitetőt az ábra szerint a sportkocsi kartámlájának belsején és a háttámláján.
 - 15• A kocsitető kifeszítéséhez nyomják lefelé a támaszkart. A kocsitető a háttámla dőlésének irányában lehajtható.
 - 16• A kocsitető levételéhez azt le kell gombolni a sportkocsiról, kiengedni a támaszkarokat és felhúzni az illesztőkapcsok füleit úgy, hogy azokat közben nyomják a sportkocsi belseje felé.
 - 17• Az átfordítható kapocsnak köszönhetően a kocsitető a kézikormánnyal ellentétes oldalra is felszerelhető. Mielőtt a megfordítás céljából levették a kocsitetőt, azt csukják össze és vigyék teljesen előre az illesztőkapcsok elforgatásához, majd vegyék le és az ellentétes oldalra szereljék vissza; a kapcsokat kézzel is elforgathatják.

TAKARÓ

- 18• A takaró felerősítéséhez húzzák össze az azon található czipzár a lábtartó czipzárjával az ábra szerint. Hajtsák rá a takarót a biztosítópántra és rögzítsék az ábra szerint.

ES[ŐVÉD[Ő

- 19• Az esővédő felerősítéséhez az esővédő és a kocsitető czipzárjának összehúzósa szükséges.
- 20• Vezessék be a gumiszalagot a sportkocsi oldalán, az ábra szerint és gombolják azt az esővédőhöz.
- 21• Rögzítsék az esővédő legelső gumiszalagját a kerékhez.
- 22• A praktikus esővédő alkalmas arra, hogy a czipzár lehúzásával lenyissák úgy, hogy a gumiszalagok segítségével rögzítve maradjon a sportkocsihoz.
- 23• Ezt az esővédőt a teljes védelem biztosítása érdekében arra az esetre is tervezték, amikor a Primo Viaggio autós gyerekülést kapcsolják a sportkocsira.
 - Ne használják az esővédőt zárt helyiségekben és mindig ellenőrizték, hogy a gyermek ne meledjen ki.
 - Ne helyezték a PVC-ből készült esővédőt hőforrások közelébe és dohányzás esetén vigyázzanak.

- Gy[ő]z[ő]djenek meg arról, hogy az es[ő]véd[ő] nem ütközik a kocsváz vagy a sportkocsi egyik mozgásban lév[ő] szerkezetével sem.
- Mindig vegyék le az es[ő]véd[ő]t, mielőtt összecsukják a kocsvázat vagy a sportkocsit.
- Szivaccsal és szappanos vízzel, mosószer alkalmazása nélkül mossák le.

FÉK

- 24• A sportkocsi fékezéséhez lábbal engedjék le a hátsó kerekekre helyezett rudat. A fékek kioldásához az ellenkező irányban járjanak el. Álló helyzetben mindig használják a féket.

BIZTONSÁGI ÖV

- 25• A: Gy[ő]z[ő]djenek meg arról, hogy a vállpánt helyesen be van-e vezetve oly módon, hogy nyomják azt be az ábra szerint. B: Kapcsolják be az övet az ábra szerint.
- 26• Az öv kikapcsolásához nyomják be a csat oldalait és egyidej[ő]leg húzzák a kültér irányába a derékövet.
- 27• Mától kezdve egyszerűbb az új biztonsági öv viselete a "kattintsd be és kattintsd ki" rendszernek köszönhetően. Valóban, az öv bekapcsolása előtt kattinsza be a kis csatot a háttámlához oly módon, hogy vezesse be a nyelvecskét a megfelelő nyílásba az ábra szerint; majd miután bekapcsolta az övet a gyermekén, kattintsza le azt a háttámláról a gyermek szabad mozgásának lehetővé tételéhez. A kis csatnak a gyermek vállai alatt kell maradnia.

LÁBTARTÓ BEÁLLÍTÁSA

- 28• A lábtartó három pozícióba állítható. A lábtartó leengedéséhez húzzák lefelé a két oldalsó kart és egyidej[ő]leg engedjék le a lábtartót. A lábtartó felemeléséhez azt tolják felfelé kattanásig.

HÁTTÁMLA BEÁLLÍTÁSA

- 29• A háttámla négy pozícióba dönthet[ő]. A háttámla leengedéséhez emeljék meg a kézikart és egyidej[ő]leg engedjék le a háttámlát majd a kívánt pozícióban rögzítsék. A háttámla felemeléséhez azt tolják felfelé.

BOLYGÓKEREKEK

- 30• Az el[ő]ls[ő] kerekek bolygókerékekkel alakításához a kar leengedése szükséges az ábra szerint. A rögzítésükhöz az ellentétes irányban mozdítsák el a kart.

OLDALSÓ ITALTARTÓK

- 31• A sportkocsi két oldalsó, rejtett, szükség esetén kihúzható italtartóval rendelkezik. Az italtartó kihúzásához emeljék fel a felső részt és engedjék le az alsó részt az ábra szerint.
- 32• Fordítsák el a lemezt a kültér irányába és helyezték rá az italt. Az italtartó összecsukásához az ellentétes irányban járjanak el.

ÖSSZECUKÁS

A sportkocsi összecsukása előtt engedjék ki a támaszkarokat, amennyiben a kocsitető rá van szerelve, és ha a háttámla le van eresztve, akkor azt emeljék fel.

- 33• A sportkocsi csak egy kézzel is összecsukható: helyezték el a sportkocsit az ábra szerint, húzzák ki a kart, forgassák el a gombot és engedjék le a fogantyút, ekkor a sportkocsi automatikusan összecsukódik.
- 34• Ellenőrizzék a sportkocsi helyes összecsukását az oldalsó biztonsági kapcsoknál. Az összecsukott sportkocsi egymagában is megáll.

SZÁLLÍTÁS

- 35• A sportkocsi összecsukott állapotban az oldalsó fogantyúnak köszönhetően szállítható az ábra

szerint.

HUZAT LEVÉTELE

- 36• A sportkocsi huzatának levételéhez akasszák le a zsák illesztőkapcsait a kartámlákról, mint ahogy azt a nyílak jelzik.
- 37• Gombolják le oldalt a zsák gombjait az ábra szerint. Húzzák ki az öv lábválasztó részét az ülés alól.
- 38• Gombolják le a zsák gombjait az ülésről és emeljék meg a zsákot ahhoz, hogy az lehúzható legyen a lábtartó kapcsairól. Húzzák le a zsákot felülről.

GANCIOMATIC SYSTEM

A Ganciomatic System egy olyan praktikus és gyors rendszer, amely a Ganciomatic kapcsoknak köszönhetően lehetővé teszi az alábbi, ugyancsak Ganciomatic System-mel felszerelt, külön megvásárolható termékeknek a sportkocsira történő rákapcsolását.

- **Primo Viaggio:** autós gyerekülés talppal, a talpról a gyerekülés lekapcsolható (a talp az autóban marad) és a sportkocsi Ganciomatic kapcsaihoz erősíthető a gyermek zavarmentes szállításához.
- **Navetta:** a kényelmes mélykocsi a sportkocsi Ganciomatic kapcsaihoz erősítve babakocsivá alakul. Lehajtható kocsitetővel és szállító fogantyúval rendelkezik, a mélykocsi belsejében a légkeringés-szabályozó rendszer és a háttámla dőlésszöge kívülről beállítható. Otthon úgy ringatható, mint egy bölcső és a lábak kihúzásával egy igazi kiságygá alakul.
- **Porte-Enfant GM:** praktikus és könnyű a gyermek kézi szállításához, amely a sportkocsi Ganciomatic kapcsaihoz erősítve babakocsivá alakul, és minekután nincs felszerelve saját kocsitetővel, ezért a sportkocsi megfordítható kocsitetőjét lehet felhasználni. Amikor a gyermek nagyobb lesz, akkor a bélése egy második bélelt, takaróval ellátott zsákká alakítható, amely a sportkocsira alkalmazható.

GANCIOMATIC KAPCSOK A SPORTKOCSIN

- 39• A sportkocsi Ganciomatic kapcsainak felemeléséhez húzzák fel a zsákot az ülés sarkainál és forgassák felfelé a két kapcsot kattanásig.
- 40• A sportkocsi Ganciomatic kapcsainak leengedéséhez húzzák a kültér irányába a kart és ezzel egyidej[ő]leg forgassák lefelé a kapcsokat az ábra szerint.

A3 + PRIMO VIAGGIO

- 41• Az autós gyerekülésnek a sportkocsira történő kapcsolásához szükséges:
- a sportkocsi lefékezése;
 - a sportkocsi tetejének levétele;
 - a sportkocsi háttámlájának teljes lehajtása;
 - a sportkocsi Ganciomatic kapcsainak felemelése;
 - az autós gyerekülésnek a mama irányába történő beállítása és lefelé nyomása kattanásig.
 - Nem ajánlatos a biztosítópánt levétele a sportkocsiról akkor, amikor az autós gyerekülést bekapcsolják és győződjenek meg arról, hogy a biztosítópánt az első pozícióban található.
 - Az autós gyerekülés sportkocsiról történő lekapcsolásához tanulmányozzák az ahhoz tartozó használati utasítást.

A3 + NAVETTA

- 42• A Navetta mélykocsinak a sportkocsira történő kapcsolásához szükséges:
- a sportkocsi lefékezése;
 - a kocsitető levétele a sportkocsiról;

- a sportkocsi háttámlájának teljes lehajtása;
- a sportkocsi Ganciomatic kapcsainak felemelése;
- a biztosítópánt eltávolítása és a tartozékként átadott dugók beillesztése a sportkocsi kartámláinak összecsucskásához;
- a sportkocsi lábtartójának a legmagasabb pozícióba történő megemelése;
- a Navetta fogantyújának megfogása;
- a Navetta elhelyezése a sportkocsi Ganciomatic kapcsain úgy, hogy a mélykocsi fejrésze a sportkocsi kézikormányával ellentétes oldalra essen;
- a Navetta oldalainak lefelé nyomása mindkét kézzel kattanásig.
- A Navetta mélykocsinak a sportkocsiról történő lekapcsolásához tanulmányozzák az ahhoz tartozó használati utasítást.

A3 + PORTE-ENFANT GM

43. A Porte-Enfant GM sportkocsira történő rákapcsolásához szükséges:
- a sportkocsi lefékezése;
 - a kocsitető levétele a sportkocsiról, ha a kocsitető a háttámla felőli oldalon van elhelyezve;
 - a sportkocsi háttámlájának teljes leengedése;
 - a sportkocsi Ganciomatic kapcsainak felemelése;
 - a biztosítópánt eltávolítása és a tartozékként átadott dugók beillesztése a sportkocsi kartámláinak összecsucskásához;
 - a sportkocsi lábtartójának a legmagasabb pozícióba emelése;
 - a kocsitető felszerelése a sportkocsira a kézikormányval ellentétes oldalon;
 - mielőtt a kocsitetővel felszerelt sportkocsira rákapcsolnák a Porte-Enfant GM-t (a kocsitető a sportkocsi kézikormányával ellentétes oldalra van felszerelve), gondoskodjanak arról, hogy felemeljék a kocsitető első felrészét azért, hogy a szövetével ne akadályozzák a Porte-Enfant sportkocsira történő rákapcsolását;
 - a Porte-Enfant GM szállítófogantyúinak megfogása;
 - a Porte-Enfant GM fejrészének a sportkocsi tető irányába történő beállítása (a kocsitető a sportkocsi kézikormányával ellentétes oldalra van felszerelve);
 - a Porte-Enfant GM átvezetése a sportkocsi kézikormányán keresztül a háttámlán csúsztatva addig, amíg a Ganciomatic kapcsok össze nem találkoznak;
 - a Porte-Enfant GM oldalainak lefelé nyomása mindkét kézzel kattanásig.
 - A Porte-Enfant GM-nek a sportkocsiról történő lekapcsolásához tanulmányozzák az ahhoz tartozó használati utasítást.

KIEGÉSZÍTŐK TERMÉKSKÁLÁJA

44. Pelenkázó Táska: Tásk a védőhuzattal együtt a baba pelenkázásához, amely a sportkocsira akasztható.
45. Napellenző: A sportkocsira illeszthető napellenző.
46. Esővédő: Czizpáras esővédő, amely a czizpáras kocsitetőre illeszthető.
47. Szúnyogháló: Czizpáras szúnyogháló, amely a czizpáras kocsitetőre illeszthető.
48. Porte-Enfant Soft: praktikus, bélelt zsák a baba kézi szállításához, amely pelenkázóvá alakítható. A sportkocsira erősítve, a sportkocsi tetőjének átfordításával babakocsivá alakul. Amikor a baba nagyobb lesz, akkor egy második bélelt, takaróval ellátott zsákká alakítható, amely a sportkocsira alkalmazható.
- A Porte-Enfant Soft-nak a sportkocsira történő kapcsolásához tanulmányozzák az ahhoz tartozó használati utasítást.

TISZTÍTÁS ÉS KARBANTARTÁS

- A termék minimális karbantartást igényel. A tisztító és karbantartó műveleteket csak felnőttek végezhetik.
- Valamennyi mozgó rész tisztántartása javasolt, és amennyiben az szükséges, olajjal vékonyan kenjék be azokat.
 - Szárítsák meg a termék fémből készült részeit a rozsdásodás megelőzése céljából.
 - Egy nedves törülköhával rendszeresen tisztítsák meg a műanyagból készült részeket, ne használjanak oldószereket vagy egyéb hasonló termékeket.
 - A szövetrészeket keféljék le a por eltávolításához.
 - Portól és homoktól tartsák tisztán a kerekeket.
 - Óvják a terméket a légköri hatóerőktől, víztől, esőtől vagy hótól; a folytonos és hosszadalmas napsütésnek való kitétel sok alapanyagban színváltozást okozhat.
 - Száraz helyen tárolják a terméket.
 - A zsák mosásánál tartsák be az alábbi útmutatást.



BIZTONSÁG

VIGYÁZAT

- MINDIG 5 PONTOS BIZTONSÁGI ÖVET HASZNÁLJANAK.
- NE HAGYJA SOHA GYEREKÉT FELÜGYELET NÉKLÜL.
- VESZÉLYES LEHET OLYAN ESZKÖZÖK ALKALMAZÁSA, MELYET A GYÁRTÓ NEM HAGYOTT JÓVÁ.
- AZ ÚJJÁT SEMMILYEN KÖRÜLMÉNYEK KÖZT NE TEGYE A GÉPEZETBE.
- A FELSZERELÉST NAGYKORÚNAK KELL VÉGEZNIÉ.
- AMENNYIBEN TÖRÉST ÉSZLEL VAGY ALKATRÉSZEK HIÁNYOZNAK, NE HASZNÁLJA A TERMÉKET.
- MEGÁLLÁSKOR MINDIG HÚZZA BE A FÉKEKET.
- NE HASZNÁLJÁK A TERMÉKET LÉPCSŐ VAGY LÉPCSŐFOKOK KÖZELÉBEN.
- NEM AJÁNLATOS A HOMLOKVÉDŐNÉL MEGMARKOLVA FELEMELNI A SPORTKOCSIT, MERT AZT NEM TERHELÉSEK ELBÍRÁSÁRA TERVEZTÉK. SZÜKSÉG ESETÉN A KARTÁMLÁK ALATT MEGFOGVA EMELJÉK FEL A SPORTKOCSIT.
- ELLENŐRIZZÉK AZ AUTÓS GYEREKÜLÉS VAGY A BABAKOCSI HELYES KAPCSOLÓDÁSÁT A SPORTKOCSIHOZ.

BIZTONSÁGI ELŐÍRÁSOK

A biztonsági öv bekapcsolásához vezessék be a vállpántot és illesszék be a deréköv két végződését a csatba. Mindig győződjenek meg arról, hogy megtörtént a záró kattanás.

A biztonsági öv kikapcsolásához nyomják be a csat oldalait és egyidejűleg húzzák a kültér irányába a derékövet.

Csomagok és/vagy tartozékok instabillá tehetik a terméket. Javasoljuk, hogy 5 kg-nál nagyobb súllyal ne rakják meg a kosarat.

Fordítson figyelmet a tűz, vagy egyéb hőforrások által képviselt veszélyre, mint radiátorok, gázkályhák, stb., melyek a termék közvetlen közelében vannak.

Győződjenek meg mindig arról, hogy az autós gyerekülés vagy a babakocsi jól kapcsolódik-e a sportkocsi Ganciomatic rendszerének kapcsaihoz.

SL•SLOVENŠČINA

- POMEMBNO: skrbno preberite navodila pred uporabo in jih shranite, da jih boste lahko še kdaj prebrali.
- Peg Perego se lahko kadarkoli odloči, da bo spremenil modele, objavljene v katalogu, najsi bo to zaradi tehničnih ali tržnih razlogov.



Peg Perego S.p.A. ima certifikat ISO 9001. Certifikat za stranke in porabnike pomeni garancijo transparentnosti in zaupanja v delo podjetja.

POMOČ UPORABNIKOM

Če izgubite ali poškodujete sestavni del izdelka, uporabite izključno originalne rezervne dele Peg Perego. Za morebitna popravila, zamenjave, podatke o izdelkih, prodajo originalnih rezervnih delov in dodatkov, stopite v stik s centrom za pomoč uporabnikom Peg Perego:
tel.: 0039 (039) 60-88-213,
faks: 0039 (039) 33-09-992,
e-pošta: assistenza@pegperego.it,
www.pegperego.com

Peg Perego je vedno na voljo svojim strankam, da v kar največji meri izpolni njihove potrebe. Zato je za nas zelo pomembno, da poznamo mnenje svojih strank.

Hvaležni vam bomo, če si boste, ko boste uporabili naš izdelek, vzeli čas in izpolnili VPRAŠALNIK O ZADOVOLJSTVU STRANK, ki ga boste našli na naših spletnih straneh, na naslovu "www.pegperego.com/SSCo.html.en-UK", in nam sporočite vaše pripombe in predloge.

NAVODILA ZA UPORABO

ODPIRANJE

1. Preden odprete voziček, morate odstraniti dva zaščitna čepa zank, kot je prikazano na risbi, sicer se voziček ne bo pravilno odprl.
2. Voziček lahko odprete samo z eno roko: postavite ga, kot prikazuje risba, povlecite vzvod, zavrtite ročico in dvignite ročaj. Voziček se bo samodejno odprl.
3. Preverite, ali sta se varnostni bočni zanki pravilno odprli.

SESTAVLJANJE VOZIČKA

4. Da bi namestili sprednja kolesa, spustite vzvod A in nato vstavite kolo, kot kaže risba, dokler ne klikne.
5. Da bi namestili zadnji kolesi, ju vstavite, dokler ne klikneta.
6. Da bi namestili nakupovalno košaro, pritisnite gumba, da lahko izvlčete palico košarice.
7. Palico vstavite v tkanino košarice. Palico s košarico potisnite na njeno ležišče, dokler ne klikne.
8. Sprednji reži nakupovalne košare obesite na bočni obešali pod sedežem vozička, kot je prikazano na risbi.

SPREDNJA ZAPORA

9. Voziček ima natakknjene pokrovčke za zaključevanje ročajev; da bi pripeli sprednjo zaporo, jih je treba najprej odstraniti (pokrovčke shranite za primer, da bi hoteli spet uporabljati voziček brez sprednje zapore). Da bi pokrovčke odstranili, pritisnite gumb pod ročajem in sočasno izvlčite pokrovček (na obeh ročajih).
10. Da bi namestili sprednjo zaporo, sočasno pritisnite gumba in jo vstavite v ležišče ročajev,

kot je prikazano na risbi, dokler ne klikne; sprednja zapora se bo postavila v drugi položaj (2).

11. Da bi postavili sprednjo zaporo v prvi položaj (1), še enkrat pritisnite gumbe pod ročaji in sočasno potisnite sprednjo zaporo proti vozičku.
12. Da bi odstranili zaporo, pritisnite oba gumba pod nasloni za roke in jo hkrati potegnite navzven (zapora se bo ustavila v drugem položaju); še enkrat pritisnite gumba in izvlčite sprednjo zaporo. Zaporo je mogoče odpreti tudi samo na eni strani, tako da lahko otrok lažje spleza iz vozička in spet vanj, ko je večji.

STREHICA

- Na strehici je nameščena zadruga, tako da nanjo lahko pripnemo dežno prevleko ali mrežo proti komarjem z zadrgo (glejte Dodatke).
13. Da bi namestili strehico, navzdol potisnite priključke, dokler ne kliknejo, kot je prikazano na risbi.
 14. Strehico pripnite, kot je prikazano na risbi, na notranjo stran naslona za roke in na hrbtni naslon.
 15. Da bi napeli strehico, potisnite napenjalo navzdol. Strehico je mogoče nagibati v skladu z naklonom naslona.
 16. Da bi odstranili strehico, jo je treba odpeti z vozička, popustiti napenjalo in dvigniti jezičke priključkov, tako da jih potisnete proti notranjosti športnega vozička.
 17. Strehico je zaradi obrnljivega priključka mogoče namestiti tudi na nasprotno stran od ročaja. Preden odstranite strehico, da bi jo obrnili, jo zaprite in jo prestavite čisto naprej, da bi lahko zavrteli priključke. Nato jo spet namestite na nasprotno stran. priključke lahko obrnete tudi z rokami.

ODEJICA

18. A bi pripeli pokrivalo, ga z zadrgo zapnite na naslon za noge, kot je prikazano na risbi. Obrnite odevico na sprednji zapori in jo pritrdite, kot kaže risba.

DEŽNA PREVLEKA

19. Če želite namestiti dežno prevleko, jo morate zapeti z zadrgo na strehico.
20. Elastiko napnite okoli stranice vozička, kot prikazuje risba, in jo pripnite na dežno prevleko.
21. Spodnjo elastiko dežne prevleke pritrdite na kolo.
22. Zaradi elastik ostane lahko praktična dežna prevleka na vozičku, ko jo spustite, tako da odpnete zadrgo.
23. Izdelana je tako, da omogoča popolno zaščito tudi za avtosedež Primo Viaggio, ki bi bil pripet na voziček.
 - Dežne prevleke ne smete uporabljati v zaprtih prostorih. Vedno preverite, da otrok ni pregret.
 - Dežne prevleke iz polivinila nikoli ne puščajte ob virih toplote in pazite na prižgane cigarete.
 - Prepričajte se, da dežna prevleka ne ovira premikajočih se mehanizmov ogrođja ali vozička.
 - Preden ogrođje ali voziček zaprete, jo vedno odstranite.
 - Operite z gobo in milnico, ne uporabljajte detergentov.

ZAVORA

24. Da bi voziček zavrl, z nogo pritisnite navzdol prečko na zadnja kolesa. Da bi zavore odpustili, naredite nasprotno. Ko stojite na mestu, vedno zavrite.

VARNOSTNI PAS

25. A: Prepričajte se, da je naramnica pravilno vstavljena, kot je prikazano na risbi. B: Zapnite pas okoli pasu, kot je prikazano na risbi.
26. Da bi odpeli pas, pritisnite ob straneh sponke in

- sočasno jermenček okoli pasu potegnite navzven.
- 27• Novi varnostni pas je zaradi sistema "pripni in odpni" še lažje uporabljati. Preden pas zapnete, pripnite sponko na hrbtni naslon, tako da vstavite jeziček v ustrezno režo, kot je prikazano na risbi; ko zapnete pas otroku, ga odpnite z naslona, da se otrok lažje premika. Sponka mora ostati pod otrokovimi rameni.

NASTAVLJANJE NASLONA ZA NOGE

- 28• Naslon za noge je mogoče nastavitv v tri položaje. Da bi ga spustili, povlecite bočna vzvoda navzdol in ga sočasno potisnite navzdol. Da bi ga dvignili, ga potisnite navzgor, dokler ne klikne.

URAVNAVANJE HRBTNEGA NASLONA

- 29• Naslon lahko nastavite v štiri položaje: Da bi spustili hrbtni naslon, dvignite ročico navzgor in sočasno premaknite naslon v zeleni položaj. Da bi ga dvignili, ga potisnite navzgor.

VRTLJIVA KOLESNA

- 30• Da bi se sprednja kolesa vrtela, je treba spustiti vzvod, kot je prikazano na risbi. Da bi jih fiksirali, vzvod premaknite v drugo smer.

BOČNI DRŽALI ZA PIJAČO

- 31• Na vozičku sta dve bočni držali za pijačo, ki ju je mogoča izvleči po potrebi. Da bi držalo za pijačo izvlekli, dvignite zgornji del in spustite spodnji del, kot je prikazano na risbi.
- 32• Ploščico zavrtite navzven in nanjo postavite pijačo. Da bi zaprli držalo za pijačo, naredite nasprotno.

ZAPIRANJE

Ce je na vozičku stehica, morate sprostiti napenjalo, in ce je hrbtni naslon spuščten, ga morate dvigniti, preden želite voziček zapreti.

- 33• Voziček lahko odprete samo z eno roko: voziček postavite, kot je prikazano na risbi, povlecite vzvod, zavrtite ročico in spustite ročaj. Voziček se bo samodejno zaprl.
- 34• Preverite, ali sta se varnostni bočni zanki pravilno zaprli. Zaprt voziček bo stal sam.

PREVOZ

- 35• Ko je zaprt, lahko voziček brez težav prenašate, saj ima na boku ročaj.

SNEMANJE PREVLEKE

- 36• Da bi oprali prevleko iz blaga, jo odpnite z naslonov za roke, kot prikazujejo puščice.
- 37• Odpnite bočne gumbce, kot je prikazano na risbi. Izvlecite mednožni pas izpod sedeža.
- 38• Odpnite gumbce prevleke s sedeža in jo izvlecite, da bi sneli prevleko z zank naslona za noge. Prevleko snemite z zgoranje strani.

SISTEM GANCIOMATIC

Sistem Ganciomatic je praktični in hitri sistem, ki vam s priključki Ganciomatic omogoča, da na športni voziček pripnete naslednje izdelke, ki jih lahko kupite posebej in so tudi opremljeni s sistemom Ganciomatic.

- **Primo Viaggio:** avtosedež s podstavkom, odpne se s svojo podstavka (ta ostane v avtu) in se pripne na priključke Ganciomatic, tako da ga lahko prenašate, ne da bi zbudili otroka.
- **Navetta:** udobna košara se spremeni v športni voziček, ko jo pripnete na priključke Ganciomatic za voziček. Opremljena je z nastavljivo stehico in ročajem za prenašanje, ima sistem za uravnavanje pretoka zraka znotraj košare in naklona hrbtne naslona, ki ju je mogoče nastavljan od zunaj. Doma jo lahko uporabite kot zibko, če pa izvlečete nogice, se spremeni v pravo posteljice.

- **Porte-Enfant GM:** praktičen in lahek za ročno prenašanje otroka, ki se spremeni v košaro za voziček, ko ga pripnete na priključke Ganciomatic za voziček. Ker nima svoje stehice, nanj namestimo obrnljivo stehico vozička. Ko je otrok večji, se prevleka spremeni v dodatno podloženo vrečo z odejico, ki jo namestite na voziček.

PRIKLJUČKI GANCIOMATIC ZA VOZIČEK

- 39• Da bi dvignili priključke Ganciomatic na vozičku, na vogalih sedeža dvignite prevleko in priključka obrnite navzgor, dokler ne klikneta.
- 40• Da bi spustili priključke Ganciomatic na vozičku, vzvod povlecite navzven in priključke sočasno zavrtite navzdol, kot prikazuje risba.

A3 + PRIMO VIAGGIO

- 41• Da bi avtosedež pripeli na voziček, je treba:
- voziček zavreti;
 - z vozička odstraniti stehico;
 - naslon vozička spustiti v vodoravni položaj;
 - dvigniti priključke Ganciomatic na vozičku;
 - avtosedež postaviti tako, da je obrnjen proti staršu in ga potisniti navzdol, dokler ne klikne.
- Svetujemo vam, da sprednje zapore vozička ne odstranjujete, ko pripenjate avtosedež in da zagotovite, da je v prvem položaju.
- Da bi avtosedež sneli z vozička, preberite navodila za uporabo avtosedeža.

A3 + NAVETTA

- 42• Da bi pripeli košaro Navetta na športni voziček, je treba:
- zavreti voziček;
 - sneti stehico z vozička;
 - naslon vozička spustiti v vodoravni položaj;
 - dvigniti priključke Ganciomatic na vozičku;
 - odstraniti sprednjo zaporo in v nastale odprtine vstaviti priložene pokrovčke, da bi zaprli ročaje vozička;
 - dvigniti naslon za noge na vozičku v najvišji položaj;
 - prijeti ročaj Navetta;
 - postaviti Navetto na priključke Ganciomatic vozička, tako da je vzglavje košare nasproti ročaja vozička;
 - pritisniti z obema rokama ob straneh Navette, dokler priključki ne kliknejo.
- Da bi košaro Navetta sneli s športnega vozička, glejte njena navodila za uporabo.

A3 + PORTE-ENFANT GM

- 43• Da bi pripeli Porte-Enfant GM na športni voziček, je treba:
- zavreti voziček;
 - sneti stehico z vozička, če je na strani, kjer je naslon;
 - naslon vozička spustiti v vodoravni položaj;
 - dvigniti priključke Ganciomatic na vozičku;
 - odstraniti sprednjo zaporo in v nastale odprtine vstaviti priložene pokrovčke, da bi zaprli ročaje vozička;
 - dvigniti naslon za noge na vozičku v najvišji položaj;
 - namestiti stehico na voziček na nasprotni strani ročaja;
 - preden pripnete Porte-Enfant GM na voziček, ko je nameščena stehica (stehica je nameščena nasproti ročajavozička), je treba najprej dvigniti pol stehice, da se ne bi njeno blago zapletlo pri pripenjanju Porte-Enfant na voziček;
 - primite ročaje Porte-Enfant GM;
 - postavite vzglavje Porte-Enfant GM na stran, kjer je stehica športnega vozička (stehica je nameščena nasproti ročaja vozička);
 - Porte-Enfant GM morate prevleči skozi ročaj vozička, tako da ga zadržate po naslonu za hrbet, dokler ne pridejo nad priključke Ganciomatic;

- z obema rokama pritisnite ob straneh Porte-Enfant GM, dokler priključki ne kliknejo.
- Da bi odpeli Porte-Enfant GM s športnega vozička, preberite njegov priročnik z navodili.

DODATKI

- 44• **Torba za previjanje:** Torba s podlogo za previjanje otroka, ki jo je mogoče pripeti na voziček.
- 45• **Senčnik:** Senčnik, ki ga namestimo na voziček.
- 46• **Dežna prevleka:** Dežna prevleka z zadrgo, ki jo pripnemo na strehico z zadrgo.
- 47• **Mrežica proti komarjem:** Mrežica proti komarjem z zadrgo, ki jo pripnemo na strehico z zadrgo.
- 48• **Porte-Enfant Soft:** praktična podložena vreča za ročno prenašanje dojenčka, ki se spremeni v previjalno podlogo. Če jo namestite na voziček, se s strehico, ki jo je mogoče namestiti na obe strani vozička, spremeni v košaro. Ko je otrok večji, se spremeni v dodatno vrečo z odevjico, ki jo lahko uporabljate na športnem vozičku.
 - Da bi Porte-Enfant Soft pripeli na voziček, preberite priročnik za uporabo tega proizvoda.

ČIŠČENJE IN VZDRŽEVANJE

Izdelek ne potrebuje veliko vzdrževanja. Čistijo in vzdržujejo ga lahko samo odrasli.

- Svetujemo vam, da redno čistite vse premikajoče se dele in jih, če je to potrebno, podmažete z lahkim oljem.
- Kovinske dele obrišite do suhega, da ne bi zarjaveli.
- Plastične dele redno brišite z vlažno krpo. Ne uporabljajte topil ali drugih podobnih izdelkov.
- Blago skrtačite, da z njega odstranite prah.
- Na kolesčkih ne sme biti prahu ali peska.
- Izdelek zaščitite pred atmosferskimi vplivi, vodo, dežjem ali snegom; daljše izpostavljanje soncu lahko povzroči spremembo barve veliko materialov.
- Izdelek hranite v suhem prostoru.
- Za čiščenje vreče upoštevajte naslednja navodila.



VARNOST

POZOR

- VEDNO UPORABLJAJTE PETTOČKOVNE VARNOSTNE PASOVE.
- OTROKA NIKOLI NE PUŠČAJTE SAMEGA.
- UPORABLJANJE DODATNE OPREME, KI JE NI ODOBRILO PROIZVAJALEC, BI LAHKO BILO NEVARNO.
- V MEHANIŽME NE VTIKAJTE PRSTOV.
- IZDELEK MORAJO SESTAVITI ODRASLI.
- IZDELKA NE UPORABLJAJTE, ČE JE KATERI OD DELOV POČEN ALI ČE DELI MANJKAJO.
- KO STOJITE NA MESTU, VEDNO ZAVRITE VOZIČEK.
- IZDELKA NE UPORABLJAJTE V BLIŽINI STOPNIC.
- SVETUJEMO VAM, DA VOZIČKA NE DVIGATE ZA SPREDNJI DEL, SĄJ TA NI NAČRTOVAN TAKO, DA BI PRENEŠEL TOVRSTNE OBREMENITVE. ČE MORATE VOZIČEK DVIGNITI, GA PRIMITE POD NASLONI ZA ROKE.
- PREVERITE, DA STA AVTOSEDEŽ ALI KOŠARA PRAVILNO PRITRJENA NA VOZIČEK.

VARNOSTNI PREDPISI

Da bi pripeli varnostni pas, vstavite naramnice in konca pasu vtaknite v sponko. Vedno se prepričajte, da ste zaslišali klik, s katerim se sponka zapne. Da bi varnostni pas odpeli, pritisnite ob straneh sponke in sočasno pas potegnite navzven.

Paketi ali dodatki lahko ogrozijo stabilnost vozička. Svetujemo vam, da v nakupovalno košaro ne naložite za več kot 5 kg stvari. Ob odprtem ognju ali ogrevalnih telesih (električni radiatorji, plinske pečice itd.) bodite še posebej pozorni na nevarnost. Vedno se prepričajte, da sta avtosedež ali košara pravilno pripeta na zanke sistema Ganciomatic na vozičku.

- **ВАЖНО:** перед применением изделия внимательно прочтите инструкции, и храните их для использования в будущем.
- Пег Перего имеет право внести в любой момент изменения в модели, описанные в данном руководстве, по техническим или коммерческим причинам.



Peg Perego S.p.A. сертифицирована по
норме ISO 9001.

Сертификация гарантирует заказчикам и потребителям, что компания работает, соблюдая принципы гласности и доверия.

ОБСЛУЖИВАНИЕ

Если вы случайно потеряли или повредили какие-нибудь детали изделия, заменяйте их только фирменными запасными частями Пег Перего. Для ремонта, замены, получения сведений о продукции, приобретения фирменных запасных частей и принадлежностей обращайтесь в Сервисную службу Пег-Перего:

тел.: 0039-039-60.88.213,
факс: 0039-039-33.09.992,
e-mail: assistenza@pegperego.it,
www.pegperego.com

Фирма Пег Перего находится в распоряжении своих потребителей для того, чтобы наилучшим образом удовлетворить все их требования. Поэтому, для нас очень важно и ценно знать мнение наших заказчиков. Мы будем вам очень признательны, если, после использования нашего изделия, вы пожелаете заполнить АНКЕТУ УДОВЛЕТВОРЕННОСТИ ПОТРЕБИТЕЛЯ, которую вы найдете в интернете на сайте:
["www.pegperego.com/SSCo.html.en-UK"](http://www.pegperego.com/SSCo.html.en-UK),
выразив там свои пожелания или советы.

ИНСТРУКЦИИ ПО ПОЛЬЗОВАНИЮ

РАСКЛАДЫВАНИЕ

1. Перед раскладыванием прогулочной коляски необходимо снять две защитные пробки креплений, как показано на рисунке, в противном случае прогулочная коляска не будет правильно раскладываться.
2. Прогулочную коляску можно раскладывать одной рукой: установите коляску так, как показано на рисунке, потяните за рычажок, поверните рукоятку и поднимите ручку. После этого прогулочная коляска автоматически раскроется.
3. Проверьте правильное раскладывание прогулочной коляски по боковым креплениям.

СБОРКА ПРОГУЛОЧНОЙ КОЛЯСКИ

4. Для установки передних колес опустите рычаг А и наденьте колесо так, как показано на рисунке, пока не послышится щелчок.
5. Для установки задних колес наденьте колесо так, как показано на рисунке, пока не послышится щелчок.
6. Для установки корзины нажмите кнопки для снятия штанги корзины.
7. Проденьте штангу в обивку корзины, после чего установите штангу с корзиной в соответствующее гнездо, пока не послышится щелчок.
8. Закрепите передние петли корзины на боковых

креплениях, расположенных под сиденьем прогулочной коляски, как показано на рисунке.

ПЕРЕДНИК

9. Прогулочная коляска поставляется с установленными заглушками подлокотников. Для установки передника необходимо сначала удалить заглушки (сохраните их на случай, если вы захотите использовать прогулочную коляску без передника). Для удаления заглушек нажмите кнопку, расположенную под подлокотником, и одновременно с этим выньте заглушку (выполните данные операции на обоих подлокотниках).
10. Для установки передника нажмите кнопки одновременно и вставьте его в гнездо подлокотников, как показано на рисунке, до защелкивания; передник займет второе положение (2).
11. Для установки передника в первое положение (1) снова нажмите кнопки, расположенные под подлокотниками, и одновременно с этим сместите передник в сторону прогулочной коляски.
12. Для снятия передника нажмите две кнопки, расположенные под подлокотниками, и одновременно с этим сместите передник наружу (передник заблокируется во втором положении); снова нажмите кнопки и выньте передник. Передник можно открывать только с одной стороны, для облегчения посадки и высадки ребенка, когда он подрастет.

КАПОТ

- Капот оснащен молнией, при помощи которой можно установить дождевик или сетку от комаров (смотри Линию принадлежностей).
13. Для установки капота сместите крепления вниз до щелчка, как показано на рисунке.
 14. Пристегните капот к внутренней части подлокотника и к спинке прогулочной коляски, как показано на рисунке.
 15. Чтобы натянуть капот, опустите каркас. Капот можно опустить по наклону спинки.
 16. Для снятия капота отстегните его от прогулочной коляски, ослабьте каркас и поднимите лепестки креплений, смещая их внутрь прогулочной коляски.
 17. Благодаря двустороннему креплению, капот можно установить и со стороны, противоположной ручке. Перед тем, как снять капот и повернуть его, необходимо закрыть его и полностью сместить его вперед для поворота креплений, после чего снимите его и установите с противоположной стороны; крепления можно перевернуть также и руками.

ПОКРЫВАЛО

18. Для крепления покрывала соедините его молнию с молнией подножки, как показано на рисунке. Заверните покрывало на переднике и закрепите его так, как показано на рисунке.

ДОЖДЕВИК

19. Для установки дождевика необходимо соединить его молнию с молнией капота.
20. Пропустите резинку за боковину прогулочной коляски, как показано на рисунке, и застегните ее за дождевик.
21. Прикрепите самую нижнюю резинку дождевика к колесу.
22. Удобный дождевик можно опускать, открывая молнию, при этом он все еще прикреплен к коляске резинками.
23. Этот дождевик был разработан для применения также в случае, если на прогулочной коляске установлено автомобильное сиденье Primo Viaggio, и он обеспечивает полную защиту от

дождя.

- Не используйте дождевик в закрытых помещениях, и всегда проверяйте, чтобы ребенку не было жарко.
- Не держите дождевик из ПВХ рядом с источниками тепла, будьте осторожными с сигаретами.
- Убедитесь, что дождевик не цепляется за движущиеся части шасси или прогулочной коляски.
- Всегда снимайте дождевик перед тем, как сложить шасси или прогулочную коляску.
- Промывайте его губкой и мыльной водой, не пользуйтесь моющими средствами.

ТОРМОЗ

- 24• Для торможения прогулочной коляски нажмите ногой штангу, расположенную на задних колесах. Чтобы снять тормоз, выполните противоположные действия. Когда прогулочная коляска стоит, всегда ставьте ее на тормоз.

РЕМЕНЬ БЕЗОПАСНОСТИ

- 25• А: Убедиться в том, что бретель вставлена правильно, нажимая, как показано на рисунке.
В: Соединить ремень, действуя по рисунку.
- 26• Для отсоединения ремня нажать с боков пряжки и одновременно потянуть наружу поясной ремешок.
- 27• Благодаря пристегивающейся системе, теперь ремень безопасности можно будет надевать проще. Перед тем, как прикрепить ремень, прикрепите пряжку к спинке, пропустив язычок через специальную петлю, как показано на рисунке. Затем, когда ремень был застегнут на ребенке, открепите его от спинки, чтобы ваш ребенок мог свободно двигаться. Пряжка должна оставаться под плечами ребенка.

РЕГУЛИРОВКА ПОДНОЖКИ

- 28• Подножка регулируется в трех положениях. Чтобы перевести подножку в нижнее положение, сместите два боковых рычага вниз и одновременно с этим опустите подножку. Чтобы перевести подножку в верхнее положение, поднимите ее вверх до щелчка.

РЕГУЛИРОВКА СПИНКИ

- 29• Спинка регулируется в четырех положениях. Чтобы опустить спинку, поднимите ручку и одновременно опустите спинку, блокируя ее в необходимом положении. Чтобы поднять спинку, сместите ее вверх.

ПОВОРОТНЫЕ КОЛЕСА

- 30• Чтобы сделать передние колеса поворотными, необходимо опустить рычаг, как показано на рисунке. Чтобы колеса не поворачивались, верните рычаг в исходное положение.

БОКОВЫЕ ПОДСТАВКИ ДЛЯ НАПИТКОВ

- 31• Прогулочная коляска оборудована двумя полностью убирающимися боковыми подставками для напитков, которые, при необходимости, можно выдвигать. Для выдвигания подставки поднимите верхнюю ее часть и опустите нижнюю, как показано на рисунке.
- 32• Поверните диск наружу и поставьте напиток. Чтобы убрать подставку выполните приведенные выше операции в обратной последовательности.

СКЛАДЫВАНИЕ

Перед складыванием прогулочной коляски, если установлен капот, ослабьте его каркасы, а если спинка опущена, то поднимите ее.

- 33• Прогулочную коляску можно складывать

одной рукой: установите ее так, как показано на рисунке, потяните за рычажок, поверните рукоятку и опустите ручку. После этого прогулочная коляска автоматически сложится.

- 34• Проверьте правильное складывание прогулочной коляски по боковым предохранительным креплениям. Сложенная прогулочная коляска стоит самостоятельно.

ПЕРЕНОС

- 35• Сложенную прогулочную коляску можно переносить при помощи боковой ручки, как показано на рисунке.

СНЯТИЕ ТКАНОЙ ОБИВКИ

- 36• Для снятия тканой обивки прогулочной коляски отсоедините крепления обивки от подлокотников, как показано стрелками.
- 37• Отстегните кнопки обивки сбоку, как показано на рисунке. Снимите центральный ремень снизу сиденья.
- 38• Отстегните кнопки обивки от сиденья и сдвиньте ее, чтобы отсоединить от крепления подножки. Снимите обивку сверху.

GANCIOMATIC SYSTEM

Ganciomatic System – это практичная и быстрая система, позволяющая вам установить на прогулочную коляску, при помощи креплений Ganciomatic, следующие изделия, которые можно приобрести отдельно, и которые также оборудованы системой Ganciomatic.

- **Primo Viaggio**: автомобильное кресло с основанием. Оно отсоединяется от основания (которое остается в автомобиле) и прикрепляется к креплениям Ganciomatic прогулочной коляски, чтобы переносить ребенка, не беспокоя его.
- **Navetta**: комфортабельная люлька, превращается в детскую коляску, если ее прикрепить к креплениям Ganciomatic прогулочной коляски. Она оборудована опускаемым капотом и ручкой для ношения, имеет систему для регулировки циркуляции воздуха внутри люльки и наклона спинки, обе регулировки выполняются снаружи. Дома она качается, как колыбель, и, выдвигая подставку, превращается в настоящую детскую кроватку.
- **Porte-Enfant GM**: удобная и легкая люлька, чтобы носить ребенка на руках. Присоединяя ее к креплениям Ganciomatic прогулочной коляски, она превращается в детскую коляску, и, поскольку у нее нет собственного капота, используется двусторонний капот прогулочной коляски. А когда ребенок подрастет, обивка превращается в дополнительный мягкий мешок с покрывалом, который можно установить на прогулочную коляску.

КРЕПЛЕНИЯ GANCIOMATIC ПРОГУЛОЧНОЙ КОЛЯСКИ

- 39• Для поднятия креплений Ganciomatic прогулочной коляски поднимите обивку у углов сиденья, и поверните вверх два крепления до щелчка.
- 40• Для опускания креплений Ganciomatic прогулочной коляски сместите рычажок наружу и одновременно поверните крепления вниз, как показано на рисунке.

A3 + PRIMO VIAGGIO

- 41• Чтобы прикрепить автомобильное кресло к прогулочной коляске необходимо:
- поставить прогулочную коляску на тормоз;
 - снять капот прогулочной коляски;

- полностью опустить спинку прогулочной коляски;
- поднять крепления Ganciomatic прогулочной коляски;
- Установите автомобильное кресло в сторону мамы, и сместите его вниз до щелчка.
- Рекомендуется не удалять передник с прогулочной коляски в случае установки автомобильного кресла, а также убедиться в том, что он находится в первом положении.
- Для отсоединения автомобильного кресла от прогулочной коляски смотрите его руководство по пользованию.

A3 + NAVETTA

- 42• Для крепления люльки Navetta к прогулочной коляске выполните следующее:
- поставьте прогулочную коляску на тормоз;
 - снимите капот с прогулочной коляски;
 - полностью опустите спинку прогулочной коляски;
 - поднимите крепления Ganciomatic прогулочной коляски;
 - снимите передник и установите входящие в комплект заглушки для закрытия подлокотников прогулочной коляски;
 - поднимите подножку прогулочной коляски в самое верхнее положение;
 - возьмитесь за ручку люльки Navetta;
 - установите люльку Navetta на крепления Ganciomatic прогулочной коляски, оставляя изголовье люльки с противоположной стороны относительно ручки прогулочной коляски;
 - нажмите обеими руками на бока люльки Navetta до щелчка.
 - Для отсоединения люльки Navetta от прогулочной коляски смотрите соответствующее руководство по пользованию.

A3 + PORTE-ENFANT GM

- 43• Для крепления люльки Porte-Enfant GM к прогулочной коляске следует выполнить следующие операции:
- поставьте прогулочную коляску на тормоз;
 - снимите капот с прогулочной коляски, если он установлен со стороны спинки;
 - полностью опустите спинку прогулочной коляски;
 - поднимите крепления Ganciomatic прогулочной коляски;
 - снимите передник и установите входящие в комплект заглушки для закрытия подлокотников прогулочной коляски;
 - поднимите подножку прогулочной коляски в самое верхнее положение;
 - установите капот на прогулочную коляску со стороны, противоположной ручке;
 - Перед креплением люльки Porte-Enfant GM к прогулочной коляске с установленным капотом (капот установлен со стороны, противоположной ручке прогулочной коляски) необходимо поднять первую половинку капота, чтобы ее ткань не мешала при креплении люльки Porte-Enfant к прогулочной коляске;
 - возьмитесь за ручки люльки Porte-Enfant GM;
 - установите изголовье люльки Porte-Enfant GM в сторону капота прогулочной коляски (капот установлен со стороны, противоположной ручке прогулочной коляски);
 - пропустите люльку Porte-Enfant GM через ручку прогулочной коляски, смещая ее на спинке вплоть до обнаружения креплений Ganciomatic;
 - нажмите обеими руками на бока люльки Porte-Enfant GM до щелчка.
 - Для отсоединения люльки Porte-Enfant GM от прогулочной коляски смотрите соответствующее руководство по пользованию.

ЛИНИЯ ПРИНАДЛЕЖНОСТЕЙ

- 44• Сумка для пеленания: сумка с матрасиком для пеленания ребенка, которую можно прикрепить к прогулочной коляске.
- 45• Солнцезащитная крыша: солнцезащитная крыша, которая может устанавливаться на прогулочную коляску.
- 46• Дождевик: дождевик с молнией, может устанавливаться на капот с молнией
- 47• Сетка от комаров: сетка от комаров с молнией, может устанавливаться на капот с молнией.
- 48• Мягкий мешок Porte-Enfant Soft: удобный мягкий мешок, чтобы носить ребенка на руках, который превращается в пеленальный коврик. Может устанавливаться на прогулочную коляску и превращаться в детскую коляску, используя двусторонний капот прогулочной коляски. А когда ребенок подрастет, он превращается в дополнительную мягкую обивку с покрывалом, которую можно установить на прогулочную коляску.
- Для крепления мягкого мешка Porte-Enfant Soft к прогулочной коляске смотрите его руководство по пользованию.

ЧИСТКА И УХОД

Ваше изделие нуждается в несложном уходе. Операции по чистке и уходу должны выполнять только взрослые.

- Рекомендуется содержать в чистоте все движущиеся части, при необходимости смажьте их легким маслом.
- Вытрите насухо металлические части, чтобы предотвратить образование ржавчины.
- Периодически очищайте пластмассовые части влажной тканью, не пользуйтесь растворителями или сходными с ними веществами.
- Чистите щеткой тканые части, чтобы удалить ею пыль.
- Очищайте от пыли и песка колеса.
- Защитите изделие от атмосферных осадков – воды, снега или дождя. Постоянная и продолжительная подверженность солнечным лучам может вызвать цветовые изменения многих материалов.
- Храните изделие в сухом месте.
- Для стирки тканой обивки выполните следующие указания.



БЕЗОПАСНОСТЬ

ВНИМАНИЕ

- ВСЕГДА ИСПОЛЬЗУЙТЕ РЕМНИ БЕЗОПАСНОСТИ С 5 ТОЧКАМИ КРЕПЛЕНИЯ.
- НИКОГДА НЕ ОСТАВЛЯЙТЕ ВАШЕГО РЕБЕНКА БЕЗ ПРИСМОТРА.
- ИСПОЛЬЗОВАНИЕ АКСЕССУАРОВ, НЕ ОДОБРЕННЫХ ИЗГОТОВИТЕЛЕМ, МОЖЕТ БЫТЬ ОПАСНЫМ.
- ИЗБЕГАЙТЕ ПОПАДАНИЯ ПАЛЬЦЕВ В МЕХАНИЗМЫ.
- ОПЕРАЦИИ СБОРКИ ДОЛЖНЫ ВЫПОЛНЯТЬСЯ ВЗРОСЛЫМИ.
- НЕ ИСПОЛЬЗУЙТЕ ИЗДЕЛИЕ, ЕСЛИ ОНО СЛОМАНО ИЛИ НЕКОМПЛЕКТНО.
- ВО ВРЕМЯ СТОЯНКИ ВСЕГДА ИСПОЛЬЗУЙТЕ ТОРМОЗ.
- НЕ ПОЛЬЗУЙТЕСЬ ИЗДЕЛИЕМ ВБЛИЗИ ЛЕСТНИЦ ИЛИ СТУПЕНЕК.
- РЕКОМЕНДУЕТСЯ НЕ ПОДНИМАТЬ ПРОГУЛОЧНУЮ КОЛЯСКУ, ДЕРЖА ЕЕ ЗА ПЕРЕДНИК, ТАК КАК ОН НЕ ПРЕДНАЗНАЧЕН ДЛЯ БОЛЬШИХ НАГРУЗОК. ПРИ

НЕОБХОДИМОСТИ ПОДНИМАЙТЕ КОЛЯСКУ ЗА ПОДЛОКОТНИКИ.

- ПРОВЕРЬТЕ ПРАВИЛЬНОСТЬ КРЕПЛЕНИЯ АВТОМОБИЛЬНОГО КРЕСЛА ИЛИ ЛЮЛЬКИ К ПРОГУЛОЧНОЙ КОЛЯСКЕ.

ПРАВИЛА БЕЗОПАСНОСТИ

Чтобы застегнуть ремни безопасности проденьте лямки и вставьте два конца брюшного ремня в пряжку. Всегда проверяйте, чтобы ремень защелкнулся.

Чтобы отстегнуть ремни безопасности необходимо нажать на боковые стороны пряжки и одновременно с этим потянуть наружу брюшной ремень.

Сумки или принадлежности могут сделать коляску неустойчивой. Рекомендуем не класть в корзину грузы весом более 5 кг.

Помните об опасности, которую представляет собой огонь и другие сильные источники тепла, такие как электрические отопители, газовые печи и т.д., расположенные в непосредственной близости к изделиям.

Всегда проверяйте, чтобы автомобильное кресло или люлька были надежно прикреплены к креплениям системы Ganciomatic прогулочной коляски.

TR•TÜRKÇE

- ÖNEMLİ: Kullanımdan önce talimatları dikkatlice okuyunuz ve ilerde tekrar kullanmak üzere muhafaza ediniz.

- Pegperego ihbarsız olarak herhangi bir zamanda üründe değişiklik yapmak ve islah etmek haklarını saklı tutar.



Peg Perego S.p.A. ISO 9001 sertifikalıdır. Bu sertifika ile müşterilere ve tüketicilere kurumun şeffaf işleyişinin ve tam bir güven ortamının garantisini verilmektedir.

MÜŞTERİ SERVİSİ

Şayet kazara ürünün birtakım parçaları kaybolacak ya da zarar görecektse, yedek parça olarak yalnızca orijinal PegPerego parçalarını kullanın. Muhtemel tamir, değiştirme, ürün hakkında bilgi alma, orijinal yedek parça ve aksesuar satışı işlemleri için PegPerego Satış Destek hattına başvurun:
tel.: 0039-039-60.88.213,
fax: 0039-039-33.09.992,
e-mail: assistenza@pegperego.it,
www.pegperego.com

Peg Perego olarak tüketicilerin her türlü gereksinimini en iyi şekilde karşılamak üzere daima onlara hizmet etmeye hazırız. Dolayısıyla, müşterilerimizin görüş ve önerileri bizim için son derece önemli ve değerlidir. Bu nedenle, bir ürünümüzü satın alıp kullandıktan sonra, görüş ve önerilerinizi bildirmek üzere Internet üzerinde "www.pegperego.com/SSCo.html.en-UK" adresinde yer alan MÜŞTERİ MEMNUNİYETİ FORMUNU dolduracak olursanız size gerçekten minnettar kalacağız.

KULLANIM KILAVUZU

AÇMA

- 1• Çocuk arabasını açmadan önce kancaların koruma tıplarını şekildeki gibi çıkarmanız gerekmektedir, aksi takdirde çocuk arabası doğru biçimde açılmayacaktır.
- 2• Çocuk arabasını tek elle açmak mümkündür: Çocuk arabasını şekildeki gibi yerleştirin, küçük kolu çekin, gidonu çevirin ve tutma kolunu yukarı kaldırın, çocuk arabası otomatik olarak açılacaktır.
- 3• Yan kancaları kontrol ederek çocuk arabasının doğru açılıp açılmadığından emin olun..

ÇOCUK ARABASININ BİRLEŞTİRİLMESİ

- 4• Ön Tekerlekleri takmak için, A kolunu aşağı indirin ve tekerleği tık sesini duyana dek iterek şekildeki gibi yuvasına oturtun.
- 5• Arka tekerlekleri takmak için, tekerlekleri tık sesini duyana dek iterek şekildeki gibi yuvasına oturtun.
- 6• Sepeti takmak için, sepet çubuğunu dışarı çıkarmak üzere düğmelere basın.
- 7• Çubuğu sepetin kumaşına geçirin. Çubuğu sepetle birlikte tık sesini duyana dek itip yerine oturtun.
- 8• Sepetin ön kanatçıklarını çocuk arabasının oturma yerinin altına yerleştirilmiş olan yan kancalara şekildeki gibi geçirin.

ALINLIK

- 9• Çocuk arabasının her iki kolunda da kapama tıpları bulunmaktadır, alınlığı takmak için önce bu kapama tıplarını çıkarmanız gerekmektedir (çıkardığınız tıpları mutlaka saklayın, çocuk arabasını alınlık olmadan kullanmak istediğinizde gerekecektir). Tıpları çıkarmak için kolun altına yerleştirilmiş olan düğmeye basın ve aynı anda

tıpayı çıkarın (kolların her ikisine de aynı işlemi uygulayın).

- 10• Alınlığı takmak için düğmelere aynı anda bastırın ve şekildeki gibi, alınlığı, tık sesini duyana dek iterek kol yerlerine iyice oturtun. Bu haliyle alınlık ikinci konumda durmaktadır (2).
- 11• Alınlığı birinci konuma getirmek için (1) yeniden kolların altındaki düğmelere basın ve aynı anda alınlığı çocuk arabasına doğru çekin.
- 12• Alınlığı çıkarmak için kolların altına yerleştirilmiş olan düğmelere basın ve aynı anda alınlığı dışarı doğru çekin (alınlık ikinci konumda sabitlenecektir); şimdi yeniden düğmelere basın ve alınlığı dışarı çıkartın. Alınlığı yalnızca tek taraftan açmak mümkündür; böylece çocuğunuz biraz daha büyüdüğünde onu daha kolay bir şekilde yerine oturtabilir ya da yerinden kaldıracabilirsiniz.

BAŞLIK

- Başlık, fermuarlı yağmurluğa ve fermuarlı cibinlikliğe geçirilebilen fermuarla donatılmıştır (Aksesuar Hattı'na bakın).
- 13• Başlığı takmak için bağlantı birimlerini tık sesini duyana dek şekildeki gibi aşağı doğru itin.
- 14• Başlığı şekildeki gibi kolun iç kısmına ve çocuk arabasının arkasına düğmeleyin.
- 15• Başlığı germek için pergel biçimli parçayı aşağı doğru itin. Başlık çocuk arabasının arkalığının alacağı yatay konuma göre eğilip bükülebilir.
- 16• Başlığı çıkarmak için, pusetin düğmelerini çözmek, pergelleri gevşetmek ve sapların kanatlarını kaldırarak pusetin içine doğru itmek gerekir.
- 17• Başlık, ters çevrilebilir kanca sayesinde, tutacağın zıt yönlerine de monte edilebilir. Başlığı döndürmek için çıkarmadan önce, kapatın ve kancaları döndürmek için onu öne doğru götürün, sonra çıkarın ve zıt yönde tekrar monte edin; kancaları elle ile de döndürmek mümkündür.

ÖRTÜ

- 18• Örtüyü bağlamak için resimde gösterildiği gibi fermuarını ayak dayama pedalınıniki ile birleştirin. Örtüyü alınlık üstünde tekrar ters çevirin ve resimdeki gibi sabitleyin.

YAĞMURLUK

- 19• Yağmurluğu takmak için yağmurluğun fermuarını başlığın fermuarıyla birleştirin.
- 20• Elastik kısmı şekildeki gibi çocuk arabasının kenarına geçirin ve yağmurluğa düğmeleyin.
- 21• Yağmurluğun en altındaki elastik kısmı tekerleklerle sabitleyin.
- 22• Bu kullanışlı yağmurluğu, fermuarını açarak aşağı indirebilir ve elastik kısımları sayesinde de çocuk arabasına rahatça sabitleyebilirsiniz.
- 23• Bu yağmurluk çocuk arabasının üstüne İlk Yolculuk çocuk araba koltuğunun takılması durumunda da tümüyle güvenle kullanılabilir. Bu şekilde tasarlanıp üretilmiştir.
 - Yağmurluğu kapalı ortamlarda kullanmayın ve daima çocuğun terleyip terlemediğini kontrol edin.
 - PVC yağmurluğu ısı kaynaklarından uzak tutun ve yanan sigaralara dikkat edin.
 - Yağmurluğun, çocuk arabasında hareket halinde olan hiçbir düzeneğin içine girmediğinden emin olun.
 - Çocuk arabasını kapatmadan önce, mutlaka yağmurluğu çıkarmış olun.
 - Yağmurluğu yıkarken deterjan kullanmayın, sabunlu su ve bir sünger ya da bez yardımıyla temizleyin.

FRENLER

- 24• Çocuk arabasını durdurmak için, arka tekerleklerin üzerine yerleştirilmiş olan çubuğu ayağınızla aşağı doğru itin. Frenleri devre dışı bırakmak için hareketi ters yönde yapın. Arabayı durduğunuzda

mutlaka frenleri devreye sokun.

EMNİYET KEMERİ

- 25• A: resimdeki gibi bastırarak ucun tam olarak takıldığından emin olun. B: kemeri resimde gösterildiği gibi bastırın.
- 26• Kemeri açmak için kenarlardaki düğmelere basın ve kollardaki askıları çekin.
- 27• Günümüzün yeni emniyet kemerlerinin takılıp çıkarılması "tak ve çıkar" düzeneği sayesinde çok daha kolaylaşmıştır. Emniyet kemerini bağlamadan önce, kemer tokasını arkalığa takın; işlemi yaparken dili şekildeki gibi uygun gelen geçişe oturtun. Daha sonra, emniyet kemerini çocuğunuza bağladığınızda kemeri arkalıktan çıkarın; böylece çocuk daha serbestçe hareket etme imkânı bulacaktır. Kemer tokasının çocuğun omuzlarının altında kalması gerekir.

AYAKLIK AYARI

- 28• Ayaklık üç konumda ayarlanabilir. Ayaklığı indirmek için, yanlardaki küçük kolları aşağıya doğru çekip aynı zamanda aşağıya indirin. Ayaklığı kaldırmak için tık sesi duyana dek yukarı kaldırın.

ARKALIĞIN AYARLANMASI

- 29• Arkalık dört konumda eğilebilir. Arkalığı alçaltmak için kolu yukarı doğru kaldırın ve eş zamanlı olarak arkalığı aşağı doğru itin; arzu edilen konuma geldiğinde arkalığı sabitleyin. Arkalığı yükseltmek için yukarı doğru itin.

FIRDÖNDÜ TEKERLEKLER

- 30• Ön tekerlekleri firdöndü tekerlek haline getirmek için kolu şekildeki gibi indirin. Sabitlemek için aksi yönde hareket edin.

YAN BADAKLIKLAR

- 31• Çocuk arabası her iki yanda olmak üzere iki bardaklıkla donatılmıştır; her ikisi de gereken durumlarda dışarı çekilebilir. Bardaklığı çıkartmak için üst kısmını yukarı kaldırın ve alt kısmını şekildeki gibi aşağı indirin.
- 32• Diski dışarı doğru yuvarlayın ve bardağı ya da biberonu yerleştirin. Bardaklığı kapatmak için tam tersi yönde işlemi gerçekleştirin.

KAPAMA

- Çocuk arabasını kapatmadan önce, şayet başlık takılı durumdaysa, pergel biçimli bağlantı birimlerini gevşetin ve şayet arkalık aşağı yatık durumdaysa, arkalığı yukarı kaldırın.
- 33• Çocuk arabasını tek elle kapamak mümkündür: Çocuk arabasını şekildeki gibi yerleştirin, küçük kolu çekin, gidonu çevirin ve tutma kolunu aşağı indirin, çocuk arabası otomatik olarak kapanacaktır.
 - 34• Yan güvenlik kancalarını kontrol ederek çocuk arabasının doğru kapanıp kapanmadığından emin olun. Kapalı haldeyken çocuk arabası tek başına ayakta durur.

TAŞIMA

- 35• Çocuk arabası kapalıyken yan taraflardaki saplar sayesinde kolayca taşınabilir.

ÇIKARTILABİLİR DÖŞEME

- 36• Puseti kılıfından çıkartmak için, torbanın bağlantı birimlerinin kancalarını kollardan oklarda gösterdiği gibi açınız.
- 37• Şekilde gösterildiği gibi torbanın yan düğmelerini açınız. Kemer ayaklığını oturma gurubunun altındaki çekiniz.
- 38• Oturma gurubunun torbasının düğmelerini açınız ve torbayı ayaklık kancalarından genişletmek için çekiniz. Torbayı üst taraftan çıkartınız.

GANCIOMATIC SİSTEM

Ganciomatic System aynı sisteme sahip olan ve ayrı olarak satın alınabilecek olan aşağıdaki ürünleri pratik ve hızlı bir şekilde pusete takabilmenizi sağlar.

- **Primo Viaggio:** temel kısımlı araba kundağı, temelinden (arabada kalıyor) ayrılıp pusetin Ganciomatic kancalarına bağlanır, böylelikle bebeği rahatsız etmeden taşıyabilirsiniz.
- **Navetta:** konforlu set, pusetin Ganciomatic kancalarına taktığınızda tam bir araba gibi olur. Ters çevrilebilir başlık ve taşıma tutacağı ile setin içinde hava dolaşımını ayarlama sistemine sahiptir ve dışardan ayarlanabilir eğimli sırtlığı vardır. Evde beşik gibi sallanabilir ve ayaklarını çıkarttığınızda tam bir yatağa dönüşür.
- **Porte-Enfant GM:** bebeğin elde taşınması için hafif ve pratiktir. Pusetin ganciomatic kancalarını bağladığında ana kucağı olur, kendi başlığı olmadığından pusetin çevrilebilir başlığını kullanır. Çocuk büyüdüğünde uyuma tulumu olarakda kullanılabilir.

PUSET KANÇAMATİK BAĞLANTI BİRİMLERİ

- 39• Pusetin Kançamatik bağlantı birimlerini kaldırmak için, torbayı köşelerden açınız ve bağlantı birimlerini "klik" sesini duyana kadar yukarı doğru çeviriniz.
- 40• Pusetin Kançamatik bağlantı birimlerini indirmek için, kolu dışarıya doğru çekiniz ve eşzamanlı olarak, bağlantı birimlerini, şekilde gösterildiği gibi, aşağı doğru çeviriniz.

A3 + PRIMO VIAGGIO

- 41• Otomobil koltuğunu pusete takmak için yapılacak işlemler:
- puseti frenleyiniz;
 - pusetin başlığını çıkartınız;
 - pusetin arkalığını tamamen yatık konuma getiriniz;
 - pusetin Kançamatik bağlantı birimlerini kaldırınız;
 - araba koltuğunu anneye doğru konumlandırın ve tık sesini duyana kadar bastırınız.
 - Araba kundağını bağlarken ve ilk pozisyonda bulunması garanti oluncaya kadar pusetten alınlığı hareket ettirmemeniz tavsiye edilir.
 - Araba koltuğunu takmak için el kılavuzundaki talimatlara başvurunuz.

A3 + NAVETTA

- 42• Navetta pusete bağlamak için yapılması gerekenler:
- puseti durdurun;
 - pusetin başlığını çıkarın;
 - pusetin sırt kısmını tamamiyle indirin;
 - pusetin Ganciomatic kancalarını kaldırın;
 - pusetin alınlığını çıkarın ve tıparları sokun;
 - pusetin ayak dayama pedalını en yüksek konuma getirin;
 - Navetta tutacağından tutun;
 - Navetta pusetin Ganciomatic kancalarına yerleştirin, bunu yaparken baş kısmını pusetin tutacağına ters olarak getirin;
 - Navetta kenarlarına iki el yardımıyla click yapıncaya kadar basın.
 - Navetta pusetten çıkarmak için kullanım kılavuzuna göz atın.

A3 + PORTE-ENFANT GM

- 43• Porte-Enfant GM'yi pusete bağlamak için yapılması gerekenler:
- puseti durdurun;
 - eğer sırt kısmına yerleştirilmiş ise pusetten başlığı çıkarın;
 - pusetin sırt kısmını tamamiyle indirin;
 - pusetin Ganciomatic kancalarını kaldırın;

- pusetin alınlığını çıkarın ve tıparları sokun;
- pusetin ayak dayama pedalını daha yüksek konuma getirin;
- pusetin başlığını tutacağına zıt olarak monte edin;
- **Porte-Enfant GM'yi pusete (başlık tutacağına zıt olarak monte edilmiştir) bağlamadan önce, başlığın kumaşının zarar görmemesi için bunun yarısını kaldırmaya dikkat etmek gereklidir, Porte-Enfant'ın pusete bağlanma safhası;**
- Porte-Enfant GM'in saplarını tutun;
- Porte-Enfant GM'in kafa kenarını pusetin başlığına aynı yönde yerleştirin (başlık tutacağına zıt olarak monte edilmiştir);
- Porte-Enfant GM'yi pusetin tutacağı arasından, sırt kısmında Ganciomatic kancalar ile birleşinceye kadar kaydırın;
- Porte-Enfant GM'in kenarlarına iki el yardımıyla click yapıncaya kadar basın.
- Porte-Enfant GM'yi pusetten çıkarmak için kullanım kılavuzuna göz atın.

AKSESUVAR SERİSİ

- 44• **Değiştirme Çantası:** Bebeğin altını değiştirmek için pusete takılabilen yataklı çanta..
- 45• **Güneşlik:** Pusete takılabilen Güneşlik.
- 46• **Yağmurluk:** Başlığa fermuarla takılabilen fermuarlı Yağmurluk.
- 47• **Cibinlik:** Başlığa fermuarla takılabilen fermuarlı Cibinlik.
- 48• **Porte-Enfant Soft:** Bebeği kucakta taşımak için pratik düğmeli torba, çamaşır torbasına dönüşebiliyor. Pusete takıldığında pusetin ters dönebilen başlığı sayesinde çocuk arabasına dönüşüyor. Bebek daha büyüdüğünde, puset üzerine takılabilen ikinci bir kapaklı düğmeli torba haline dönüşmektedir.
- Porte-Enfant Soft'u pusete takmak için kullanım kılavuzundaki talimatlara başvurunuz.

TEMİZLEME VE BAKIM

Pusentiniz çok az bir bakım gerektirir. Temizlik ve bakım işlemleri sadece yetişkinler tarafından yapılmalıdır.

- Bütün hareketli kısımların temiz tutulması ve gerekirse ince yağla yağlanması önerilir.
- Demir kısımlarını, paslanmayı önlemek için iyicene kurulayın.
- Düzenli olarak plastik kısımları nemli bir bezle silin, çözücü veya benzeri maddeler kullanmayın.
- Tozdan arındırmak için kumaş kısımlarını fırçalayın.
- Tekerlekleri tozdan ve kumdan temiz tutun.
- Ürünü su, yağmur ve kar gibi dış etkenlerden koruyun, güneşte devamlı ve uzun kalış birçok malzemede renk değişimine sebep olabilir.
- Ürünü kuru bir ortamda muhafaza edin.
- Torbanın yıkanması için, aşağıdaki talimatlara riayet ediniz.



GÜVENLİK

UYARI

- BEŞ KADEMELİ EMNİYET KEMERLERİNİ DAİMA KULLANIN.
- ÇOCUĞUNUZU HİÇBİR ZAMAN TEK BAŞINA BIRAKMAYIN.
- ÜRETİCİ TARAFINDAN ONAYLANMAMIŞ AKSESUARLARI KULLANMAK TEHLİKELİ OLABİLİR.
- PARMAKLARINIZIN MEKANİK AKSAMA SIKIŞMAMASINA ÖZEN GÖSTERİN.
- KURULMA İŞLEMİ YETİŞKİNLER TARAFINDAN

YAPILMALIDIR.

- KIRIK YA DA EKSİK PARÇALI ÜRÜNLERİ KULLANMAYIN.
- ARABAYI HER DURDUĞUNUZDA FREN KİLİTLERİNİ KULLANIN.
- ÜRÜNÜ, MERDİVEN YA DA BASAMAK GİBİ GEÇİŞ YERLERİNİN YAKINLARINDA KULLANMAYIN.
- ÇOCUK ARABASININ ALINLIKTAN TUTULURAK KALDIRILMAMASI TAVŞİYE OLUNUR ÇÜNKÜ ALINLIK YÜK TAŞIMAK ÜZERE ÜRETİLMEMİŞTİR. İHTİYAÇ HALİNDE ÇOCUK ARABASINI KOL KISIMLARININ ALTINDAN TUTARAK KALDIRIN.
- ARABA KOLTUĞUNUN VEYA BEBEK ARABASININ PUSETE DOĞRU ŞEKİLDE TAKILDIĞINDAN EMİN OLUN.

GÜVENLİK KURALLARI

Emniyet kemerini takmak için askıları uzatın ve askıları bel kayışının dış uçlarından kemer tokasına geçirin. Kemerin sıkıca kapandığından daima emin olun.

Emniyet kemerini çözmek için tokenın kenarlarına basın ve aynı anda bel kayışını dışarı doğru çekin. Yükler ve/veya aksesuarlar ürünün dengesini bozabilir. Sepete 5 kilogramdan daha fazla yük konulmamasını öneririz.

Ürünün yakınlarında bulunması muhtemel elektrikli ısıtıcılar, gaz sobaları v.s gibi ısı kaynaklarının ve ateşin neden olabileceği tehlikelere karşı dikkatli olun. Her zaman araba koltuğunun veya bebek arabasının, pusetin Kancamatik Sistemin kancalarına doğru takıldığından emin olun.

EL•ΕΛΛΗΝΙΚΑ

- ΣΗΜΑΝΤΙΚΟ: διαβάστε με προσοχή τις οδηγίες χρήσεως πριν από τη χρήση και φυλάξτε τις για μελλοντική αναφορά.
- Η PEG PEREGO διατηρεί το δικαίωμα να κάνει ότι αλλαγές είναι αναγκαίες ή βελτιώσεις σε αυτά τα προϊόντα οποτεδήποτε χωρίς ειδοποίηση.



Η Peg Perego S.p.A. διαθέτει πιστοποίηση ISO 9001.

Η πιστοποίηση παρέχει στους πελάτες και στους καταναλωτές την εγγύηση της διαφάνειας και της εμπιστοσύνης στον τρόπο με τον οποίο εργάζεται η εταιρία.

ΕΞΥΠΗΡΕΤΗΣΗ ΠΕΛΑΤΩΝ

Εάν τυχόν χαθούν μέρη του μοντέλου ή υποστούν κάποια βλάβη, χρησιμοποιείτε μόνο γνήσια ανταλλακτικά Peg Perego. Για τυχόν επισκευές, αντικαταστάσεις, πληροφορίες σχετικά με τα προϊόντα, την πώληση γνήσιων ανταλλακτικών και αξεσουάρ, επικοινωνήστε με την Υπηρεσία Εξυπηρέτησης Peg Perego: τηλ: 0039-039-60.88.213, fax: 0039-039-33.09.992, e-mail: assistenza@pegperego.it, www.pegperego.com

Η Peg Perego είναι στη διάθεση των Καταναλωτών της για την καλύτερη εξυπηρέτηση των αναγκών τους. Για το λόγο αυτό είναι για μας εξαιρετικά σημαντικό και πολύτιμο να γνωρίζουμε τη γνώμη των Πελατών μας. Θα σας είμαστε λοιπόν πολύ ευγνώμονες εάν, αφού χρησιμοποιήσετε ένα προϊόν μας, συμπληρώσετε το ΕΡΩΤΗΜΑΤΟΛΟΓΙΟ ΙΚΑΝΟΠΟΙΗΣΗΣ ΚΑΤΑΝΑΛΩΤΗ που θα βρείτε στο www.pegperego.com/SSCo.html.en-UK, επιστημαίνοντας ενδεχόμενες παρατηρήσεις ή υποδείξεις.

ΟΔΗΓΙΕΣ ΧΡΗΣΕΩΣ

ΑΝΟΙΓΜΑ

- 1• Πριν ανοίξετε το καροτσάκι περιπάτου χρειάζεται να βγάλετε τα δύο προστατευτικά πώματα των γάντζων όπως φαίνεται στην εικόνα, διαφορετικά το καροτσάκι δεν θα ανοίξει σωστά.
- 2• Είναι δυνατόν να ανοίξετε το καροτσάκι περιπάτου με ένα μόνο χέρι: τοποθετήστε το καροτσάκι περιπάτου όπως φαίνεται στην εικόνα, τραβήξτε το μοχλό, στρέψτε το κουμπί και σηκώστε τη χειρολαβή, το καροτσάκι περιπάτου θα ανοίξει αυτόματα.
- 3• Ελέγξτε το σωστό άνοιγμα του καροτσιού περιπάτου από τους πλευρικούς γάντζους.

ΣΥΝΑΡΜΟΛΟΓΗΣΗ ΤΟΥ ΚΑΡΟΤΣΙΟΥ ΠΕΡΙΠΑΤΟΥ

- 4• Για να τοποθετήσετε τους μπροστινούς τροχούς, κατεβάστε το μοχλό Α και περάστε τους τροχούς όπως φαίνεται στην εικόνα μέχρι να ακουστεί το κλικ.
- 5• Για να τοποθετήσετε τους πίσω τροχούς περάστε τους τροχούς όπως φαίνεται στην εικόνα μέχρι να ακουστεί το κλικ.
- 6• Για να τοποθετήσετε το καλάθι πατήστε τα κουμπιά για να αφαιρέσετε τη ράβδο του καλάθιού.
- 7• Περάστε τη ράβδο μέσα από το ύφασμα του καλάθιού. Τοποθετήστε τη ράβδο με το καλάθι

- μέσα στην έδρα του μέχρι να ακουστεί το κλικ.
- 8• Περάστε τα μπροστινά ανοίγματα του καλάθιού στους πλευρικούς γάντζους που βρίσκονται κάτω από το κάθισμα του καροτσιού όπως φαίνεται στην εικόνα.

ΠΡΟΣΤΑΤΕΥΤΙΚΗ ΜΠΑΡΑ

- 9• Το καροτσάκι περιπάτου παρουσιάζεται με τοποθετημένα πώματα κλεισίματος των μπράτσων. Για να γαντζώσετε την προστατευτική μπάρα πρέπει να τα αφαιρέσετε (φυλάξτε τα πώματα, σε περίπτωση που θέλετε να χρησιμοποιήσετε το καροτσάκι χωρίς την προστατευτική μπάρα). Για να αφαιρέσετε τα πώματα, πατήστε το κουμπί κάτω από το μπράτσο και συγχρόνως βγάλτε το πώμα (κάντε το ίδιο και για τους δύο βραχίονες).
- 10• Για να τοποθετήσετε την προστατευτική μπάρα, πατήστε συγχρόνως τα κουμπιά και περάστε την στην έδρα των μπράτσων όπως φαίνεται στην εικόνα μέχρι να ακουστεί το κλικ. Η προστατευτική μπάρα θα τοποθετηθεί στη δεύτερη θέση (2).
- 11• Για να τοποθετήσετε την προστατευτική μπάρα στην πρώτη θέση (1) πατήστε και πάλι τα κουμπιά κάτω από τα μπράτσα και συγχρόνως σπρώξτε την προστατευτική μπάρα προς το καροτσάκι.
- 12• Για να αφαιρέσετε την προστατευτική μπάρα πατήστε τα δύο κουμπιά που βρίσκονται κάτω από τα μπράτσα και συγχρόνως τραβήξτε την προστατευτική μπάρα προς τα έξω (η προστατευτική μπάρα θα ασφαλιστεί στη δεύτερη θέση). Πατήστε και πάλι τα κουμπιά και βγάλτε την προστατευτική μπάρα. Μπορείτε να ανοίξετε την προστατευτική μπάρα μόνον από τη μία πλευρά για να διευκολύνετε την είσοδο και την έξοδο του παιδιού όταν είναι πιο μεγάλο.

ΚΟΥΚΟΥΛΑ

- Η κουκούλα είναι εξοπλισμένη με φερμουάρ για να εφαρμόζετε το προστατευτικό κάλυμμα για τη βροχή ή την κουνουπιέρα με φερμουάρ (βλέπε Σειρά Αξεσουάρ).
- 13• Για να τοποθετήσετε την κουκούλα, σπρώξτε προς τα κάτω τους συνδέσμους μέχρι να ακουσθεί το κλικ όπως φαίνεται στην εικόνα.
- 14• Κουμπώστε την κουκούλα όπως φαίνεται στην εικόνα στην εσωτερική πλευρά του μπράτσου και στην πλάτη του καροτσιού.
- 15• Για να τεντώσετε την κουκούλα, σπρώξτε προς τα κάτω το στροφέα. Η κουκούλα μπορεί να πάρει κλίση ακολουθώντας την κλίση της πλάτης.
- 16• Για να αφαιρέσετε την κουκούλα, χρειάζεται να την ξεκουμπώσετε από το καροτσάκι περιπάτου, να λασκάρτε τους στροφείς και να σηκώσετε τα πτερύγια των συνδέσμων ωθώντας προς το εσωτερικό του καροτσιού.
- 17• Η κουκούλα, χάρη στην αναστρέψιμη σύνδεση, μπορεί να τοποθετηθεί και από την αντίθετη πλευρά της χειρολαβής. Πριν βγάλετε την κουκούλα για να την γυρίσετε, κλείστε την και φέρτε την όλη μπροστά για να στρέψετε τους συνδέσμους, κατόπιν βγάλτε την και τοποθετήστε την και πάλι από την αντίθετη πλευρά· είναι δυνατόν να στρέψετε τους συνδέσμους και με τα χέρια.

ΚΟΥΒΕΡΤΟΥΛΑ

- 18• Για να συνδέσετε την κουβερτούλα ενώστε το φερμουάρ της με το φερμουάρ του στηρίγματος των ποδιών όπως φαίνεται στην εικόνα. Γυρίστε την κουβερτούλα επάνω από την προστατευτική μπάρα και στερεώστε την όπως φαίνεται στην εικόνα.

ΠΡΟΣΤΑΤΕΥΤΙΚΟ ΚΑΛΥΜΑ ΓΙΑ ΤΗ ΒΡΟΧΗ

- 19• Για να τοποθετήσετε το προστατευτικό κάλυμα για τη βροχή, χρειάζεται να ενώσετε το φερμουάρ του με το φερμουάρ της κουκούλας.
- 20• Περάστε το λάστιχο στο πλάι του καροτσιού, όπως φαίνεται στην εικόνα και κουμπώστε το στο προστατευτικό κάλυμα για τη βροχή.
- 21• Στερεώστε το πιο κάτω λάστιχο του προστατευτικού καλύματος για τη βροχή στον τροχό.
- 22• Το πρακτικό προστατευτικό κάλυμα για τη βροχή μπορεί να χαμηλώσει ανοίγοντας το φερμουάρ και παραμένοντας στερεωμένο στο καροτσάκι χάρη στα λάστιχα.
- 23• Αυτό το προστατευτικό κάλυμα για τη βροχή έχει μελετηθεί και για την περίπτωση που επάνω στο καροτσάκι έχει τοποθετηθεί το κάθισμα αυτοκινήτου Primo Viaggio, εξασφαλίζοντας πλήρη προστασία.
- Μην χρησιμοποιείτε το προστατευτικό κάλυμα για τη βροχή σε κλειστούς χώρους και να ελέγχετε πάντα εάν το παιδί έχει ζεσταθεί.
 - Μην τοποθετείτε το προστατευτικό κάλυμα για τη βροχή από PVC κοντά σε πηγές θερμότητας και προσοχή στα τσιγάρα
 - Βεβαιωθείτε ότι το προστατευτικό κάλυμα για τη βροχή δεν εμποδίζει κανέναν κινούμενο μηχανισμό που φέρει το πολυκαρότσι ή το καροτσάκι περιπάτου.
 - Αφαιρείτε πάντα το προστατευτικό κάλυμα για τη βροχή πριν να κλείσετε το πολυκαρότσι ή το καροτσάκι περιπάτου σας.
 - Πλύνετε με ένα σφουγγάρι και με σαπουνισμένο νερό, χωρίς τη χρήση απορρυπαντικών.

ΦΡΕΝΟ

- 24• Για να φρενάρτε το καροτσάκι περιπάτου, χαμηλώστε με το πόδι τη μπάρα που βρίσκεται επάνω στους πίσω τροχούς. Για να απελευθερώσετε τα φρένα, ενεργήστε αντίθετα. Όταν είστε σταματημένοι, να ενεργοποιείτε πάντα το φρένο.

ΖΩΝΗ ΑΣΦΑΛΕΙΑΣ

- 25• A: Βεβαιωθείτε ότι η τιράντα έχει τοποθετηθεί σωστά ωθώντας όπως φαίνεται στην εικόνα. B: Γαντζώστε τη ζώνη ενεργώντας όπως δείχνει η εικόνα.
- 26• Για να απελευθερώσετε τη ζώνη, πιέστε στα πλαινά της αγκράφας και συγχρόνως τραβήξτε προς τα έξω, τη ζώνη που περιβάλλει τη μέση.
- 27• Η νέα ζώνη ασφαλείας από σήμερα, είναι πιο εύκολο να φορεθεί χάρη στο σύστημα “βάλε και βγάλε”. Πράγματι πριν να γαντζώσετε τη ζώνη, συνδέστε το λουράκι στην πλάτη βάζοντας τη γλωσσίστα στο ειδικό θηλυκάκι όπως φαίνεται στην εικόνα. Στη συνέχεια αφού γαντζώσετε τη ζώνη στο παιδί βγάλτε την από την πλάτη για να μπορεί το παιδί να κινείται πιο ελεύθερα. Το λουράκι πρέπει να παραμείνει κάτω από τους ώμους του παιδιού .

ΡΥΘΜΙΣΗ ΤΗΣ ΒΑΣΗΣ ΣΤΗΡΙΞΗΣ ΠΟΔΙΩΝ

- 28• Η βάση της στήριξης ποδιών είναι ρυθμιζόμενη σε τρεις θέσεις. Για να χαμηλώσετε τη βάση στήριξης των ποδιών, τραβήξτε τους δύο πλαινούς μοχλούς προς τα κάτω και συγχρόνως χαμηλώστε την. Για να σηκώσετε τη στήριξη των ποδιών, σηκώστε την προς τα πάνω μέχρι να ακουσθεί το κλικ.

ΡΥΘΜΙΣΗ ΠΛΑΤΗΣ

- 29• Η πλάτη μπορεί να πάρει κλίση σε τέσσερις θέσεις. Για να κατεβάσετε την πλάτη, σηκώστε το χερούλι και συγχρόνως κατεβάστε την πλάτη, μπλοκάροντάς την στη θέση που επιθυμείτε. Για να τη σηκώσετε, σπρώξτε την πλάτη προς τα πάνω.

ΠΕΡΙΣΤΡΕΦΟΜΕΝΟΙ ΤΡΟΧΟΙ

- 30• Για να γίνουν περιστρεφόμενοι οι μπροστινοί τροχοί, χρειάζεται να χαμηλώσετε το μοχλό όπως φαίνεται στην εικόνα. Για να τους σταθεροποιήσετε, ενεργείστε επάνω στο μοχλό αντίθετα.

ΠΛΕΥΡΙΚΕΣ ΥΠΟΔΟΧΕΣ ΑΝΑΨΥΚΤΙΚΩΝ

- 31• Το καροτσάκι περιπάτου διαθέτει δύο κρυφές πλευρικές υποδοχές αναψυκτικών που μπορούν να βγουν έξω όταν χρειαστεί. Για να βγάλετε την υποδοχή αναψυκτικών, σηκώστε το επάνω μέρος και κατεβάστε το κάτω μέρος όπως φαίνεται στην εικόνα.
- 32• Στρέψτε προς τα έξω το δίσκο και τοποθετήστε το αναψυκτικό. Για να κλείσετε την υποδοχή αναψυκτικών ενεργήστε αντίθετα.

ΚΛΕΙΣΙΜΟ

Πριν να κλείσετε το καροτσάκι περιπάτου, εάν είναι εφαρμοσμένη η κουκούλα, χαλαρώστε τους συνδέσμους στρέψης και εάν η πλάτη είναι κατεβασμένη, σηκώστε την.

- 33• Μπορείτε να κλείσετε το καροτσάκι με ένα μόνο χέρι: τοποθετήστε το καροτσάκι περιπάτου όπως φαίνεται στην εικόνα, τραβήξτε το μοχλό, στρέψτε το κουμπί και κατεβάστε τη χειρολαβή, το καροτσάκι περιπάτου θα κλείσει αυτόματα.
- 34• Ελέγξτε το σωστό κλείσιμο του καροτσιού από τους πλευρικούς γάντζους ασφαλείας. Το κλειστό καροτσάκι παραμένει όρθιο μόνο του.

ΜΕΤΑΦΟΡΑ

- 35• Όταν είναι κλειστό, το καροτσάκι μπορεί να μεταφερθεί χάρη στο πλευρικό χερούλι όπως φαίνεται στην εικόνα.

ΔΥΝΑΤΟΤΗΤΑ ΑΦΑΙΡΕΣΗΣ ΤΗΣ ΕΠΕΝΔΥΣΗΣ

- 36• Για να αφαιρέσετε την επένδυση του καροτσιού, αποσυνδέστε τους συνδέσμους του σάκου από τα μπράτσα όπως δείχνουν τα βέλη.
- 37• Ξεκουμπώστε τα κουμπιά του σάκου στο πλάι όπως φαίνεται στην εικόνα. Τραβήξτε το διαχωριστικό των ποδιών της ζωνίστας κάτω από το κάθισμα.
- 38• Ξεκουμπώστε τα κουμπιά του σάκου από το κάθισμα και τραβήξτε τον για να βγάλετε το σάκο από τους γάντζους του στηρίγματος των ποδιών. Τραβήξτε το σάκο από επάνω.

GANCIOMATIC SYSTEM

Το Ganciomat System είναι το πρακτικό και γρήγορο σύστημα που επιτρέπει να συνδέσετε στο καροτσάκι περιπάτου, χάρη στους συνδέσμους Ganciomat, τα παρακάτω προϊόντα που μπορείτε να αγοράσετε ξεχωριστά καθώς διαθέτουν και αυτά το σύστημα Ganciomat.

- **Primo Viaggio:** κάθισμα αυτοκινήτου με βάση, αποσυνδέεται από τη βάση του (η οποία παραμένει στο αυτοκίνητο) και συνδέεται στους συνδέσμους Ganciomat του καροτσιού περιπάτου, για να μεταφέρει το παιδί, χωρίς να το ενοχλήσει.
- **Navetta:** το πορτ-μπεμπέ με confort, γίνεται πολυκαρότσι συνδέοντάς το στους συνδέσμους Ganciomat του καροτσιού περιπάτου. Διαθέτει ανακλινόμενη κουκούλα και χειρολαβή μεταφοράς, έχει ένα σύστημα ρύθμισης της κυκλοφορίας του αέρα στο εσωτερικό του πορτ-μπεμπέ και κλίση της πλάτης τα οποία ρυθμίζονται αμφότερα από έξω. Στο σπίτι κουνιέται σαν μία κούνια και βγάζοντας τα καβαλέτα γίνεται ένα πραγματικό κρεβατάκι.
- **Porte-Enfant GM:** πρακτικό και ελαφρύ για τη μεταφορά του παιδιού με τα χέρια, γίνεται

καρότσι συνδέοντάς το στους συνδέσμους Ganciomat του καροτσιού περιπάτου, καθώς δεν διαθέτει δική του κουκούλα, εκμεταλλεύεται την αναστρέψιμη κουκούλα του καροτσιού περιπάτου. Όταν το παιδί μεγαλώσει, η επένδυση μετατρέπεται σε ένα δεύτερο σάκο ενισχυμένο με κουβερτούλα που τοποθετείται στο καροτσάκι περιπάτου.

ΣΥΝΔΕΣΜΟΙ GANCIOMATIC ΤΟΥ ΚΑΡΟΤΣΙΟΥ ΠΕΡΙΠΑΤΟΥ

- 39• Για να σηκώσετε τους συνδέσμους Ganciomat του καροτσιού περιπάτου, σηκώστε το σάκο στις γωνίες του καθίσματος και στρέψτε προς τα πάνω τους δύο συνδέσμους μέχρι να ακουστεί το κλικ.
- 40• Για να κατεβάσετε τους συνδέσμους Ganciomat του καροτσιού περιπάτου, τραβήξτε προς τα έξω το μοχλό και συγχρόνως, στρέψτε προς τα κάτω τους συνδέσμους όπως φαίνεται στην εικόνα.

A3 + PRIMO VIAGGIO

- 41• Για να συνδέσετε το κάθισμα αυτοκινήτου στο καροτσάκι περιπάτου, χρειάζεται:
- να φρενάρετε το καροτσάκι περιπάτου;
 - να αφαιρέσετε την κουκούλα από το καροτσάκι περιπάτου;
 - να κατεβάσετε τελείως την πλάτη του καροτσιού περιπάτου;
 - να σηκώσετε τους συνδέσμους Ganciomat του καροτσιού περιπάτου;
 - Τοποθετήστε το κάθισμα αυτοκινήτου προς τη μαμά και ωθήστε το προς τα κάτω μέχρι να ακουστεί το κλικ.
 - Συμβουλευόμαστε να μην αφαιρείτε την προστατευτική μπάρα από το καροτσάκι περιπάτου, όταν συνδέετε το κάθισμα αυτοκινήτου και να βεβαιώνετε ότι βρίσκεται στην πρώτη θέση.
 - Για να αποσυνδέσετε το κάθισμα αυτοκινήτου από το καροτσάκι περιπάτου συμβουλευτείτε το εγχειρίδιο οδηγίων.

A3 + NAVETTA

- 42• Για να συνδέσετε το πορτ-μπεμπέ Navetta στο καροτσάκι περιπάτου, χρειάζεται:
- να φρενάρετε το καροτσάκι περιπάτου;
 - να αφαιρέσετε την κουκούλα από το καροτσάκι περιπάτου;
 - να κατεβάσετε τελείως την πλάτη του καροτσιού περιπάτου;
 - να σηκώσετε τους συνδέσμους Ganciomat του καροτσιού περιπάτου;
 - να αφαιρέσετε την προστατευτική μπάρα και να τοποθετήσετε τα πώματα που παρέχονται για να κλείσετε τα μπράτσα του καροτσιού περιπάτου;
 - να σηκώσετε το στηρίγμα των ποδιών του καροτσιού περιπάτου στην πιο ψηλή θέση;
 - να πιάσετε τη χειρολαβή του Navetta;
 - τοποθετείστε το Navetta επάνω στους συνδέσμους Ganciomat του καροτσιού περιπάτου, κρατώντας την πλευρά του κεφαλιού του πορτ-μπεμπέ από την αντίθετη πλευρά της χειρολαβής του καροτσιού περιπάτου;
 - να πατήσετε και με τα δύο χέρια επάνω στα πλαισιά του Navetta μέχρι να ακουστεί το κλικ.
 - Για να αποσυνδέσετε το πορτ-μπεμπέ Navetta από το καροτσάκι περιπάτου συμβουλευτείτε το εγχειρίδιο οδηγίων του.

A3 + PORTE-ENFANT GM

- 43• Για να συνδέσετε το Porte-Enfant GM στο καροτσάκι περιπάτου, χρειάζεται:
- να φρενάρετε το καροτσάκι περιπάτου;
 - να αφαιρέσετε την κουκούλα από το καροτσάκι

- περιπάτου εάν είναι τοποθετημένη από την πλευρά της πλάτης;
- να κατεβάσετε τελείως την πλάτη του καροτσιού περιπάτου;
 - να σηκώσετε τους συνδέσμους Ganciomatic του καροτσιού περιπάτου;
 - να αφαιρέσετε την προστατευτική μπάρα και να τοποθετήσετε τα πώματα που παρέχονται για να κλείσετε τα μπράτσα του καροτσιού περιπάτου;
 - να σηκώσετε το στήριγμα των ποδιών του καροτσιού περιπάτου στην πιο ψηλή θέση;
 - να τοποθετήσετε την κουκούλα στο καροτσάκι από την αντίθετη πλευρά της χειρολαβής;
 - πριν συνδέσετε το Porte-Enfant GM στο καροτσάκι περιπάτου με την κουκούλα τοποθετημένη (κουκούλα τοποθετημένη από την αντίθετη πλευρά της χειρολαβής του καροτσιού περιπάτου) χρειάζεται να φροντίσετε να σηκώσετε το πρώτο ήμισυ της κουκούλας για να μην μπερδέψετε με το ύφασμα της ίδιας, τη φάση σύνδεσης του Porte-Enfant στο καροτσάκι περιπάτου;
 - να πιάσετε τις χειρολαβές του Porte-Enfant GM;
 - να τοποθετήσετε την πλευρά του κεφαλιού του Porte-Enfant GM προς την κουκούλα του καροτσιού περιπάτου (κουκούλα τοποθετημένη από την αντίθετη πλευρά της χειρολαβής του καροτσιού περιπάτου);
 - να περάσετε το Porte-Enfant GM μέσα από τη χειρολαβή του καροτσιού περιπάτου, κάνοντάς να κυλήσει επάνω στην πλάτη μέχρι να συναντήσει τους συνδέσμους Ganciomatic;
 - να πατήσετε και με τα δύο χέρια επάνω στα πλαϊνά του Porte-Enfant GM μέχρι να ακουστεί το κλικ.
 - Για να αποσυνδέσετε το Porte-Enfant GM από το καροτσάκι περιπάτου συμβουλευτείτε το εγχειρίδιο οδηγιών του.

ΣΕΙΡΑ ΑΞΕΣΟΥΑΡ

44. **Τσάντα Αλλαξιάς:** Τσάντα με στρωματάκι για την αλλαξιά του μωρού, συνδεόμενη στο καροτσάκι περιπάτου.
45. **Τέντα:** Τέντα που μπορεί να εφαρμοσθεί στο καροτσάκι.
46. **Προστατευτικό κάλυμα για τη βροχή:** Προστατευτικό κάλυμα για τη βροχή με φερμουάρ που μπορεί να εφαρμοσθεί στην κουκούλα με φερμουάρ
47. **Κουνουπιέρα:** Κουνουπιέρα με φερμουάρ, που μπορεί να εφαρμοσθεί στην κουκούλα με φερμουάρ.
48. **Porte-Enfant Soft:** ενισχυμένος πρακτικός σάκος για τη μεταφορά του μωρού με τα χέρια ο οποίος μετατρέπεται σε χώρο για την αλλαξιά του μωρού. Εφαρμοζόμενο στο καροτσάκι περιπάτου γίνεται πολυκαρότσι χάρη στην αναστρεφόμενη κουκούλα του καροτσιού. Όφταν το μωρό γίνει πιο μεγάλο, μετατρέπεται σε ένα δεύτερο σάκο ενισχυμένο με κουβερτούλα που τοποθετείται στο καροτσάκι περιπάτου.
 - Για να συνδέσετε το Porte-Enfant Soft στο καροτσάκι περιπάτου συμβουλευτείτε το εγχειρίδιο οδηγιών του.

ΚΑΘΑΡΙΣΜΑ ΚΑΙ ΣΥΝΤΗΡΗΣΗ

- Το προϊόν σας χρειάζεται μία ελάχιστη συντήρηση. Οι εργασίες καθαρισμού και συντήρησης πρέπει να εκτελούνται μόνον από ενήλικες.
- Συμβουλευόμαστε να διατηρείτε καθαρά όλα τα μέρη που κινούνται και εάν χρειάζεται, να τα λιπαίνετε με ελαφρύ λάδι.
 - Στεγνώνετε τα μεταλλικά μέρη του προϊόντος για να

αποφύγετε τη σκουριά.

- Περιοδικά καθαρίζετε τα πλαστικά μέρη με ένα υγρό πανί, μη χρησιμοποιείτε διαλυτικά ή άλλα παρόμοια προϊόντα.
- Βουρτσίζετε τα μέρη από ύφασμα για να απομακρυνθεί η σκόνη.
- Διατηρείτε καθαρούς τους τροχούς από σκόνη και άμμο.
- Προστατεύετε το προϊόν από ατμοσφαιρικούς παράγοντες, νερό, βροχή ή χιόνι, η συνεχής έκθεση στον ήλιο για πολύ καιρό θα μπορούσε να προκαλέσει αλλαγές στο χρώμα πολλών υλικών.
- Φυλάξτε το προϊόν σε ξηρό χώρο.
- Για το πλύσιμο του σάκου, ακολουθήστε τις παρακάτω οδηγίες.



ΑΣΦΑΛΕΙΑ

ΠΡΟΣΟΧΗ

- ΧΡΗΣΙΜΟΠΟΙΕΙΤΕ ΠΑΝΤΑ ΤΙΣ ΖΩΝΕΣ ΑΣΦΑΛΕΙΑΣ 5 ΣΗΜΕΙΩΝ.
- ΜΗΝ ΑΦΗΝΕΤΕ ΠΟΤΕ ΤΟ ΠΑΙΔΙ ΣΑΣ ΧΩΡΙΣ ΕΠΙΒΛΕΨΗ.
- ΜΠΟΡΕΙ ΝΑ ΕΙΝΑΙ ΕΠΙΚΙΝΔΥΝΗ Η ΧΡΗΣΗ ΕΞΑΡΤΗΜΑΤΩΝ ΠΟΥ ΔΕΝ ΕΧΟΥΝ ΤΗΝ ΕΓΚΡΙΣΗ ΤΟΥ ΚΑΤΑΣΚΕΥΑΣΤΗ.
- ΑΠΟΦΕΥΓΕΤΕ ΤΗΝ ΕΙΣΑΓΩΓΗ ΤΩΝ ΔΑΚΤΥΛΩΝ ΣΤΟΥΣ ΜΗΧΑΝΙΣΜΟΥΣ.
- ΟΙ ΕΡΓΑΣΙΕΣ ΣΥΝΑΡΜΟΛΟΓΗΣΗΣ ΠΡΕΠΕΙ ΝΑ ΕΚΤΕΛΟΥΝΤΑΙ ΑΠΟ ΕΝΗΛΙΚΕΣ.
- ΜΗ ΧΡΗΣΙΜΟΠΟΙΕΙΤΕ ΤΟ ΠΡΟΪΟΝ ΕΑΝ ΠΑΡΟΥΣΙΑΖΕΙ ΡΩΓΜΕΣ Η ΤΜΗΜΑΤΑ ΠΟΥ ΛΕΙΠΟΥΝ.
- ΟΤΑΝ ΣΤΑΜΑΤΑΤΕ ΝΑ ΒΑΖΕΤΕ ΠΑΝΤΑ ΤΑ ΦΡΕΝΑ.
- ΜΗ ΧΡΗΣΙΜΟΠΟΙΕΙΤΕ ΤΟ ΠΡΟΪΟΝ ΚΟΝΤΑ ΣΕ ΣΚΑΛΕΣ Η ΣΚΑΛΑΚΙΑ.
- ΣΥΝΙΣΤΑΤΑΙ ΝΑ ΜΗΝ ΣΗΚΩΝΕΤΕ ΤΟ ΚΑΡΟΤΣΑΚΙ ΠΙΑΝΟΝΤΑΣ ΤΟ ΑΠΟ ΤΗ ΜΕΤΩΠΙΔΑ ΕΠΕΙΔΗ Η ΜΕΤΩΠΙΔΑ ΔΕΝ ΕΧΕΙ ΣΧΕΔΙΑΣΘΕΙ ΓΙΑ ΝΑ ΣΗΚΩΝΕΙ ΦΟΡΤΙΑ. ΣΕ ΠΕΡΙΠΤΩΣΗ ΑΝΑΓΚΗΣ ΣΗΚΩΣΤΕ ΤΟ ΚΑΡΟΤΣΑΚΙ ΠΙΑΝΟΝΤΑΣ ΤΟ ΚΑΤΩ ΑΠΟ ΤΑ ΜΠΡΑΤΣΑ.
- ΕΛΕΓΤΕ ΤΗ ΣΩΣΤΗ ΣΥΝΔΕΣΗ ΤΟΥ ΚΑΘΙΣΜΑΤΟΣ ΑΥΤΟΚΙΝΗΤΟΥ Η ΤΟΥ ΠΟΛΥΚΑΡΟΤΣΙΟΥ ΣΤΟ ΚΑΡΟΤΣΑΚΙ ΠΕΡΙΠΑΤΟΥ.

ΚΑΝΟΝΙΣΜΟΙ ΑΣΦΑΛΕΙΑΣ

Για να συνδέσετε τη ζώνη ασφαλείας περάστε τις τριαντούλες και μαζί τις δύο άκρες της ζωνούλας που περιβάλλει τη μέση μέσα στην αγκράφα. Να βεβαιώνετε πάντα ότι πραγματοποιήθηκε η συγκράτηση κλεισίματος.

Για να ελευθερώσετε τη ζώνη ασφαλείας πιέστε στις πλαϊνά της αγκράφας και συγχρόνως τραβήξτε προς τα έξω τη ζωνούλα που περιβάλλει τη μέση. Δέματα και/ή εξαρτήματα μπορούν να προκαλέσουν την αστάθεια του προϊόντος. Συστήνουμε να μη φορτώνετε το καλάθι με περισσότερο από 5 kg.

Προσοχή στον κίνδυνο που προκαλείται από τη φωτιά και από άλλες σημαντικές πηγές θερμότητας όπως ηλεκτρικά καλοριφές, σόμπες υγραερίου κλπ, που βρίσκονται κοντά στο προϊόν.

Να βεβαιώνετε πάντα ότι το κάθισμα αυτοκινήτου, ή το πολυκαρότσι έχουν συνδεθεί καλά στους γάντζους του Συστήματος Ganciomatic από το καροτσάκι περιπάτου.



PEG PEREGO SpA
Via De Gasperi, 50
20043 Arcore (MI) Italy
www.pegperego.com

ΠΑΙΔΙΚΑ ΕΙΔΗ ΒΡΕΦΑΝΑΠΤΥΞΗΣ ΚΑΙ ΠΑΙΧΝΙΔΙΑ ΕΓΓΥΗΣΗ

Η PEG - PEREGO εγγυάται για τυχόν εργοστασιακά ελαττώματα των προϊόντων της για διάστημα έξι μηνών από την ημερομηνία αγοράς. Η προσκόμιση της ανάλογης ταμειακής απόδειξης αγοράς είναι απαραίτητη. Εξαιρούνται της εγγύησης οι επαναφορτιζόμενες μπαταρίες και οι μετασχηματιστές παιχνιδιών. (βλ. αναλυτικές οδηγίες χρήσεως παιχνιδιών).

Η παρούσα εγγύηση ισχύει μόνον εφ' όσον το προϊόν χρησιμοποιείται σωστά και βάσει των οδηγιών χρήσεως. Ο κατασκευαστής και οι εντεταλμένοι συνεργάτες του διατηρούν το δικαίωμα τεχνικού ελέγχου.

Ο κατασκευαστής δεν μπορεί να θεωρηθεί υπεύθυνος εφ' όσον:

- Δεν τηρηθούν οι ανάλογες οδηγίες χρήσεως του κάθε προϊόντος.
- Καταστραφεί τυχαία το προϊόν ή προκληθούν βλάβες από κακή χρήση αυτού.
- Υπάρξει τεχνική παρέμβαση ξένου προς την εταιρεία μας τεχνικού, πράγμα το οποίο απαγορεύεται και αποτελεί κίνδυνο για την ασφάλεια του παιδιού.
- Φυσιολογική φθορά του προϊόντος.

Διατηρείτε την εγγύηση και τις οδηγίες χρήσεως και για μελλοντική χρήση.

ΕΓΓΥΗΣΗ

ΟΝΟΜΑΤΕΠΩΝΥΜΟ ΑΓΟΡΑΣΤΟΥ :

ΔΙΕΥΘΥΝΣΗ :

ΤΗΛΕΦΩΝΟ :

ΕΙΔΟΣ ΠΡΟΙΟΝΤΟΣ :

ΚΩΔΙΚΟΣ ΠΡΟΙΟΝΤΟΣ :

ΗΜΕΡΟΜΗΝΙΑ ΑΓΟΡΑΣ

ΣΦΡΑΓΙΔΑ ΚΑΤΑΣΤΗΜΑΤΟ

Προσοχή: Η εγγύηση ισχύει μόνο εφ' όσον έχει συμπληρωθεί και σφραγισθεί από τον πωλητή η ημερομηνία αγοράς. Ζητείστε το από το κατάστημα τη στιγμή της αγοράς. Αν χαθεί ή καταστραφεί το απόκομμα της εγγύησης δεν μπορεί να αντικατασταθεί.



A3

PEG PEREGO S.p.A.
VIA DE GASPERI 50 20043 ARCORE MI ITALIA
tel. 0039•039•60881 fax 0039•039•615869-616454
Servizio Post Vendita - After Sale:
tel. 0039•039•6088213 fax: 0039•039•3309992

PEG PEREGO U.S.A. Inc.
3625 INDEPENDENCE DRIVE FORT WAYNE INDIANA 46808
phone 260•482•8191 fax 260•484•2940
Call us toll free 1•800•671•1701

PEG PEREGO CANADA Inc.
585 GRANITE COURT PICKERING ONTARIO CANADA L1W3K1
phone 905•839•3371 fax 905•839•9542
Call us toll free 1•800•661•5050

www.pegperego.com



MARTINELLI è prodotta da Peg Perego.
MARTINELLI is produced by Peg Perego.
MARTINELLI est un produit Peg Perego.
MARTINELLI wird von Peg Perego hergestellt.
MARTINELLI es un producto Peg Perego.
MARTINELLI é um produto Peg Perego
MARTINELLI is een productie van Peg Perego.
MARTINELLI egy Peg Perego termék.
MARTINELLI je izdelek Peg Perego.
MARTINELLI произведена Peg Perego.
MARTINELLI PegPerego tarafından Üretilmektedir.
Τα προϊόντα MARTINELLI παράγονται από την Peg - Perego.

21-02-06